

小橋工業(株)のホームページ(以下、弊社サイト)においては、カタログ・取扱説明書・パーツリスト等の電子データの閲覧、ダウンロードのサービス(以下、本サービス)をご提供しております。

本サービスをご利用の際には、以下の注意事項をご確認ください。

電子データの取扱いについて

電子データの内容について

- 本サービスにおいては、弊社製品のカタログ、取扱説明書、パーツリスト等、製品に関する全ての印刷物を網羅するものではありません。
- カタログ、取扱説明書、パーツリストの内容は、製品の仕様変更などにより、予告なく変更される場合があります。その為、弊社サイト内に掲載される電子データの内容は、販売店等で配布、掲示されるカタログ、製品購入時に同梱する取扱説明書、印刷物として存在しているパーツリストの内容とは異なる場合がございます。

表記内容は、発行当時の情報であり、弊社純正部品の名称、小売単価、各営業所の名称、所在地などの情報が現在と異なる場合があります。

また、製品安全上の取り扱い、環境対応につきましては、製品販売時の法令、規制に適合するものであり、製品販売後の法令、規制の変更内容を反映していない場合があります。予めご了承ください。

著作権について

本サービス内の電子データにつきましては、弊社(小橋工業株式会社)が著作権その他知的財産権を保有します。無断で他のウェブサイトや印刷媒体に転載することや複製、翻訳等はできません。但し、お手持ちの製品ご使用の為、1部に限り印刷することができます。

保証について

弊社の製品保証、安全性の保証は製品付属の書面に基づく保証に限られており、弊社サイト内の電子データに基づく保証は提供いたしません。

お問合せについて

ご使用の製品の取り扱い及び、使用上の安全等に関するお問合せは、ご購入店にご相談頂きますよう、お願いいたします。

免責事項

弊社サイトのご利用に起因するソフトウェア、ハードウェア上の事故その他の損害等につきましても、一切の責任を負いません。

弊社サイトのご利用に際して生じたお客さまと第三者との間のトラブルにつきましては、一切責任を負いません。弊社サイトのサービスは予告なく中止、または内容や条件を変更する場合がございます。

以上

小橋工業株式会社

コバシアゼロター

RKS 750(H)T (0S・3S・4S)

RKS 750(H)-1S (3P直送)

RKS 750(H)-S (A-I形)

RKS 750(H)-T (A-II形)

RKS 750(H)-U (B形)

RKS 750(H)-MU (B形)

RKS 750(H)-GB

RKS 750(H)-GT

RKS 750(H)-KJ

RKS 750(H)-YB

RKS 750(H)-SI (A-I形)

RKS 750(H)K

RKS 750(H)K-S

RKS 750(H)K-GB

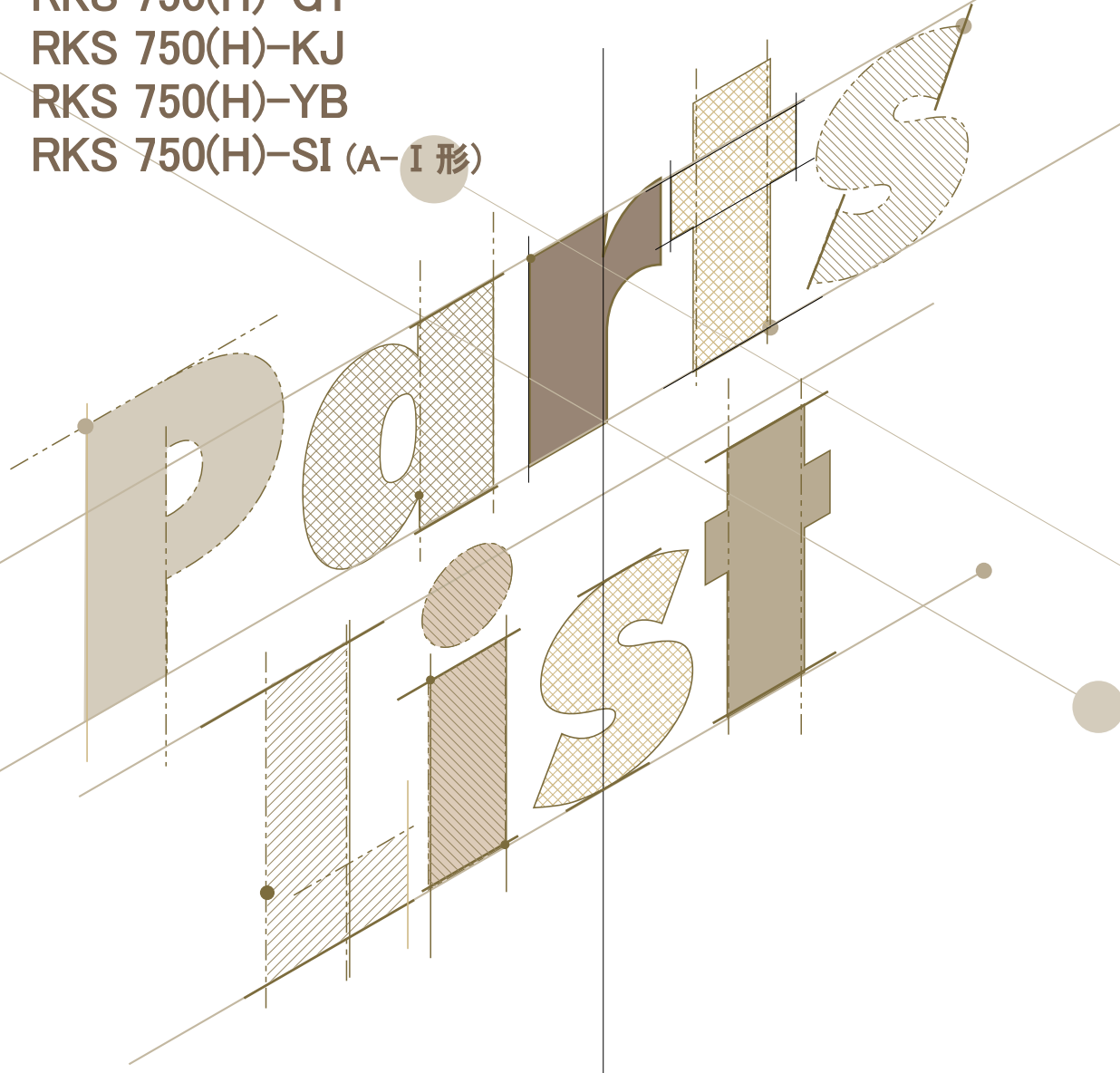

お 願 い

1.部品ご注文の際には型式・コード・品名・数量・機械番号をご明記ください。

2.部品は必ずコバシ純正部品をご使用願います。

3.改良のため、部品形状及び内容の一部を予告なく変更することがあります。

(市販の類似品を使用されると早期破損の原因となります。)

⚠ ご 注 意

1.パーツリストのご使用について

(1) 互換性の記号

旧←
新← } 新旧部品兼用可

旧←
新← } × 新旧部品兼用不可

旧←
新← } 矢印の方向のみに部品兼用可

(2) 実施機番の表示

新旧兼用不可部品と追加・廃止部品の実施機番を記載してあります。

また、イラスト図中に新旧の部品と実施機番を記載してあります。

2.ジョイント・オートヒッチアーム・ヒッチ・オプションの記載について

ジョイント総合版・オートヒッチアーム総合版・ヒッチ総合版・オプション総合版にて、
変更を記載してあります。

最新の情報はそちらを参照ください。

なお、トラクタ装着の性格上、作業機機種・生産年式をわたる場合もあります。

ジョイント型式・オートヒッチアーム型式・ヒッチ型式・オプション型式を確認して、ご注文ください。

(作業機本体に属するジョイントは除く)

3.補用部品の塗装色について

現行量産機種の塗装色となっております。

在庫品につきましては生産時点の量産品塗装色となっております。

4.爪の記載について

爪は統廃合などにより、最新の情報は爪価格表を参照ください。

5.本パーツリストは改良のため予告なく変更することがあります。

補修用部品の供給年限について

この製品の補修部品の供給年限(期間)は、製造打ち切り後9年といたします。

従いまして、その後のご注文につきましては、在庫限りの供給とさせていただきます。

【 RKS750(H) 使用色】

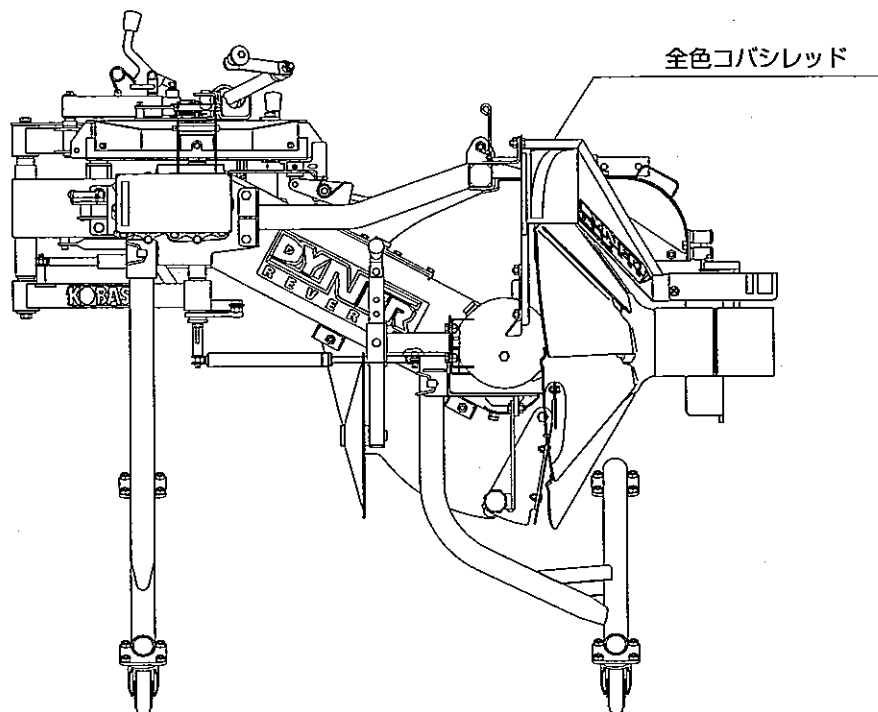

【 RKS750(H)K 使用色】

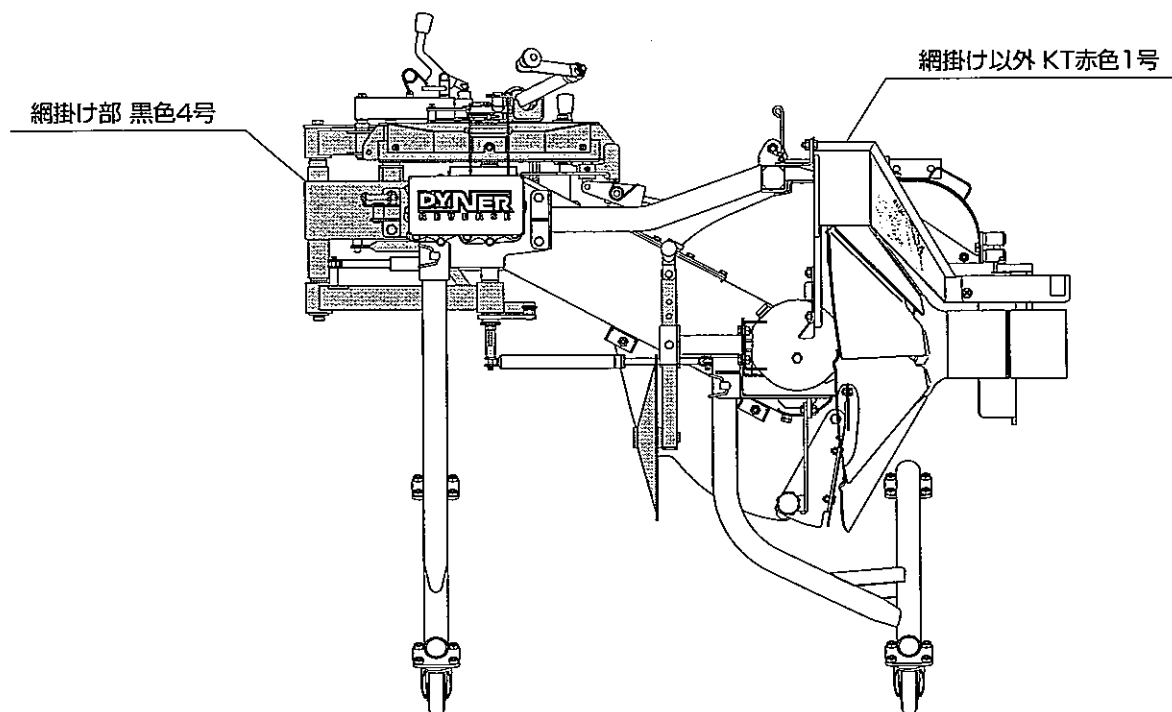

※ 製品型式によって塗装色が異なります。補用部品発注の際は製品型式をご指定下さい。

目 次

1. ジョイント	1	30. ヒッチ部 (-T)	34
2. 3Sジョイント (日農ISヒッチ)	2	31. ヒッチ部 (-U)	35
3. 4Sジョイント (日農ISヒッチ)	3	32. ヒッチ部 (-SI)	36
4. ギヤー駆動部 (チェーンケース)	4	33. ヒッチ部 (-MU)	37
5. ギヤー駆動部 (コーウンシャフト)	6	34. ヒッチ部 (-YB)	38
6. ギヤー駆動部 (ギヤーケース)	7	35. ヒッチ部 (-KJ)	39
7. コーウン部 (コーウンジク)	8	36. ヒッチ部 (-GT)	40
8. コーウン部 (ドラム)	9	37. 3S・4Sオートヒッチ (日農ISヒッチ)	42
9. フレーム部 (手動メインフレーム)	10	38. オプション部 (テンバディスクキット)	43
10. フレーム部 (電動メインフレーム)	12	39. オプション部 (ナカアゼキット A)	45
11. フレーム部 (手動スイングアーム)	14	40. オプション部 (ホジョドラムキット A)	46
12. フレーム部 (電動スイングアーム)	15	41. オプション部 (ホジョドラムキット B)	47
13. フレーム部 (スライドロッド)	16	42. オプション部 (ローラキット A)	48
14. フレーム部 (手動ロックレバー)	17	43. オプション部 (ローラキット A2)	49
15. フレーム部 (電動フック)	18	44. オプション部 (ローラキット BA)	50
16. フレーム部 (チョウセイパイプ)	19	45. オプション部 (ローラキット BA2)	51
17. フレーム部 (シールドカバー)	20	46. オプション部 (ハーネスキット A)	52
18. フレーム部 (スライドカバー)	21	47. オプション部 (コーウンジクキット A)	53
19. フレーム部 (サポートフレーム)	22	48. オプション部 (コントロールキット D)	54
20. フレーム部 (スタンド)	24	49. オプション部 (ハーネスハンガンキット A)	55
21. コントロール部	25	50. オプション部 (ローラキット C2)	56
22. コーシンゲージ部	26	51. オプション部 (タンクキット E)	57
23. ヒッチ部 (-1S)	27	52. オプション部 (ジョソウザイキット E)	58
24. ヒッチ部 (T)	28	53. ラベル部 (コバシ)	60
25. ヒッチ部 (-GB)	29	54. ラベル部 (クボタ)	61
26. ヒッチ部 (-S)	30	55. ラベル部 (コバシ)	62
27. ヒッチ部 (RKS750K)	31	56. ラベル部 (クボタ)	63
28. ヒッチ部 (-GB)	32	部品コード索引	64
29. ヒッチ部 (-S)	33		

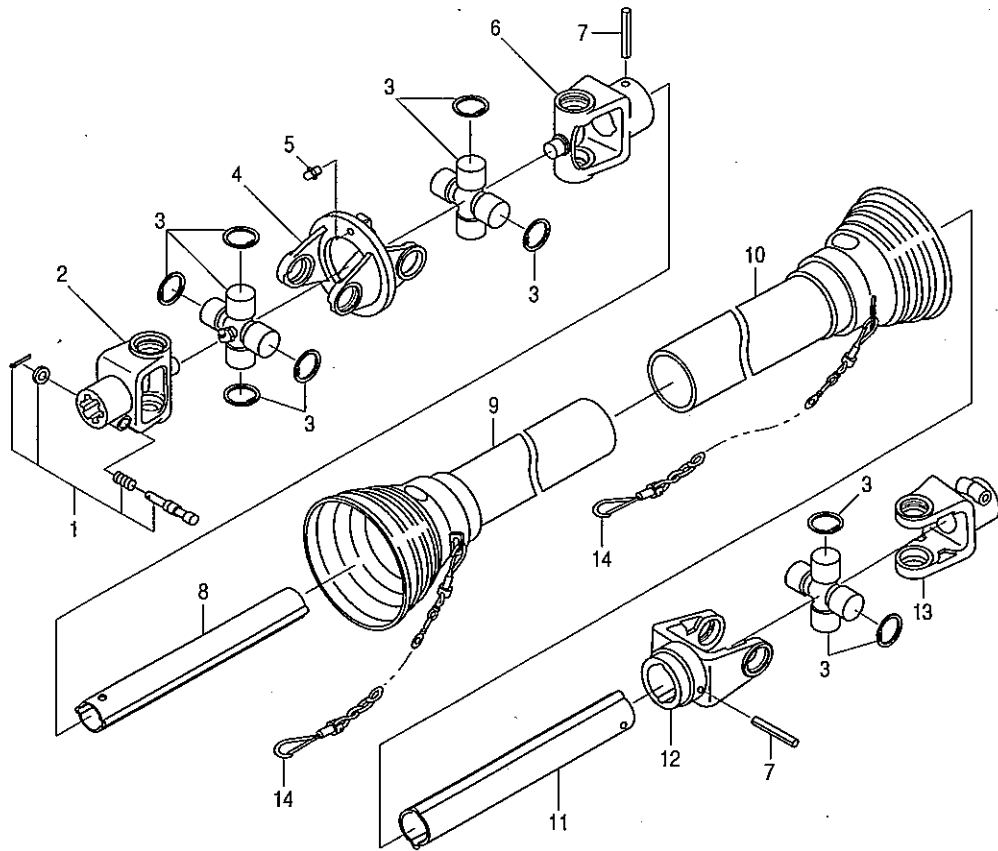

見出番号	部品コード	部 品 名	規 格	1 台 分 個 数			実施機番	備 考
				KMC66				
1	8010432	ノックピン ASSY		2				
2	8010440	ヨーク D		1				
3	8010403	クロスピン ASSY	$\phi 20.5 \times 56.5$	3				
4	8010441	ヨーク E		1				
5	8010425	グリスニップル		1				
6	8010442	ヨーク B		1				
7	8010205	スプリングピン	$\phi 10 \times 50L$	2				
8	8010443	インナチューブ	350	1				
9	8010445	セーフティカバー ウチ		1				
10	8010446	セーフティカバー ソト		1				
11	8010444	アウトチューブ	335	1				
12	8010407	ヨーク C		1				
13	8010400	ヨーク A		1				
14	8010016	チェン		2				
1~14	0100809	ジョイント ASSY	KMC66	1				

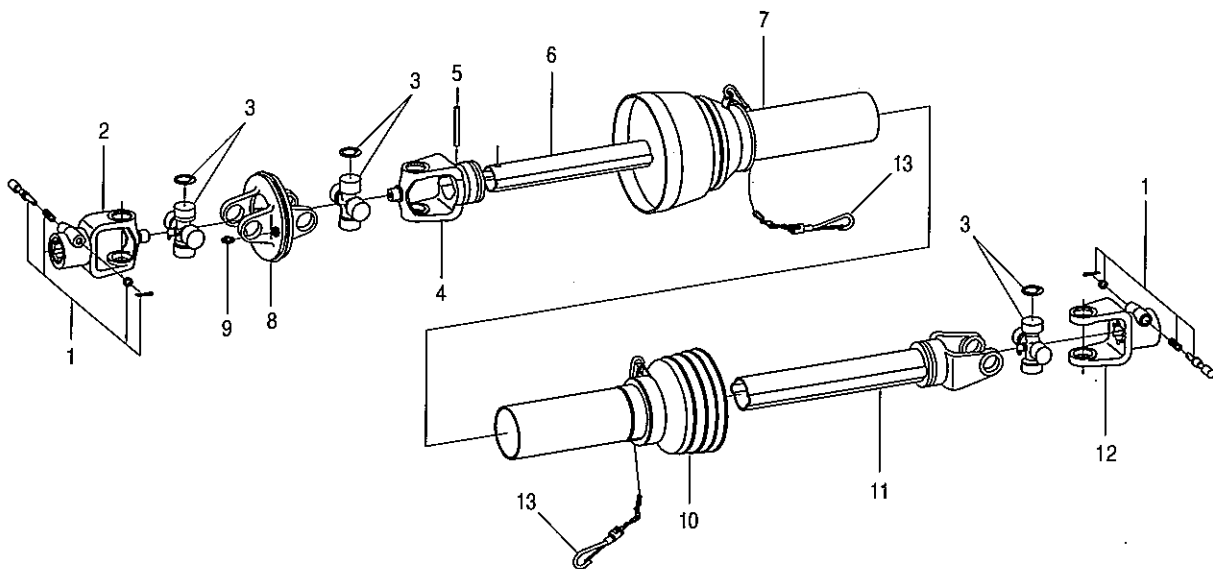

3S用 TC69

見出 番号	部品コード	部 品 名	規 格	1 台 分 個 数				実施機番	備 考
				TC69					
1	8010432	ノックピン ASSY		2					
2	8010054	ヨーク D		1					
3	8010202	クロスピン ASSY		3					
4	8010052	ヨーク B		1					
5	8010204	スプリングピン	φ10×65	1					
6	8010066	インナチューブ	315	1					
7	8010057	セーフティカバー ウチ		1					
8	8010053	ヨーク C		1					
9	8010425	グリスニップル		1					
10	8010058	セーフティカバー ソト		1					
11	8010065	アウトチューブ	(290)	1					
12	8010200	ヨーク A		1					
13	8010016	チェン		2					
1~13	0100936	ジョイント	TC69	1					

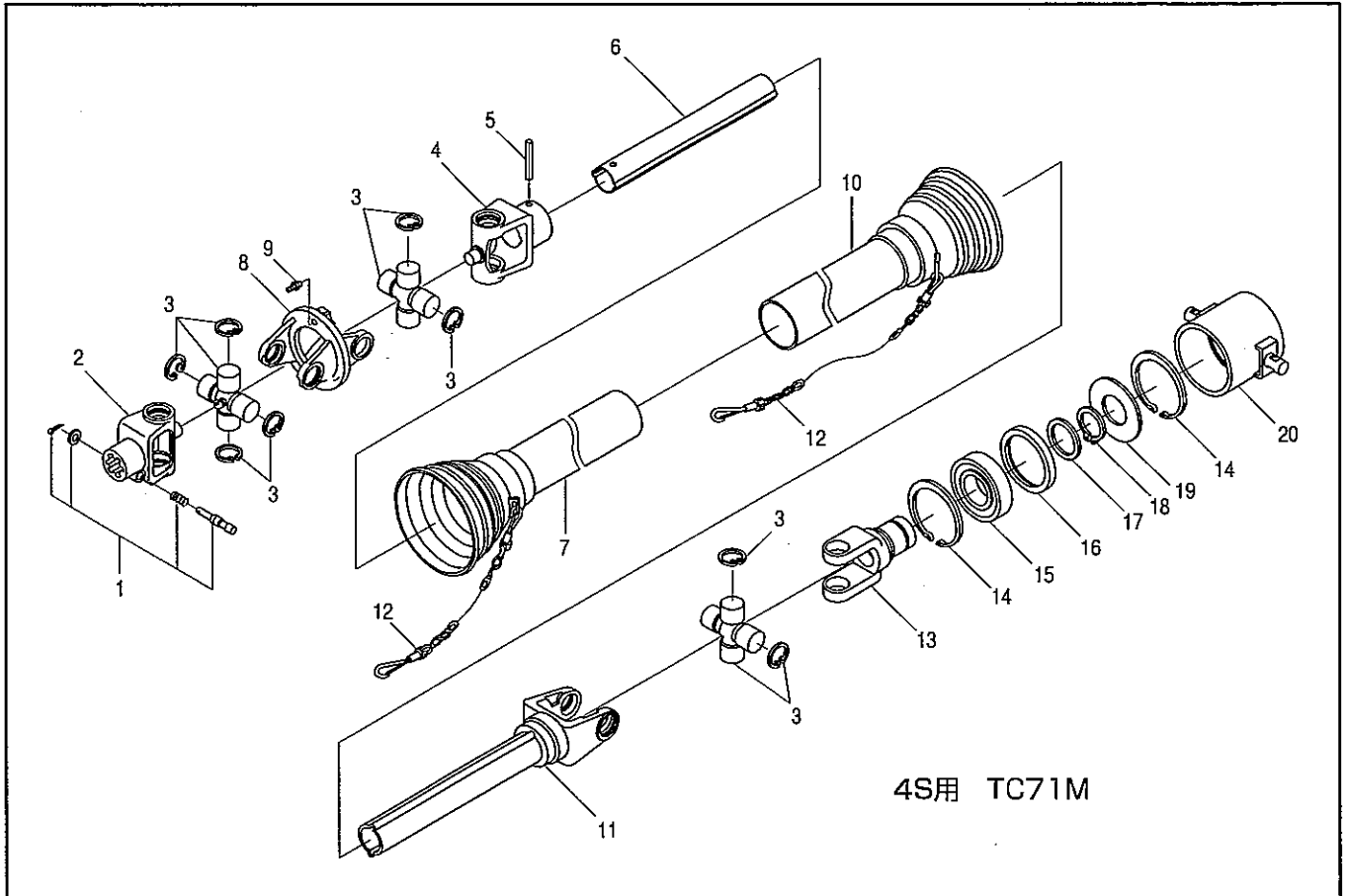

見出 番号	部品コード	部 品 名	規 格	1 台 分 個 数				実施機番	備 考
				TC71M					
1	8010432	ノックピン ASSY		1					
2	8010054	ヨーク D		1					
3	8010202	クロスピン ASSY		3					
4	8010052	ヨーク B		1					
5	8010204	スプリングピン	φ10×65	1					
6	8010066	インナチューブ	315	1					
7	8010057	セーフティカバー ウチ		1					
8	8010053	ヨーク C		1					
9	8010425	グリスニップル		1					
10	8010058	セーフティカバー ソト		1					
11	8010065	アウタチューブ	(290)	1					
12	8010016	チェーン		2					
13	8010076	スリーブヨーク		1					
14	9372090	ストップリング	H90	2					
15	9380225	ベアリング	6210LLU	1					
16	8010077	ベアリングカバー B		1					
17	8010078	ベアリングザガネ		1					
18	9371050	ストップリング	S50	1					
19	8010079	ベアリングカバー A		1					
20	8010082	アウタパイプ ASSY		1					
13~20	8010073	4Pエンドヨーク ASSY		1					
1~20	0100163	ジョイント	TC71M	1					

4. ギヤ駆動部(チェンケース)

RKS750(H)・RKS750(H)K

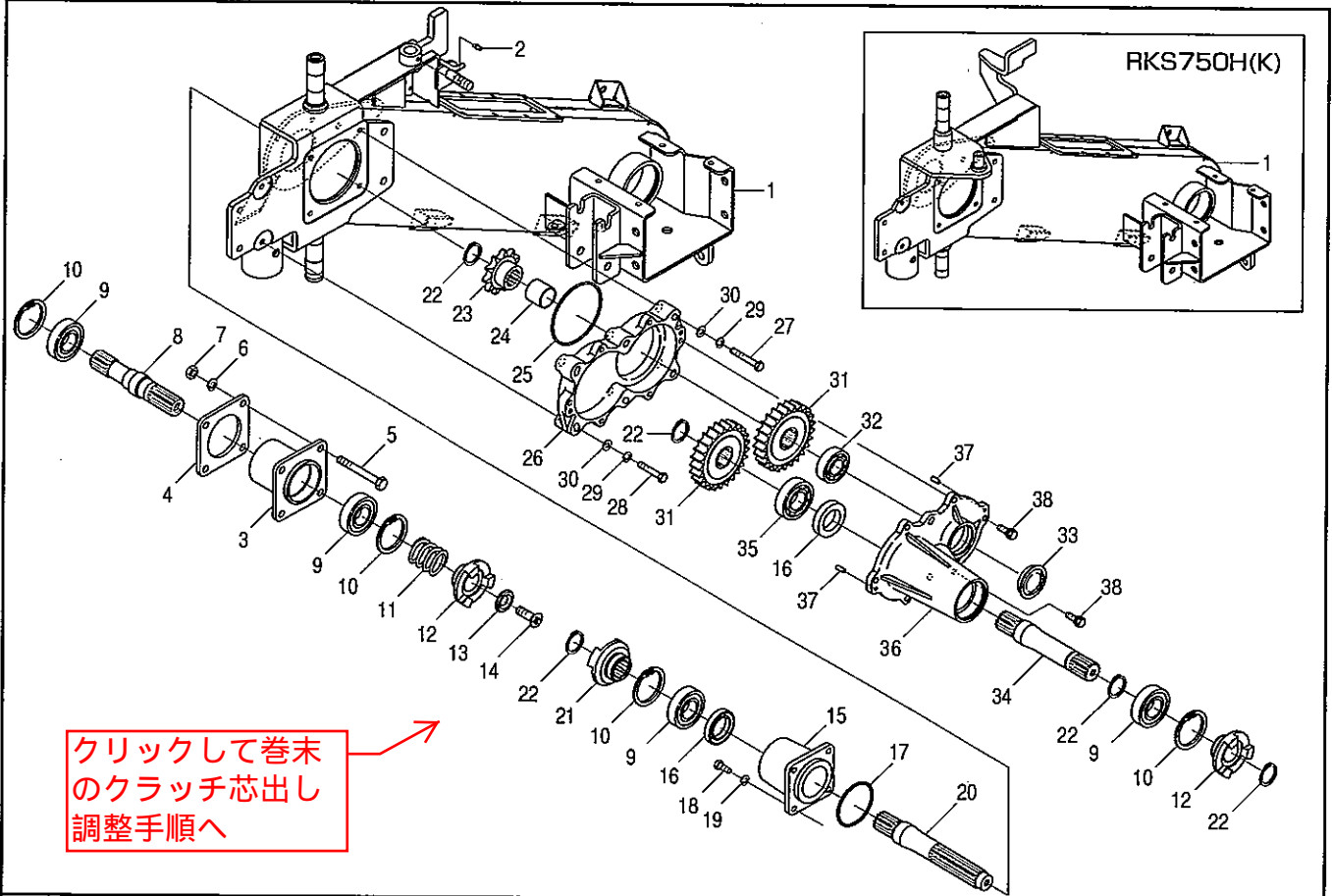

クリックして巻末のクラッチ芯出し調整手順へ

見出番号	部品コード	部 品 名	規 格	1 台 分 個 数				実施機番	備 考
				RKS750	RKS750K	RKS750H	RKS750HK		
1	7662040	チェンケース COMP	RKS750 (K)	1	1			76639010103	
1	7662139	チェンケース COMP	RKS750H (K)			1	1	76641010101	
2	9330003	グリスニップル	A-MT6 P1.0	1	1				
3	7662041	ベアリングケース COMP		1	1	1	1	76639010201	
4	7662042	ケースプレート		1	1	1	1	76639010300	
5	9023170	コガタボルト	M10×85 P1.5 7T	4	4	4	4		
6	9210010	Sワッシャ	M10	4	4	4	4		
7	9140705	コガタナット	M10 P1.5	4	4	4	4		
8	7662043	カウンタシャフト		1	1	1	1	76639010401	
9	9380243	ベアリング	6206-2RS	4	4	4	4		
10	9372062	ストップリング	H62	4	4	4	4		
11	7662131	コイルスプリング		1	1	1	1	76639011911	
12	7662045	クラッチ		2	2	2	2	76639010501	
13	7662114	ザガネ		1	1	1	1	76639012100	
14	4850094	コーティングボルト	M12×30 P1.75 8T	1	1	1	1	48520045700	
15	7662046	フロントケース		1	1	1	1	76639010600	
16	9350211	オイルシール	TC355511	2	2	2	2		
17	9363070	Oリング	S70	1	1	1	1		
18	9000081	コガタコーティングボルト	M8×20 M8×20 P1.25 7T	4	4	4	4	76637011100	
19	9210008	Sワッシャ	M8	4	4	4	4		
20	7662048	セカンドシャフト A		1	1	1	1	76639010701	
21	4880004	クラッチ		1	1	1	1	48800011102	
22	9371030	ストップリング	S30 t1.5	5	5	5	5		
23	7662049	スプロケット 11T		1	1	1	1	76639010800	
24	7662050	カラー	φ30.2×φ34×30	1	1	1	1	76639010900	
25	9363100	Oリング	S100	1	1	1	1		
26	7662051	リヤケース A		1	1	1	1	76639011001	
27	7662053	コガタコーティングボルト	M8×55 M8×55 P1.25 7T	4	4	4	4	76639012000	
28	9020941	コガタボルト	M8×45 P1.25 7T	2	2	2	2		
29	9210008	Sワッシャ	M8	6	6	6	6		

4. ギヤ駆動部(チェーンケース)

RKS750(H)・RKS750(H)K

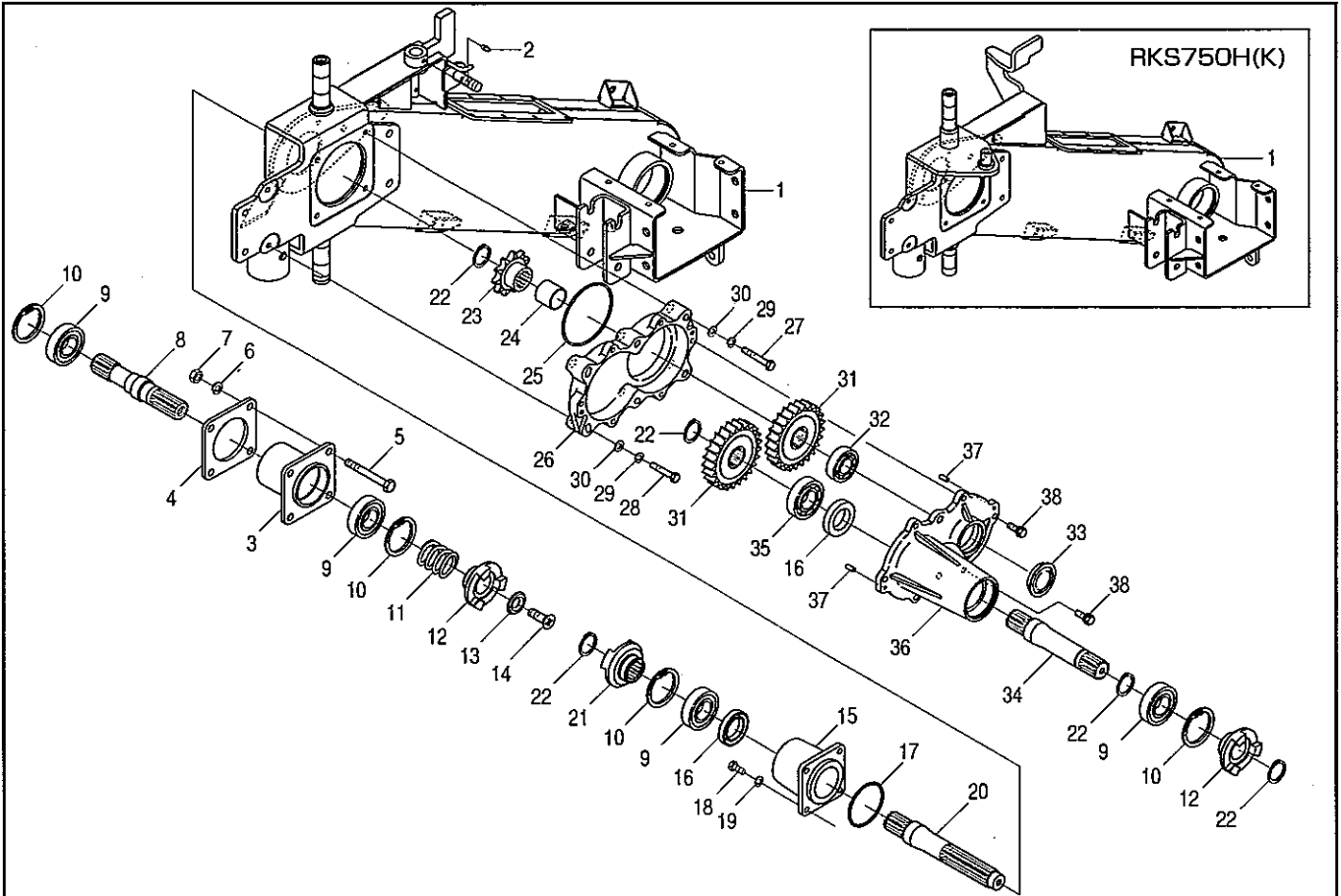

見出番号	部品コード	部 品 名	規 格	1 台 分 個 数				実施機番	備 考
				RKS750	RKS750K	RKS750H	RKS750HK		
30	9240108	ザガネ	M8	6	6	6	6		
31	7662054	ギヤ		2	2	2	2		76639011100
32	9380216	ベアリング	6205	1	1	1	1		
33	9650013	ポアプラグ	RCA5ガタ φ47×8×φ54 ツバツキ	1	1	1	1		
34	7662055	セカンドシャフト B		1	1	1	1		76639011201
35	9380218	ベアリング	6206	1	1	1	1		
36	7662056	リヤケース B		1	1	1	1		76639011300
37	9430007	ハイコウピン	φ6×14 Aガタ	2	2	2	2		
38	9020948	コガタボルト 2P	M8×25 P1.25 7T	6	6	6	6		

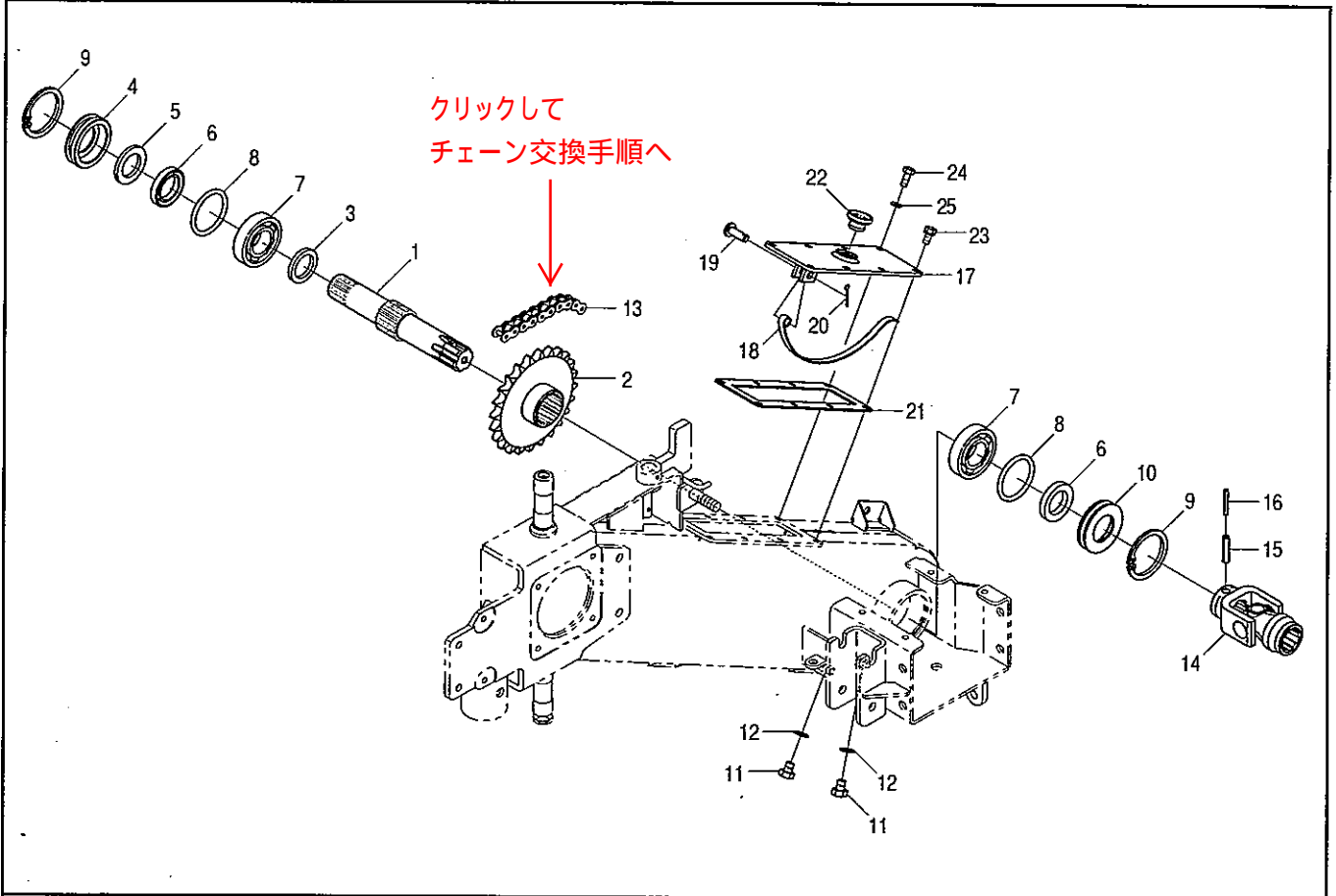

見出番号	部品コード	部 品 名	規 格	1 台分個数				実施機番	備 考
				RKS750	RKS750K	RKS750H	RKS750HK		
1	7660947	コーウンシャフト		1	1	1	1		76637010300
2	7662058	スプロケット 24T		1	1	1	1		76639011400
3	7660949	カラー	φ35×φ48.6×5.8	1	1	1	1		76637010600
4	7660014	シールケース	φ55×φ72×19	1	1	1	1		76600021400
5	9350101	オイルシール	VC35555	1	1	1	1		
6	9350211	オイルシール	TC355511	2	2	2	2		
7	9380222	ベアリング	6207	2	2	2	2		
8	9361062	Oリング	P62	2	2	2	2		
9	9372072	ストップリング	H72	2	2	2	2		
10	7662175	シールケース	φ55×φ72×14	1	1	1	1		76605010311
11	9023153	コガタボルト	M10×12 P1.5 7T	2	2	2	2		
12	9660010	シールワッシャ	M10 WFガタ	2	2	2	2		
13	9440174	ローラチェーン	RS640SH 92L エンドレス	1	1	1	1		
14	7660950	シングルジョイント		1	1	1	1		76637010700
15	9320850	スプリングピン	φ8×50	1	1	1	1		
16	9320550	スプリングピン	φ5×50	1	1	1	1		
17	7660953	フタ		1	1	1	1		76637011200
18	4780222	テンショナ		1	1	1	1		47800420300
19	3440059	テンショナピン		1	1	1	1		34405003010
20	9300034	ワリピン	φ3×20	1	1	1	1		
21	7660954	パッキン		1	1	1	1		76637011000
22	4800012	φ20オイルセン		1	1	1	1		48022011301
23	9020946	コガタボルト 2P	M8×16 P1.25 7T	4	4	4	4		
24	9000081	コガタコーティングボルト	M8×20 M8×20 P1.25 7T	4	4	4	4		76637011100
25	9210008	Sワッシャ	M8	4	4	4	4		

6. ギヤード動部(ギヤケース)

RKS750(H)・RKS750(H)K

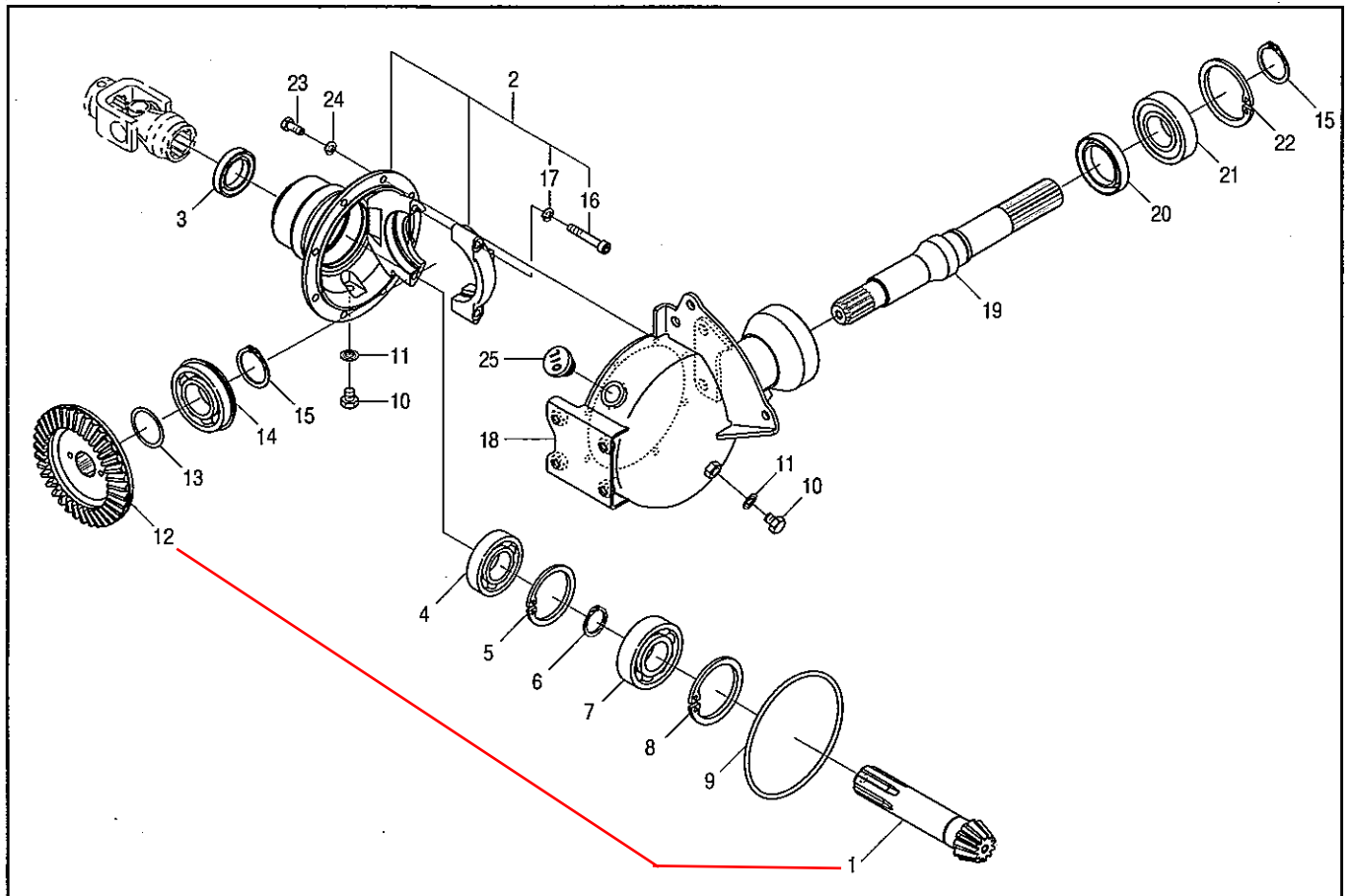

見出番号	部品コード	部品名	規格	1台分個数				実施機番	備考
				RKS750	RKS750K	RKS750H	RKS750HK		
1	7660954	ピニオンシャフト		1	1	1	1		76637010800
2	7660699	キャリア ASSY		1	1	1	1		76617011300
3	9350211	オイルシール	TC355511	1	1	1	1		
4	9380222	ベアリング	6207	1	1	1	1		
5	9372072	ストップリング	H72	1	1	1	1		
6	9371035	ストップリング	S35 t1.5	1	1	1	1		
7	9380248	ベアリング	6307	1	1	1	1		
8	9372080	ストップリング	H80	1	1	1	1		
9	9363150	Oリング	S150	1	1	1	1		
10	9023153	コガタボルト	M10×12 P1.5 7T	2	2	2	2		
11	9660010	シールワッシャ	M10 WFガタ	2	2	2	2		
12	7660952	スパイラルベベル		1	1	1	1		76637010900
13	0120266	シム	t0.1	2	2	2	2		92420441049
13	0120267	シム	t0.2	1	1	1	1		92420441049
13	0120268	シム	t0.3	1	1	1	1		92420441049
14	9380346	ベアリング	6208NR	1	1	1	1		
15	9371040	ストップリング	S40 t1.8	2	2	2	2		
16	9040164	キャップボルト	M8×50 ネジP20	2	2	2	2		
17	9210008	Sワッシャ	M8	2	2	2	2		
18	7662111	ギヤードケース COMP		1	1	1	1		76639011700
19	7660702	ドラムシャフト		1	1	1	1		76617011501
20	9350358	オイルシール	TC487012	1	1	1	1		
21	9380347	ベアリング	6208-2RS	1	1	1	1		
22	9372080	ストップリング	H80	1	1	1	1		
23	9000081	コガタコーティングボルト M8×20	M8×20 P1.25 7T	8	8	8	8		76637011100
24	9210008	Sワッシャ	M8	8	8	8	8		
25	4800012	φ20オイルセン		1	1	1	1		48022011301
1,12	7662825	ベベルピニオンキット							

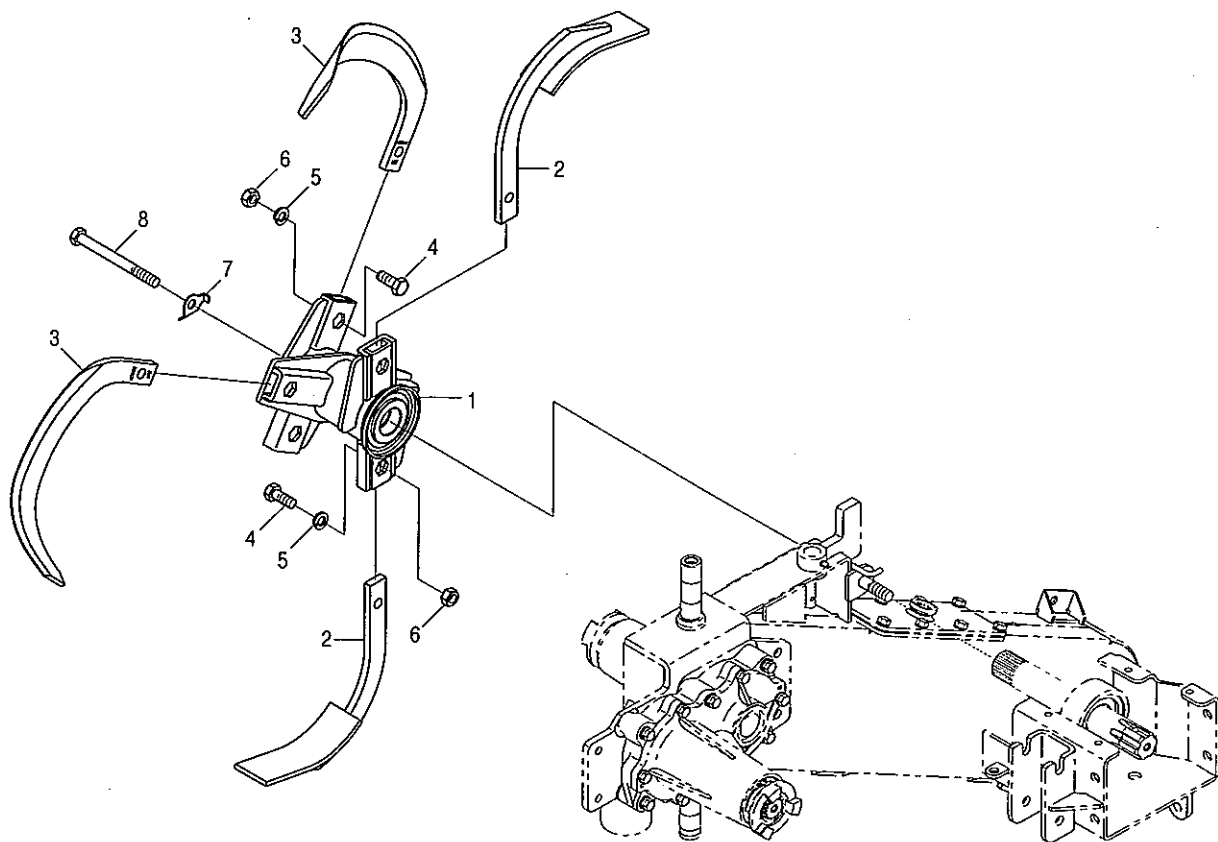

見出番号	部品コード	部 品 名	規 格	1 台 分 個 数				実施機番	備 考
				RKS750	RKS750K	RKS750H	RKS750HK		
1	7660891	コーウンジク COMP		1	1	1	1		76633030100
2	49870	ハイドツメ	AR31	2	2	2	2		AR310000001
3	67811	ナタツメ BR3060RZ	BR3060	4	4	4	4		BR30600RZ00
4	9011759	ボルト0050059ツメボルト(5,6含む)	M12×30 P1.5 8T	6	6	6	6		34003009000
5	9210012	Sワッシャ	M12	6	6	6	6		
6	9140014	ナット	M12 P1.5 6T	6	6	6	6		
7	7660155	ロックプレート		1	1	1	1		76600230501
8	9011781	ボルト	M12×130 P1.5 8T	1	1	1	1		

8. コーウン部(ドラム)

RKS750(H)・RKS750(H)K

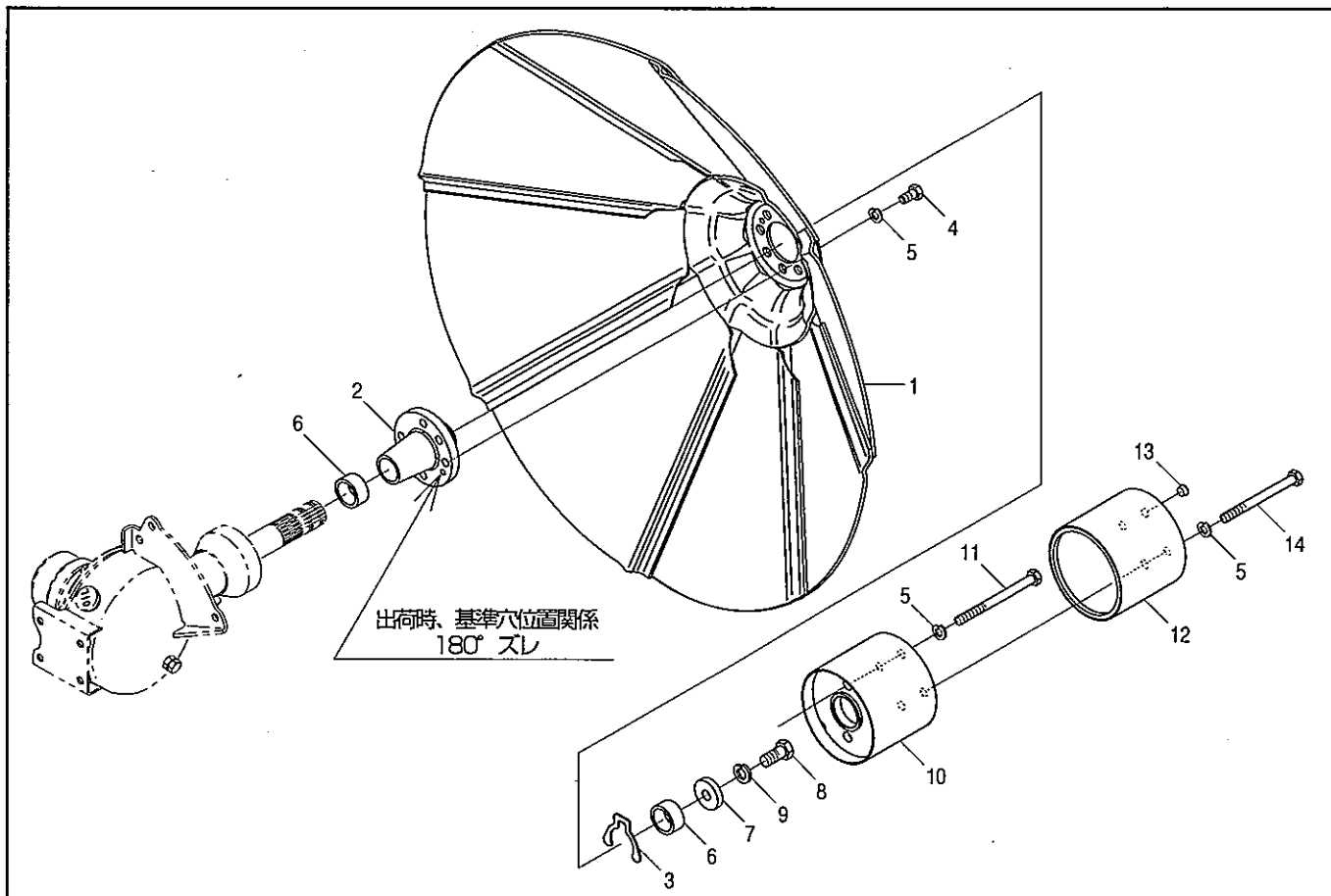

見出 番号	部品コード	部 品 名	規 格	1 台 分 個 数				実施機番	備 考
				RKS750	RKS750K	RKS750H	RKS750HK		
1	7660859	ドラム 750C.COMP		1	1	1	1		76617030201
2	7660438	ドラムボス		1	1	1	1		76607030202
3	7660440	ストップリング		1	1	1	1		76607030300
4	7660892	ボルト	M12×23 P1.5 8T	4	4	4	4		76633030200
5	9210012	Sワッシャ	M12	8	8	8	8		
6	7660035	カラー	φ 35.5× φ 42.7×20	2	2	2	2		76600030700
7	7660116	スペーサ	φ 17× φ 44×9	1	1	1	1		76600230211
8	9011959	ボルト	M16×35 P1.5 8T	1	1	1	1		
9	9210016	Sワッシャ	M16	1	1	1	1		
10	7662059	EXローラ 7663029に設変		1	1	1	1		76639030100
11	9011782	ボルト	M12×140 P1.5 8T	2	2	2	2		
12	7662060	EXローラ A 7560288に設変		1	1	1	1		76639030200
13	4620027	ネジカバー		2	2	2	2		46280041600
14	9011781	ボルト	M12×130 P1.5 8T	2	2	2	2		

9. フレーム部(手動メインフレーム)

RKS750(K)

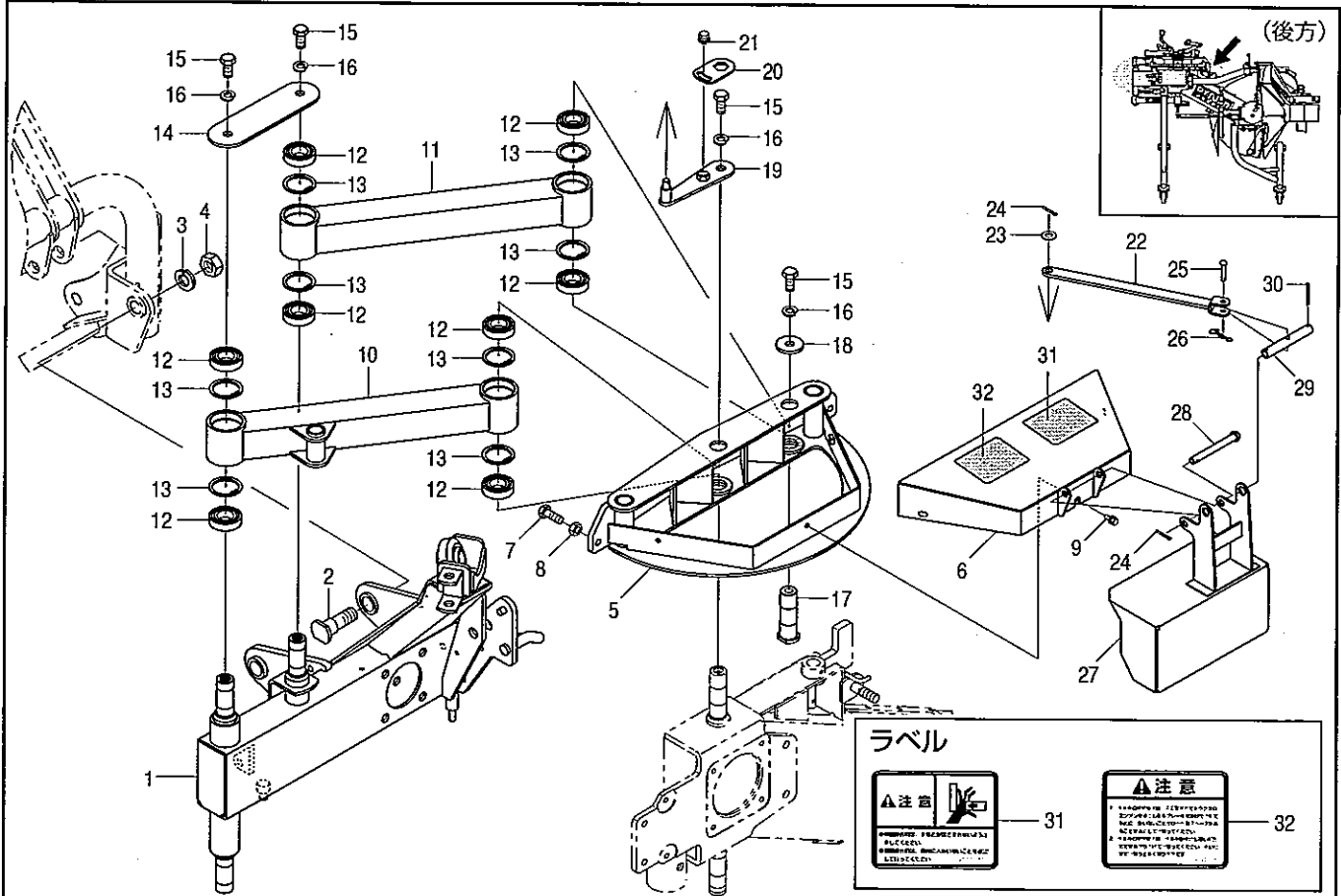

見出番号	部品コード	部品名	規格	1台分個数				実施機番	備考
				RKS750	RKS750K	RKS750H	RKS750HK		
1	7662061	メインフレーム COMP		1	1			76639040106	
2	7662039	シテンピン		2	2			76637041612	
3	9210020	Sワッシャ	M20	2	2				
4	9140525	ナット	M20 P1.5	2	2				
5	7662062	リヤーフレーム		1	1			76639040202	
6	7662165	リヤーカバー (ラベル)		1	1			76639049000	
7	9020905	コガタボルト	M10×30 P1.5 7T	2	2				
8	9140705	コガタナット	M10 P1.5	2	2				
9	9000001	ボルト (+) 3P	M6×16 P1.0	3	3				
10	7662064	スイングアーム 47A		1	1			76639040400	
11	7662110	スイングアーム 47B		1	1			76639040500	
12	9380268	ベアリング	6005-2RS	8	8				
13	9372047	ストップリング	H47	8	8				
14	7662065	スイングプレート		1	1			76639044100	
15	9011758	ボルト	M12×25 P1.5 8T	4	4				
16	9210012	Sワッシャ	M12	4	4				
17	7662066	ピン		1	1			76639040900	
18	7840025	ザガネ 13×40×4.5		1	1			78410020400	
19	7662067	リンクプレート B		1	1			76639044401	
20	6310218	ユルミドメ		1	1			63151531000	
21	9020931	コガタボルト 3P	M8×12 P1.25 7T	1	1				
22	7662068	リンクプレート A		1	1			76639044300	
23	9240110	ザガネ	M10	1	1				
24	9300034	ワリピン	φ3×20	2	2				
25	9500053	テーラピン	φ6×30	1	1			95010006030	
26	9480056	Rピン (ヌケドメツキ)	φ6	1	1			94811200006	
27	7662069	クラッチカバー B		1	1			76639044502	
28	9501161	テーラピン	φ10×90	1	1			95010010090	
29	7662070	パイプ		1	1			76639044700	
30	9300035	ワリピン	φ3×25	2	2				

9. フレーム部(手動メインフレーム)

RKS750(K)

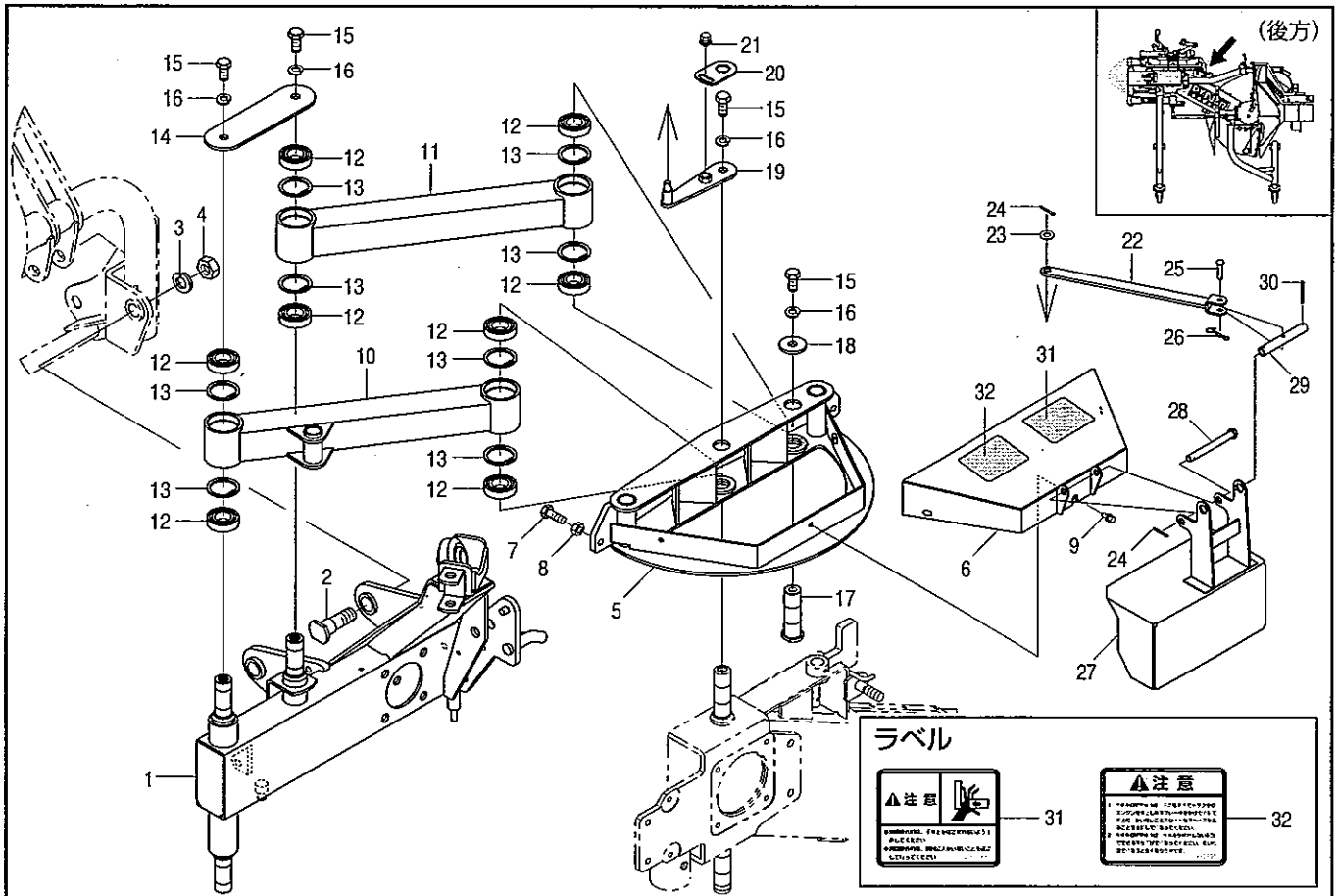

見出番号	部品コード	部 品 名	規 格	1 台 分 個 数				実施機番	備 考
				RKS750	RKS750K	RKS750H	RKS750HK		
31	9993157	チュウイ (カイヘイ)		1	1				99913079000
32	9992895	チュウイ (カイヘイ)		1	1				99913065000

10. フレーム部(電動メインフレーム)

RKS750H(K)

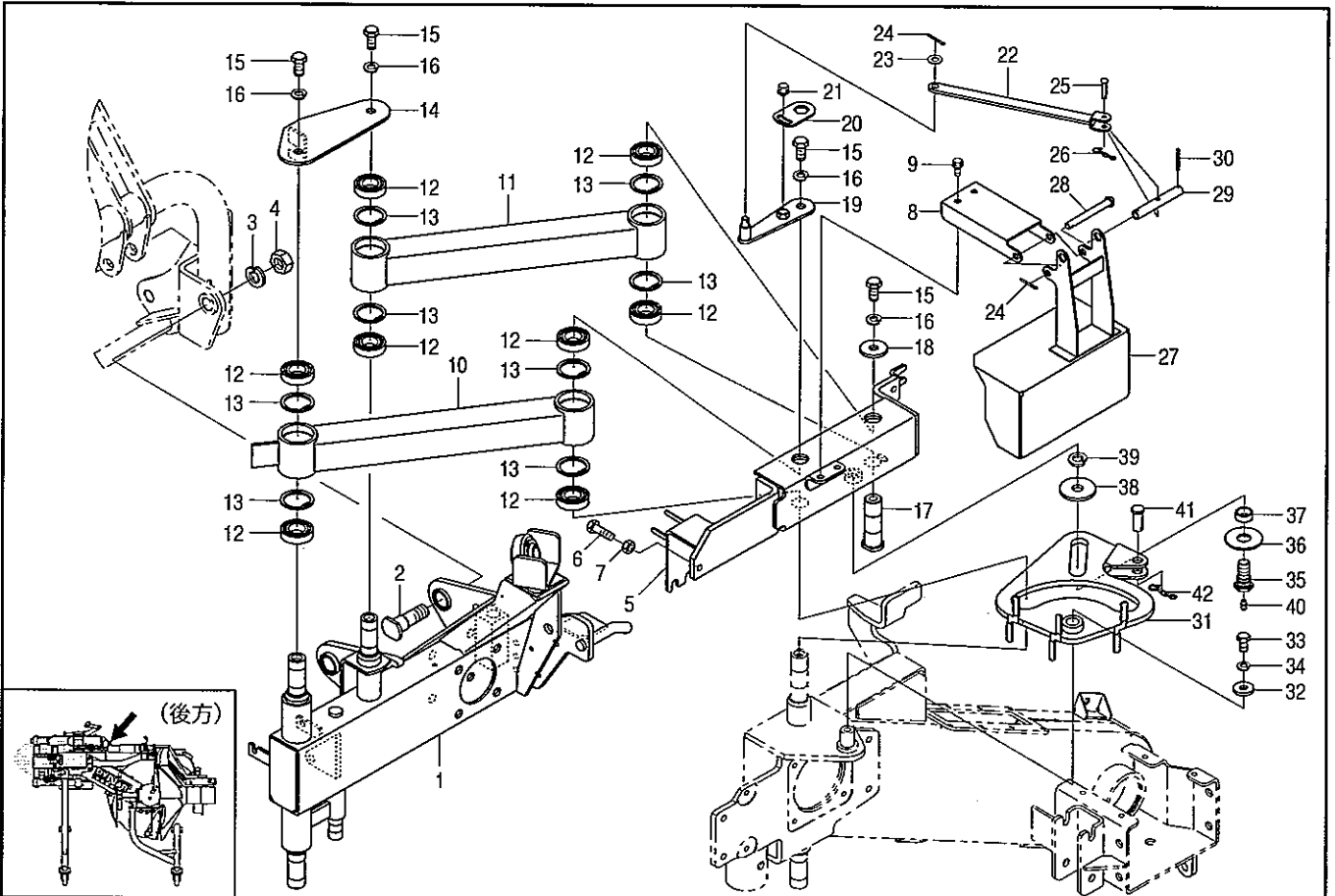

見出番号	部品コード	部 品 名	規 格	1 台分個数				実施機番	備 考
				RKS750	RKS750K	RKS750H	RKS750HK		
1	7662140	メインフレーム COMP				1	1		76641040101
2	7662039	シテンピン				2	2		76637041612
3	9210020	Sワッシャ	M20			2	2		
4	9140525	ナット	M20 P1.5			2	2		
5	7662145	リヤーフレーム COMP				1	1		76641041302
6	9020915	コガタボルト	M10×35 P1.5 7T			2	2		
7	9140705	コガタナット	M10 P1.5			2	2		
8	7662146	カバーブラケット				1	1		76641041200
9	9020947	コガタボルト 2P	M8×20 P1.25 7T			2	2		
10	7662147	スイングアーム B.COMP				1	1		76641041801
11	7662148	スイングアーム C.COMP				1	1		76641042101
12	9380268	ベアリング	6005-2RS			8	8		
13	9372047	ストップリング	H47			8	8		
14	7662149	スイングプレート				1	1		76641041700
15	9011758	ボルト	M12×25 P1.5 8T			4	4		
16	9210012	Sワッシャ	M12			4	4		
17	7662066	ピン				1	1		76639040900
18	7840025	ザガネ 13×40×4.5				1	1		78410020400
19	7662067	リンクプレート B				1	1		76639044401
20	6310218	ユルミドメ				1	1		63151531000
21	9020931	コガタボルト 3P	M8×12 P1.25 7T			1	1		
22	7662068	リンクプレート A				1	1		76639044300
23	9240110	ザガネ	M10			1	1		
24	9300034	ワリピン	φ3×20			2	2		
25	9500053	テーラピン	φ6×30			1	1		95010006030
26	9480056	Rピン (ヌケドメツキ)	φ6			1	1		94811200006
27	7662150	デンドウクラッチカバー				1	1		76641042001
28	9501161	テーラピン	φ10×90			1	1		95010010090
29	7662070	パイプ				1	1		76639044700
30	9300035	ワリピン	φ3×25			2	2		

10. フレーム部(電動メインフレーム)

RKS750H(K)

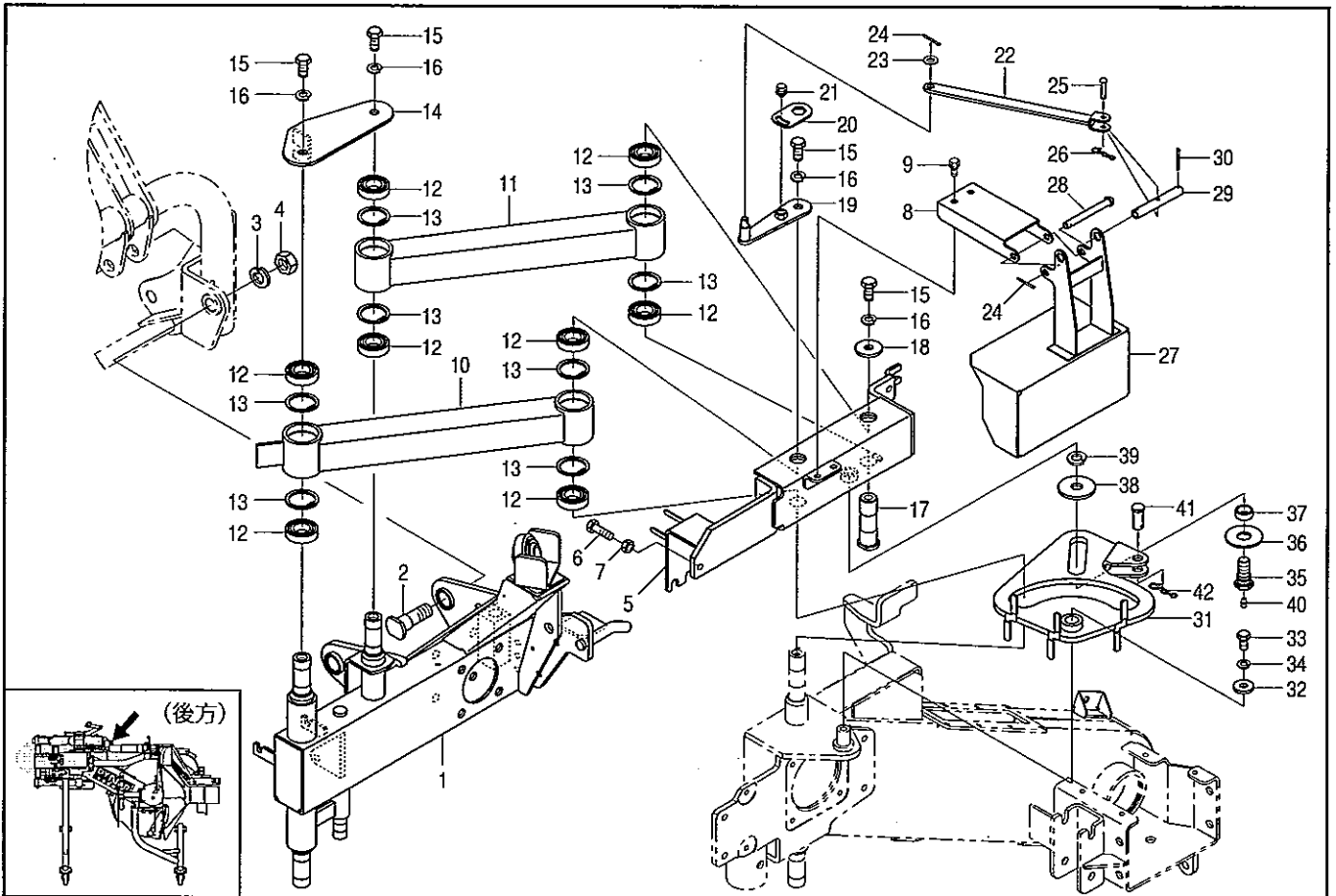

見出番号	部品コード	部 品 名	規 格	1 台 分 個 数				実施機番	備 考
				RKS750H	RKS750K	RKS750H	RKS750HK		
31	7662141	ガイドプレート COMP				1	1		76641040400
32	7890037	ザガネ	φ30×11×4.5			1	1		78920011300
33	9020903	コガタボルト	M10×20 P1.5 7T			1	1		
34	9210010	Sワッシャ	M10			1	1		
35	7662142	ガイドウピン				1	1		76641040801
36	4860376	ザガネ	φ55×20.3×3.2			1	1		48643246600
37	9380016	ニードルベアリングナイリン	FIR-202510			1	1		
38	7662143	ザガネ	φ55×16.3×4.5			1	1		76641041100
39	9210016	Sワッシャ	M16			1	1		
40	9330003	グリスニップル	A-MT6 P1.0			1	1		
41	7662144	ピン				1	1		76641041400
42	9480064	Rピン (ヌケドメツキ)	φ14			1	1		

11. フレーム部(手動スイングアーム)

RKS750(K)

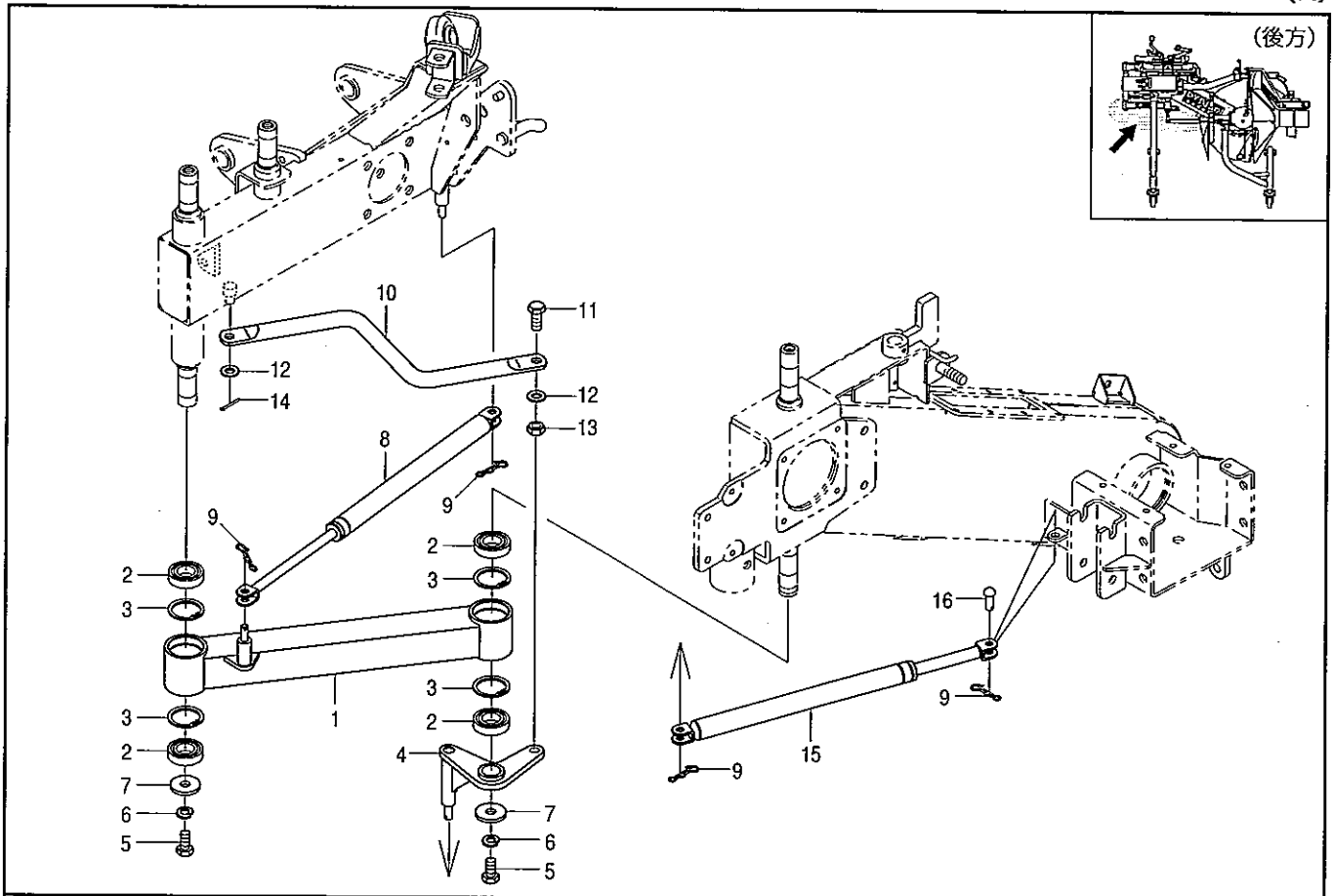

見出番号	部品コード	部 品 名	規 格	1 台 分 個 数				実施機番	備 考
				RKS750	RKS750K	RKS750H	RKS750HK		
1	7662071	スイングアーム 47C.COMP		1	1			76639040600	
2	9380268	ベアリング	6005-2RS	4	4				
3	9372047	ストップリング	H47	4	4				
4	7662072	ダンパプレート		1	1			76639040701	
5	9011758	ボルト	M12×25 P1.5 8T	2	2				
6	9210012	Sワッシャ	M12	2	2				
7	7840025	ザガネ 13×40×4.5		2	2			78410020400	
8	4860168	ガススプリング		1	1			48630046401	
9	9480060	Rピン (ヌケドメツキ)	φ10	4	4			94811200010	
10	7662073	スイングパイプ		1	1			76639040800	
11	9011751	ボルト	M12×30 P1.5 8T	1	1				
12	9240112	ザガネ	M12	2	2				
13	9140014	ナット	M12 P1.5 6T	1	1				
14	9300034	ワリピン	φ3×20	1	1				
15	7662074	ガススプリング		1	1			76639044000	
16	2600019	サイドブレーキシテンピン		1	1			26006023010	

12. フレーム部(電動スイングアーム)

RKS750H(K)

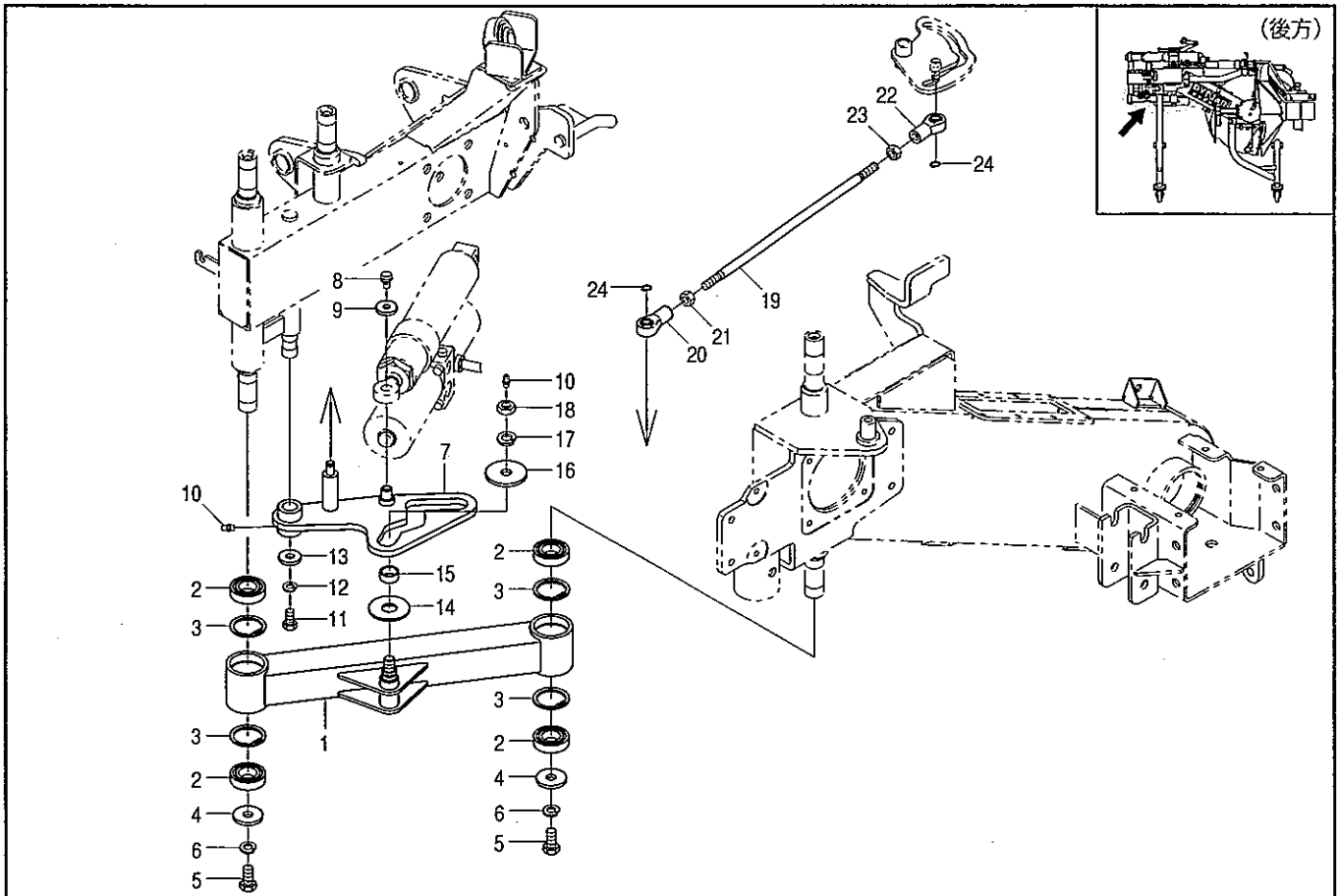

見出番号	部品コード	部 品 名	規 格	1 台 分 個 数				実施機番	備 考
				RKS750	RKS750K	RKS750H	RKS750HK		
1	7662151	スイングアーム A				1	1		76641040200
2	9380268	ベアリング	6005-2RS			4	4		
3	9372047	ストップリング	H47			4	4		
4	7840025	ザガネ	φ40×13×4.5			2	2		78410020400
5	9011758	ボルト	M12×25 P1.5 8T			2	2		
6	9210012	Sワッシャ	M12			2	2		
7	7662152	オフセットプレート				1	1		76641040500
8	9020946	コガタボルト 2P	M8×16 P1.25 7T			1	1		
9	7891438	ザガネ				1	1		78980010600
10	9330003	グリスニップル	A-MT6 P1.0			2	2		
11	9020903	コガタボルト	M10×20 P1.5 7T			1	1		
12	9210010	Sワッシャ	M10			1	1		
13	7890037	ザガネ	φ30×11×4.5			1	1		78920011300
14	4860376	ザガネ	φ55×20.3×3.2			1	1		48643246600
15	9380016	ニードルベアリングナイリン	FIR-202510			1	1		
16	7662153	ザガネ	φ55×14.3×4.5			1	1		76641041900
17	9210014	Sワッシャ	M14			1	1		
18	9140540	ナット	M14 P1.5 3シュ			1	1		
19	7662154	ロッド				1	1		76641040700
20	9381051	ロッドエンドベアリング				1	1		
21	9140722	コガタナット	M10 P1.5 ヒダリ			1	1		
22	9381050	ロッドエンドベアリング				1	1		
23	9140705	コガタナット	M10 P1.5			1	1		
24	9371010	ストップリング	S10			2	2		

13. フレーム部(スライドロッド)

RKS750(K)

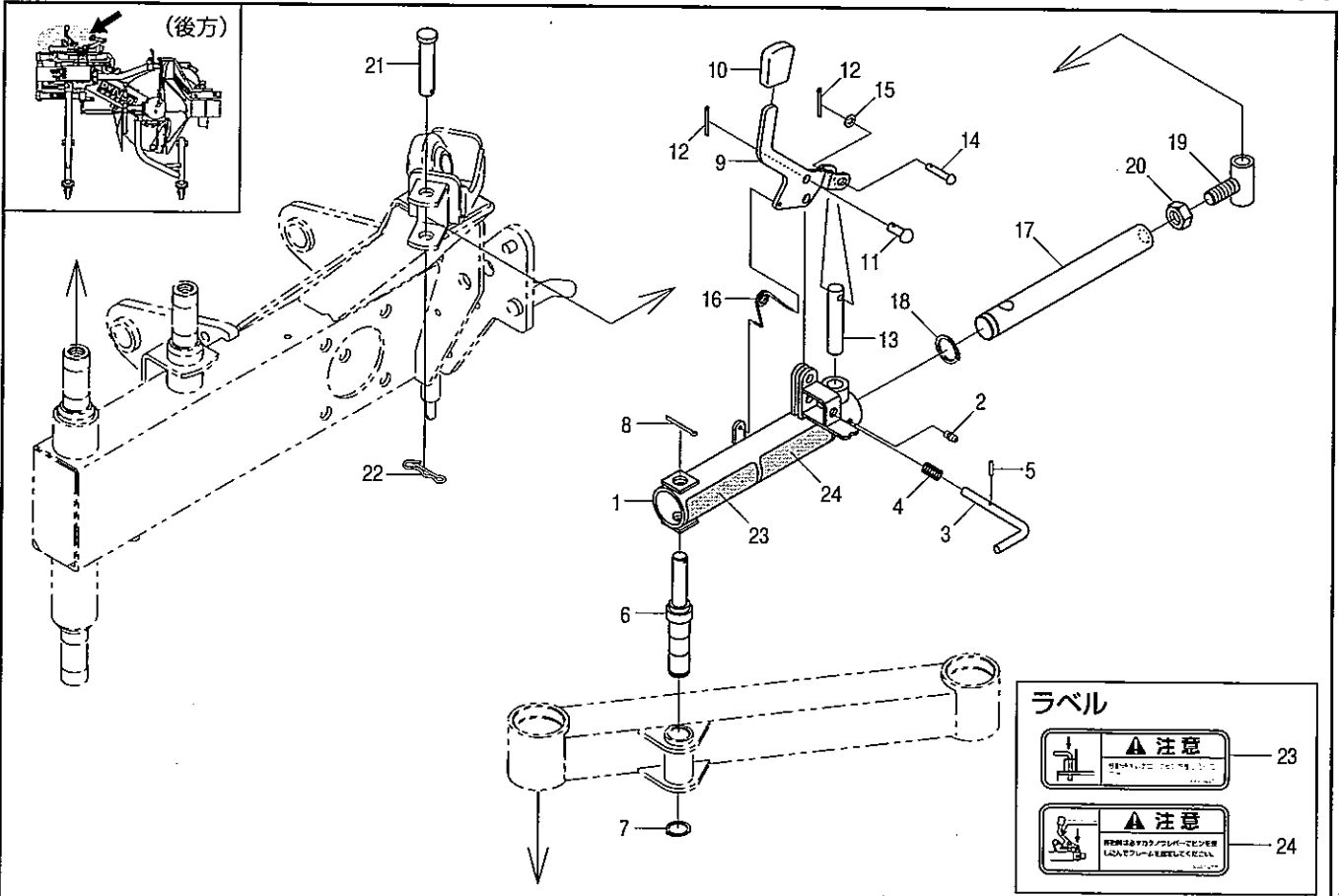

見出番号	部品コード	部品名	規格	1台分個数				実施機番	備考
				RKS750	RKS750K	RKS750H	RKS750HK		
1	7662166	スライドロッド A (ラベル)		1	1			76639049200	
2	9330003	グリスニップル	A-MT6 P1.0	1	1				
3	5630101	ピン		1	1			56350043100	
4	5630102	スプリング		1	1			56350043200	
5	9320316	スプリングピン	φ3×16	1	1				
6	7662076	シテンピン A		1	1			76639041100	
7	9371020	ストップリング	S20	1	1				
8	9300035	ワリピン	φ3×25	1	1				
9	7662077	カクノウレバー		1	1			76639041200	
10	7899582	グリップ NO.11		1	1			78920059700	
11	9500107	テーラピン	φ8×20	1	1			95010008020	
12	9300016	ワリピン	φ2.5×15	2	2				
13	7662078	ピン 14		1	1			76639041300	
14	9500053	テーラピン	φ6×30	1	1			95010006030	
15	9240106	ザガネ	M6	1	1				
16	4800059	オートヒッチロックバネ R		1	1			48022043200	
17	7662079	スライドロッド B		1	1			76639041401	
18	9371025	ストップリング	S25	1	1				
19	7662080	ネジ		1	1			76639041500	
20	9140540	ナット	M14 P1.5 3シュ	1	1				
21	2010036	ピン (φ14×65)		1	1			20104127000	
22	9480064	Rピン (ヌケドメツキ)	φ14	1	1				
23	9993443	チュウイ (ロックピン)		1	1			99913088000	
24	9993455	チュウイ (カクノウレバー)		1	1			99913089000	

14. フレーム部(手動ロックレバー)

RKS750(K)

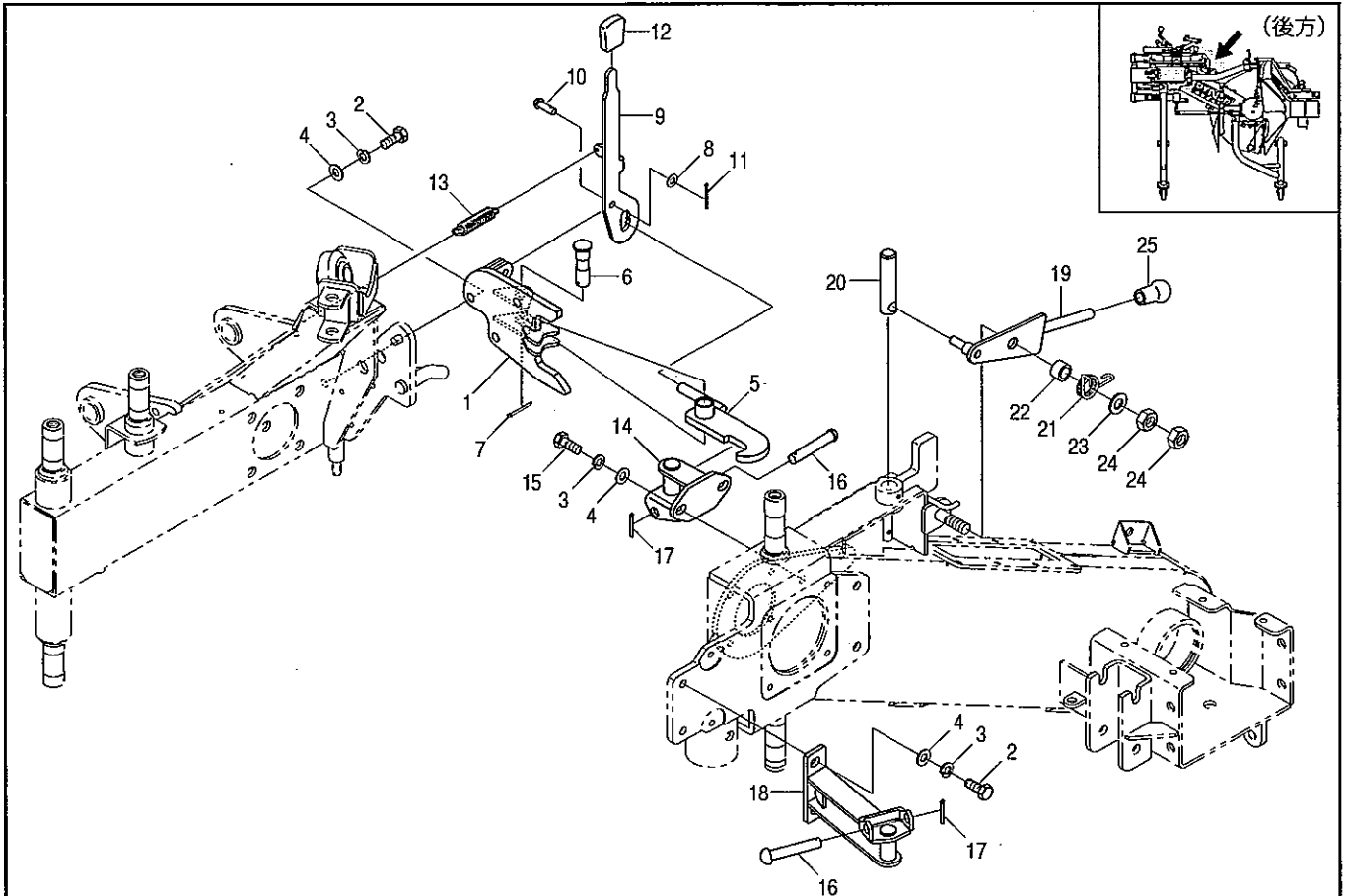

見出番号	部品コード	部 品 名	規 格	1 台 分 個 数				実施機番	備 考
				RKS750	RKS750K	RKS750H	RKS750HK		
1	7662081	シテンブラケット		1	1				76639041602
2	9020904	コガタボルト	M10×25 P1.5 7T	5	5				
3	9210010	Sワッシャ	M10	7	7				
4	9240110	ザガネ	M10	7	7				
5	7662082	ロックレバー		1	1				76639041702
6	7662083	ピン		1	1				76639044800
7	9300035	ワリピン	φ3×25	1	1				
8	9240108	ザガネ	M8	1	1				
9	7662084	レバー		1	1				76639044900
10	9500101	テーラピン	φ8×25	1	1				95010008025
11	9300016	ワリピン	φ2.5×15	1	1				
12	7899582	グリップ NO.11		1	1				78920059700
13	7662085	スプリング		1	1				76639043900
14	7662086	ロックプレート A		1	1				76639041802
15	9000091	コガタコーティングボルト M10×25	M10×25 P1.5 7T	2	2				
16	9500208	テーラピン	φ12×70	2	2				95010012070
17	9300034	ワリピン	φ3×20	2	2				
18	7662087	ロックプレート B		1	1				76639041902
19	7662088	カイドウレバー		1	1				76639042000
20	7662089	ピン 20		1	1				76639042100
21	7662090	スプリング		1	1				76639042200
22	7660451	カラー	φ15×φ21.7×13.5	1	1				76608040201
23	9240114	ザガネ	M14	1	1				
24	9140517	ナット	M14 P2.0	2	2				
25	9540042	グリップ (アカ)		1	1				95431002612

15. フレーム部(電動フック)

RKS750H(K)

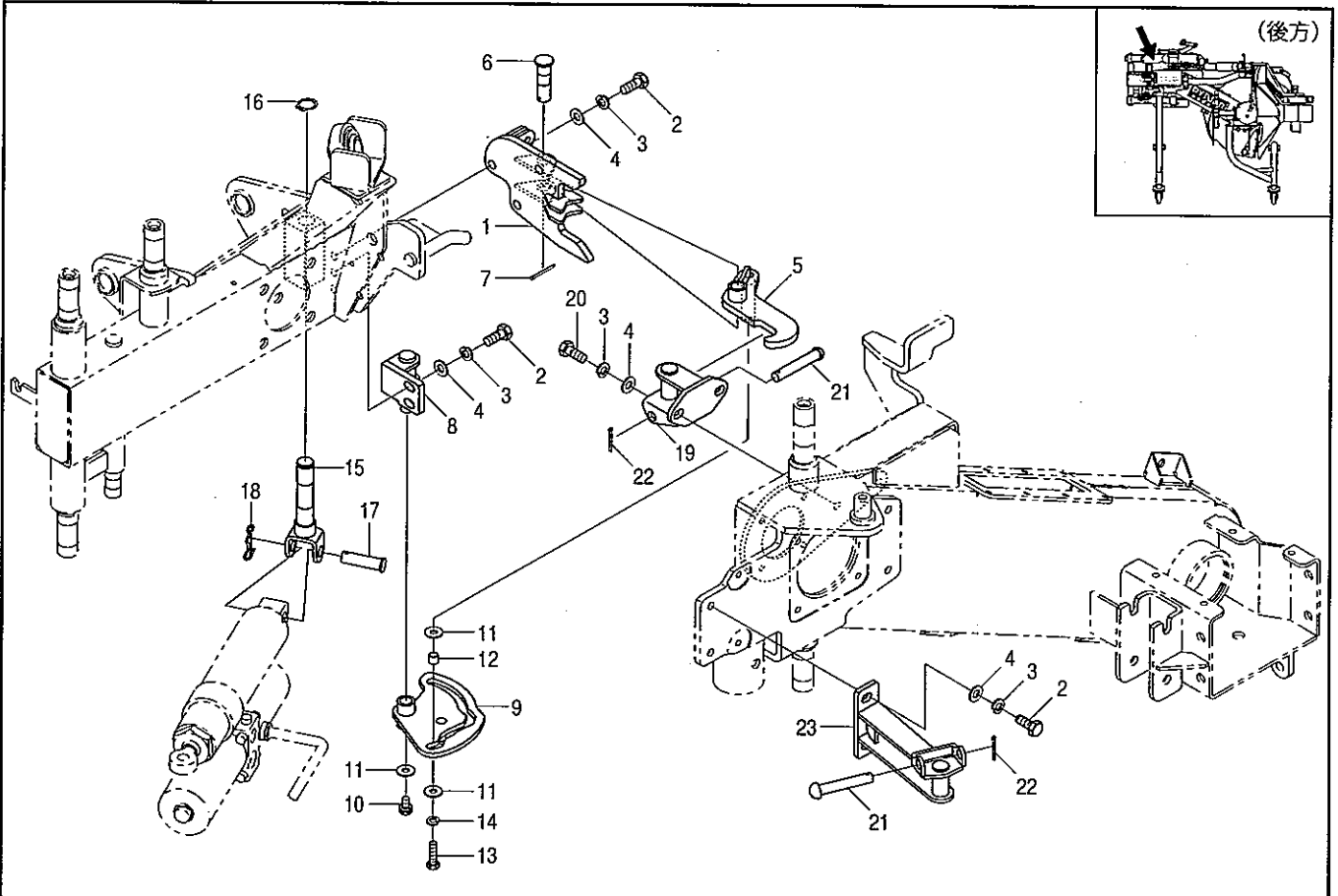

見出番号	部品コード	部 品 名	規 格	1 台 分 個 数				実施機番	備 考
				RKS750	RKS750K	RKS750H	RKS750HK		
1	7662081	シテンブラケット				1	1		76639041602
2	9020904	コガタボルト	M10×25 P1.5 7T			7	7		
3	9210010	Sワッシャ	M10			9	9		
4	9240110	ザガネ	M10			9	9		
5	7662155	フック				1	1		76641040900
6	7662083	ピン				1	1		76639044800
7	9300035	ワリピン	φ3×25			1	1		
8	7662156	カイドウピン				1	1		76641041000
9	7662157	ロックアーム				1	1		76641040600
10	9020946	コガタボルト 2P	M8×16 P1.25 7T			1	1		
11	7950261	ザガネ	φ22×8.5×2			3	3		79510012901
12	9380000	ニードルベアリングナイリン	IR-81210			1	1		
13	9020928	コガタボルト	M8×30 P1.25 7T			1	1		
14	9210008	Sワッシャ	M8			1	1		
15	7662158	シリンダシテン				1	1		76641041501
16	9371020	ストップリング	S20			1	1		
17	7662159	ピン				1	1		76641041600
18	9480064	Rピン (ヌケドメツキ)	φ14			1	1		
19	7662086	ロックプレート A				1	1		76639041802
20	9000091	コガタコーティングボルト	M10×25 M10×25 P1.5 7T			2	2		
21	9500208	テーラピン	φ12×70			2	2		95010012070
22	9300034	ワリピン	φ3×20			2	2		
23	7662087	ロックプレート B				1	1		76639041902

16. フレーム部(チョウセイパイプ)

RKS750(H)・RKS750(H)K

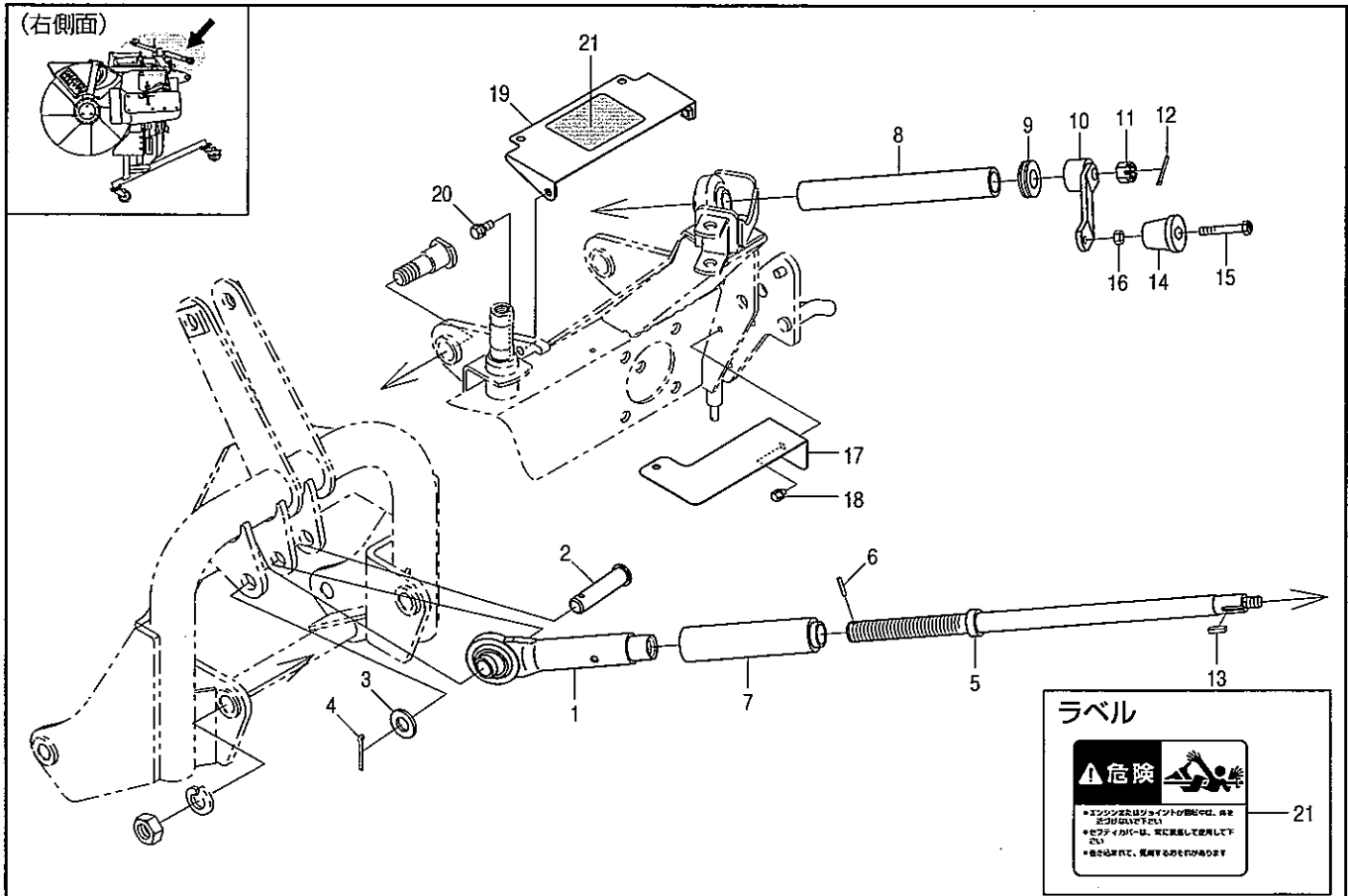

見出番号	部品コード	部品名	規格	1台分個数				実施機番	備考
				RKS750	RKS750K	RKS750H	RKS750HK		
1	7662335	チョウセイパイプ		1	1	1	1		76639042312
2	5010017	ピン 19×76		1	1	1	1		50122041500
3	9240118	ザガネ	M18	1	1	1	1		
4	9300046	ワリピン	φ4×30	1	1	1	1		
5	7662092	チョウセイネジ		1	1	1	1		76639042400
6	9320425	スプリングピン	φ4×25	1	1	1	1		
7	7662094	ネジカバー		1	1	1	1		76639042601
8	7662093	カラー	φ22.8×φ31.8×233	1	1	1	1		76639042501
9	9380031	スラストベアリング	T20	1	1	1	1		
10	7662095	ハンドル		1	1	1	1		76639042700
11	9180005	ミゾツキナット	M12 P1.25 2シュ タカガタ	1	1	1	1		
12	9300035	ワリピン	φ3×25	1	1	1	1		
13	7890357	キー	5×5×20	1	1	1	1		78930013500
14	3230059	グリップ		1	1	1	1		32306009000
15	3230060	グリップネジ		1	1	1	1		32306010000
16	9140703	コガタナット	M8 P1.25	1	1	1	1		
17	7662096	クラッチカバー A		1	1	1	1		76639042800
18	9000002	ボルト (+) 3P	M6×12 P1.0	2	2	2	2		
19	7662167	フロントカバー (ラベル)		1	1	1	1		76639049301
20	9020947	コガタボルト 2P	M8×20 P1.25 7T	2	2	2	2		
21	9992809	キケン (ジョイント)		1	1	1	1		99911012000

17. フレーム部(シールドカバー)

RKS750(H)・RKS750(H)K

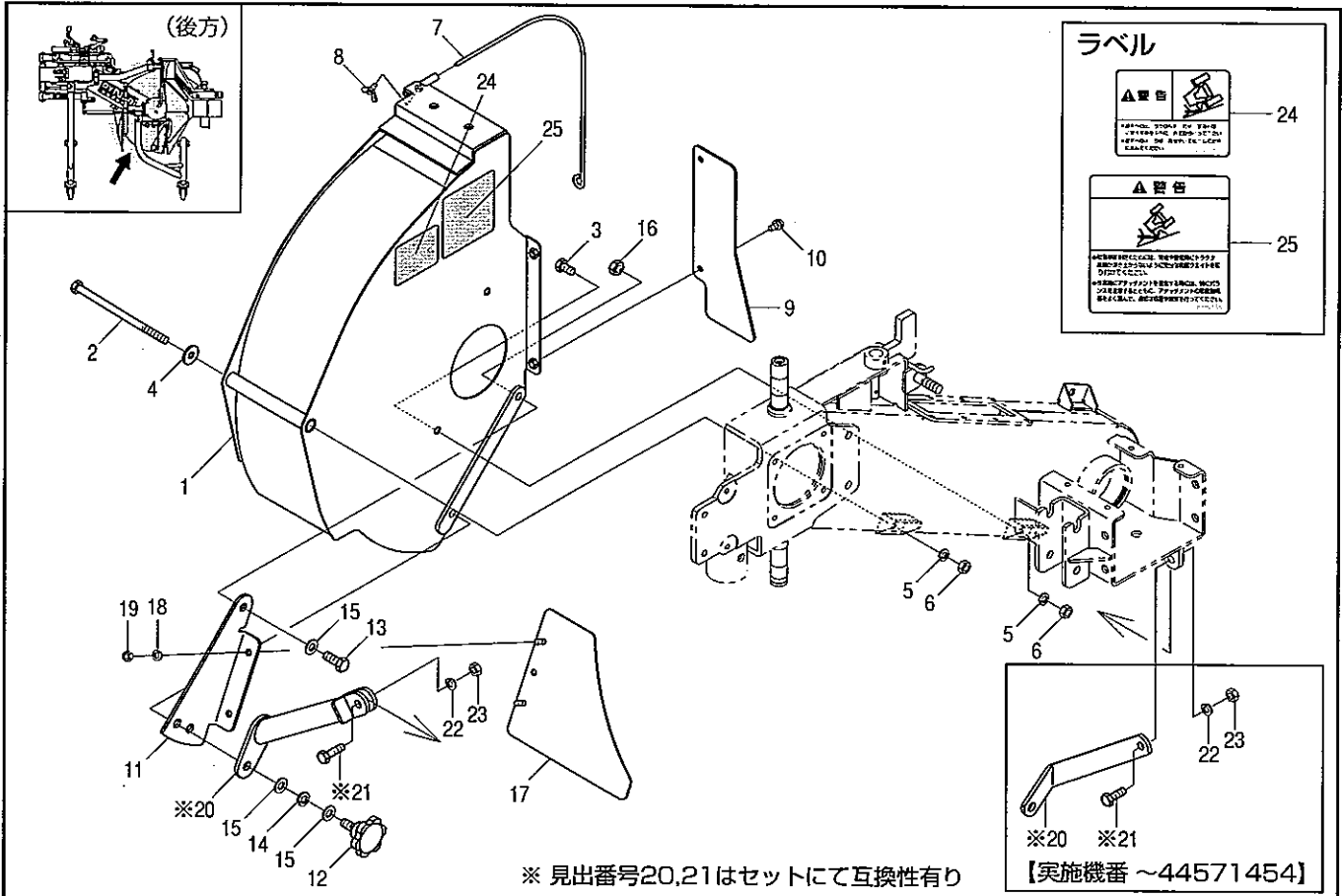

見出番号	部品コード	部 品 名	規 格	1 台 分 個 数				実施機番	備 考
				RKS750	RKS750K	RKS750H	RKS750HK		
1	7662168	シールドカバー COMP (ラベル)		1	1	1	1		76639049401
2	9023187	コガタボルト	M10×190 P1.5 7T	1	1	1	1		
3	9020903	コガタボルト	M10×20 P1.5 7T	2	2	2	2		
4	5360052	ザガネ	φ11×φ30×3	1	1	1	1		53610061100
5	9210010	Sワッシャ	M10	3	3	3	3		
6	9140705	コガタナット	M10 P1.5	3	3	3	3		
7	7660464	マーカ		1	1	1	1		76607041900
8	9120210	チョウボルト	M6×16 P1.0	1	1	1	1		
9	7660963	ホジョカバー A		1	1	1	1		76637040500
10	9020946	コガタボルト 2P	M8×16 P1.25 7T	2	2	2	2		
11	7660964	ガイドプレート		1	1	1	1		76637040700
12	5410045	ノブボルト	M12×28 P1.75	1	1	1	1		54130011301
13	9010208	ボルト	M12×30 P1.75	1	1	1	1		
14	9210012	Sワッシャ	M12	1	1	1	1		
15	9240112	ザガネ	M12	3	3	3	3		
16	9140514	ナット	M12 P1.75	1	1	1	1		
17	7660965	ホジョカバー B		1	1	1	1		76637040601
18	9210008	Sワッシャ	M8	2	2	2	2		
19	9140703	コガタナット	M8 P1.25	2	2	2	2		
20	7662160	シールドカバーステー		1	1	1	1	~44571454	76639043100
20	7662340	シールドカバーステー		1	1	1	1	44571455~	76639043111
21	9020905	コガタボルト	M10×30 P1.5 7T	1	1	1	1	~44571454	
21	9020915	コガタボルト	M10×35 P1.5 7T	1	1	1	1	44571455~	
22	9210010	Sワッシャ	M10	1	1	1	1		
23	9140705	コガタナット	M10 P1.5	1	1	1	1		
24	9992808	ケイコク (イドウ)		1	1	1	1		99912032000
25	9992666	ケイコク (テントウ)		1	1	1	1		99912026000

18. フレーム部(スライドカバー)

RKS750(H)・RKS750(H)K

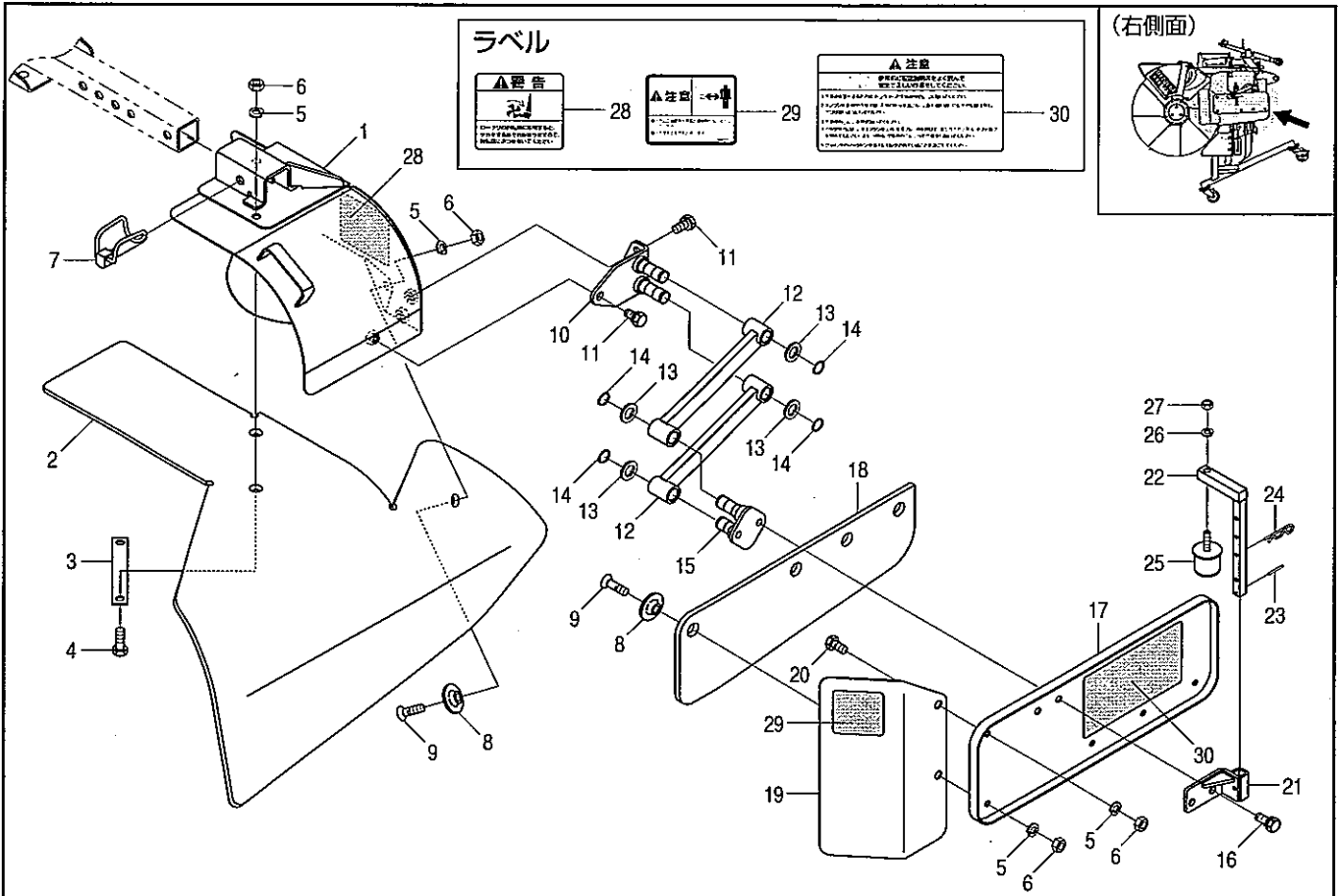

見出番号	部品コード	部品名	規格	1台分個数				実施機番	備考
				RKS750	RKS750K	RKS750H	RKS750HK		
1	7660993	スライドカバー COMP (ラベル)		1	1	1	1		76633042600
2	7660908	スライドカバーゴム		1	1	1	1		76633041500
3	7660051	オサエイタ		1	1	1	1		76600042000
4	9020905	コガタボルト	M10×30 P1.5 7T	2	2	2	2		
5	9210010	Sワッシャ	M10	8	8	8	8		
6	9140705	コガタナット	M10 P1.5	8	8	8	8		
7	4800781	ロックピン 12		1	1	1	1		48020944200
8	7660309	オサエカナグ		5	5	5	5		76605041300
9	9070658	サラネジ (+)	M10×30 P1.5	5	5	5	5		
10	7660909	アームシテンザ COMP.A		1	1	1	1		76633041600
11	9020912	コガタボルト 2P	M10×20 P1.5 7T	3	3	3	3		
12	7660910	スイングアーム		2	2	2	2		76633041700
13	9240016	ザガネ	M16 コガタマル φ17×φ28×3	4	4	4	4		
14	9371017	ストップリング	S17	4	4	4	4		
15	7660911	アームシテンザ COMP.B		1	1	1	1		76633041800
16	9020911	コガタボルト 2P	M10×25 P1.5 7T	2	2	2	2		
17	7660802	サイドカバー R (ラベル)		1	1	1	1		76617043500
18	7660729	サイドカバーゴム		1	1	1	1		76617042200
19	7660939	EXサイドカバー (ラベル)		1	1	1	1		76633042800
20	9020903	コガタボルト	M10×20 P1.5 7T	1	1	1	1		
21	7660731	ストップブラケット		1	1	1	1		76617042401
22	7660732	ストッパ		1	1	1	1		76617042501
23	9320325	スプリングピン	φ3×25	1	1	1	1		
24	1940064	Rピン		1	1	1	1		19404029010
25	9680050	ストップゴムバッファ	K1-40	1	1	1	1		
26	9210008	Sワッシャ	M8	1	1	1	1		
27	9140703	コガタナット	M8 P1.25	1	1	1	1		
28	9992074	ケイコク (ロータリ)		1	1	1	1		99905211001
29	9993280	チュウイ (ドラム)		1	1	1	1		99913082000
30	9992087	チュウイ (トリアツカイ)		1	1	1	1		99905217000

19. フレーム部(サポートフレーム)

RKS750(H)・RKS750(H)K

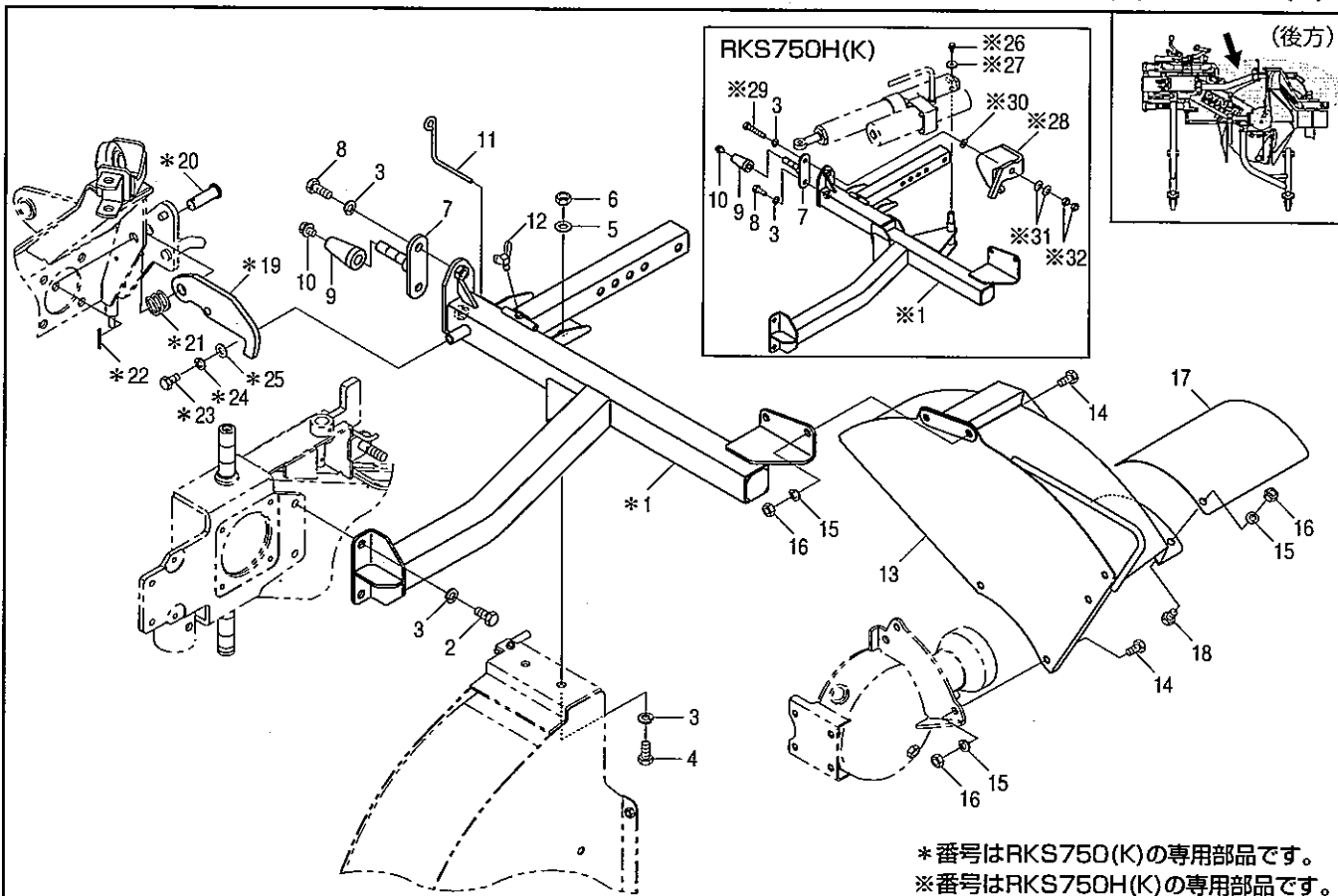

*番号はRKS750(K)の専用部品です。
 ※番号はRKS750H(K)の専用部品です。

見出番号	部品コード	部 品 名	規 格	1 台 分 個 数				実施機番	備 考
				RKS750	RKS750K	RKS750H	RKS750HK		
1	7662099	サポートフレーム COMP		1	1			76639043201	
1	7662161	サポートフレーム COMP				1	1	76641040301	
2	5370047	コーティングボルト	M12×25 P1.5 8T	2	2	2	2	53710021000	
3	9210012	Sワッシャ	M12	6	6	6	6		
4	9011758	ボルト	M12×25 P1.5 8T	2	2	2	2		
5	9240112	ザガネ	M12	2	2	2	2		
6	9140014	ナット	M12 P1.5 6T	2	2	2	2		
7	7662100	ストッパ		1	1	1	1	76639043301	
8	5100210	ボルト	M12×30 P1.5 8T	2	2	1	1		
9	7662101	ストッパロール		1	1	1	1	76639043401	
10	9020932	コガタボルト 3P	M8×16 P1.25 7T	1	1	1	1		
11	7662102	メヤスロッド		1	1	1	1	76639043500	
12	9120210	チョウボルト	M6×16 P1.0	1	1	1	1		
13	7662103	ドラムカバー COMP		1	1	1	1	76639044201	
14	9020903	コガタボルト	M10×20 P1.5 7T	4	4	4	4		
15	9210010	Sワッシャ	M10	6	6	6	6		
16	9140705	コガタナット	M10 P1.5	6	6	6	6		
17	7662104	EXドラムカバー		1	1	1	1	76639048500	
18	9020902	コガタボルト	M10×16 P1.5 7T	2	2	2	2		
19	7662112	フック		1	1			76639044600	
20	5800268	ピン φ16×50		1	1			58030422000	
21	7662113	スプリング		1	1			76639048600	
22	9300035	ワリピン	φ3×25	1	1				
23	9020903	コガタボルト	M10×20 P1.5 7T	1	1				
24	9210010	Sワッシャ	M10	1	1				
25	7890037	ザガネ		1	1			78920011300	
26	9020946	コガタボルト 2P	M8×16 P1.25 7T			1	1		
27	7891438	ザガネ	φ28×9×4.5			1	1	78980010600	
28	7662369	フック				1	1	76641042201	
29	9012712	ボルト	M12×65 P1.5 11T ゼンネジ			1	1		

19. フレーム部(サポートフレーム)

RKS750(H)・RKS750(H)K

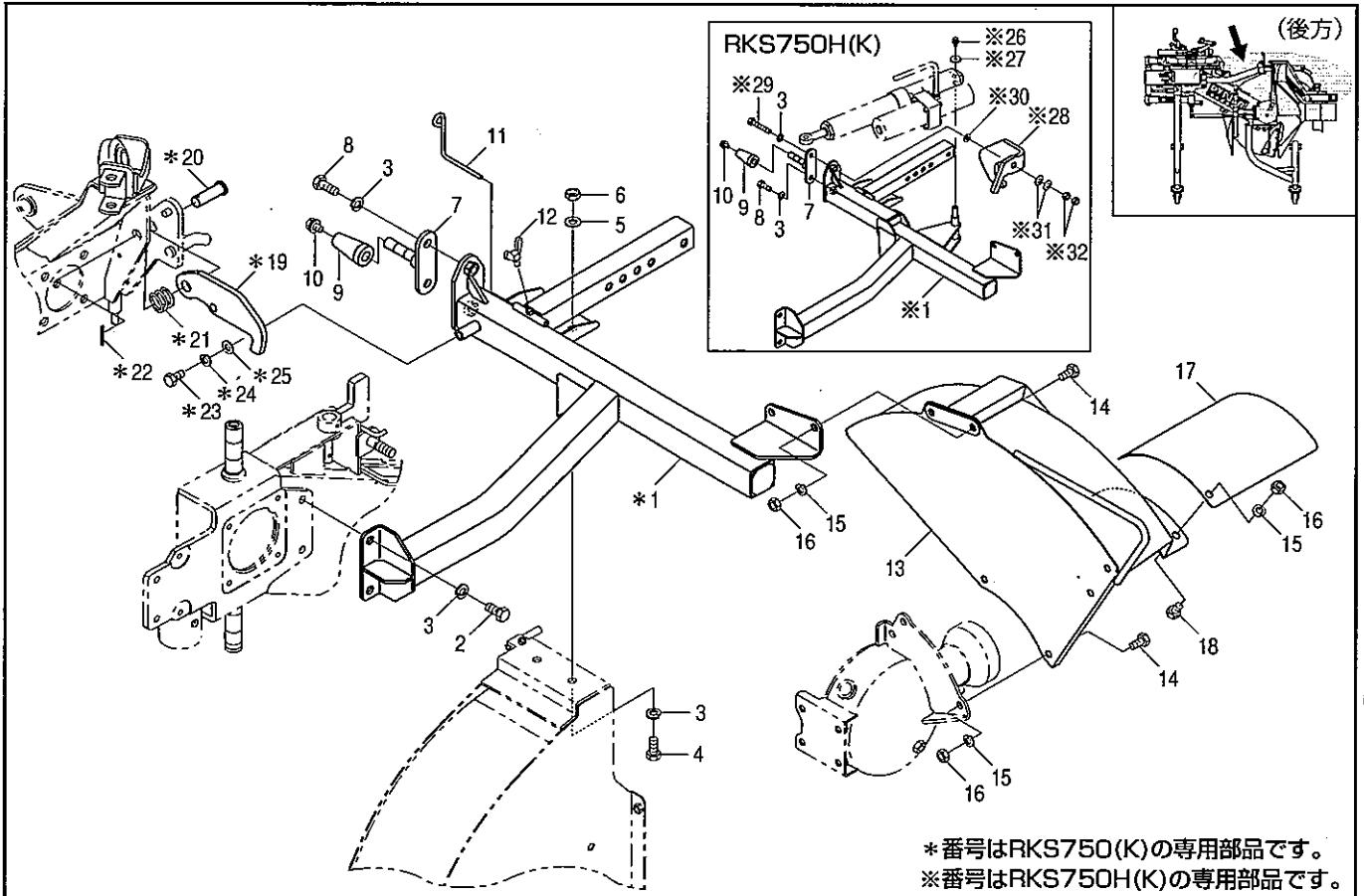

*番号はRKS750(K)の専用部品です。
 ※番号はRKS750H(K)の専用部品です。

見出 番号	部品コード	部 品 名	規 格	1 台 分 個 数				実施機番	備 考
				RKS750	RKS750K	RKS750H	RKS750HK		
30	9240112	ザガネ	M12			1	1		
31	9230012	サラバネ	H12			2	2		
32	9140014	ナット	M12 P1.5 6T			2	2		

20. フレーム部(スタンド)

RKS750(H)・RKS750(H)K

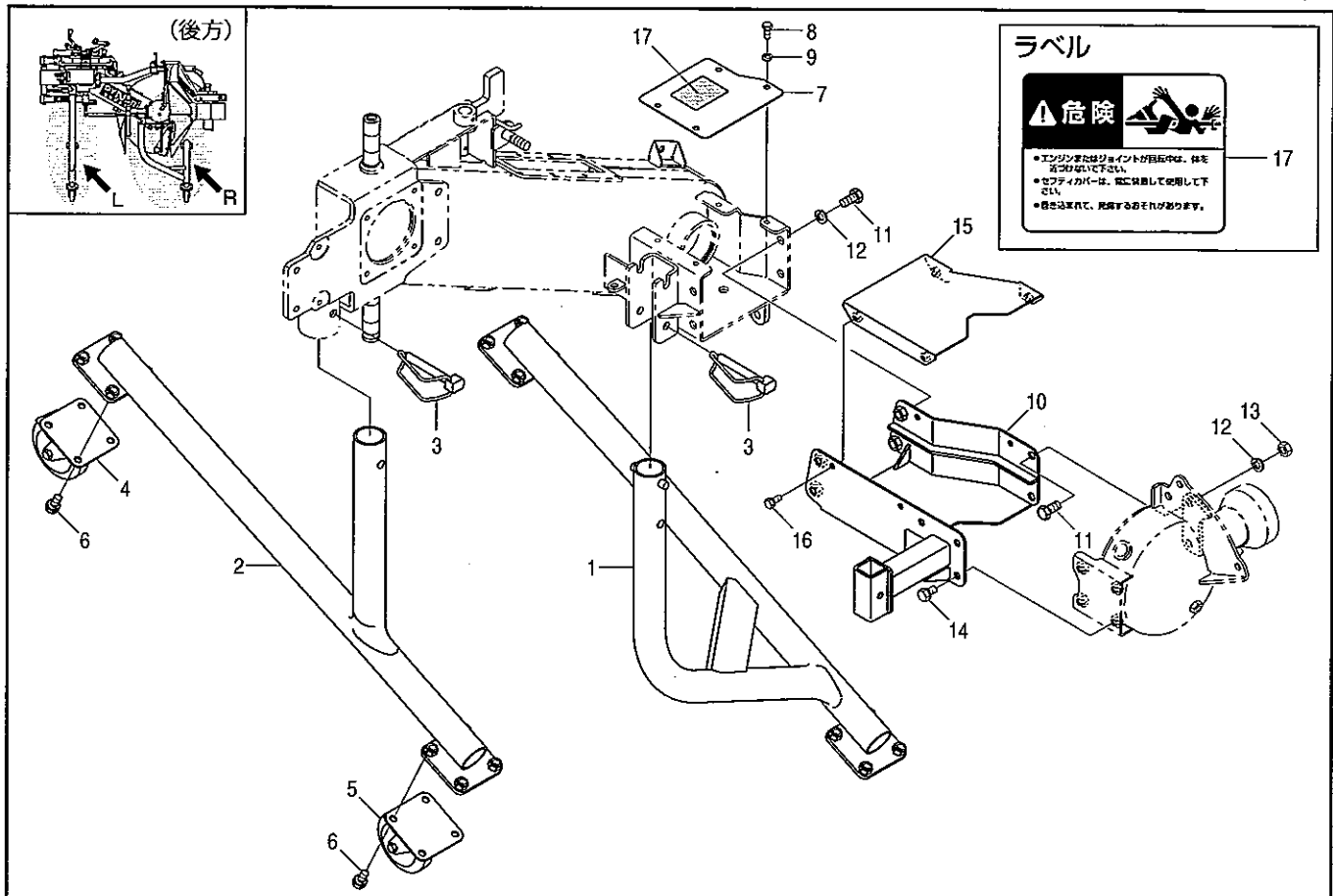

見出番号	部品コード	部 品 名	規 格	1 台 分 個 数				実施機番	備 考
				RKS750	RKS750K	RKS750H	RKS750HK		
1	7662105	スタンド R		1	1	1	1		76639043600
2	7662106	スタンド L		1	1	1	1		76639043700
3	7660299	ロックピン		2	2	2	2		76605040301
4	0090006	キャスト	WJ-100S-P(ブレーキツキ)	2	2	2	2		
5	0090005	キャスト	WJ-100-P	2	2	2	2		
6	9020162	コガタセムスボルト	M10×20 P1.5(Sワッシャツキ)	16	16	16	16		
7	7662035	ジョイントカバー (ラベル)		1	1	1	1		76637042600
8	9020925	コガタボルト	M8×20 P1.25 7T	4	4	4	4		
9	9210008	Sワッシャ	M8	4	4	4	4		
10	7662107	カバー B.COMP		1	1	1	1		76639043803
11	9011758	ボルト	M12×25 P1.5 8T	6	6	6	6		
12	9210012	Sワッシャ	M12	6	6	6	6		
13	9140014	ナット	M12 P1.5 6T	2	2	2	2		
14	9020912	コガタボルト 2P	M10×20 P1.5 7T	4	4	4	4		
15	7660972	カバー A		1	1	1	1		76637040801
16	9020947	コガタボルト 2P	M8×20 P1.25 7T	4	4	4	4		
17	9992809	キケン (ジョイント)		1	1	1	1		99911012000

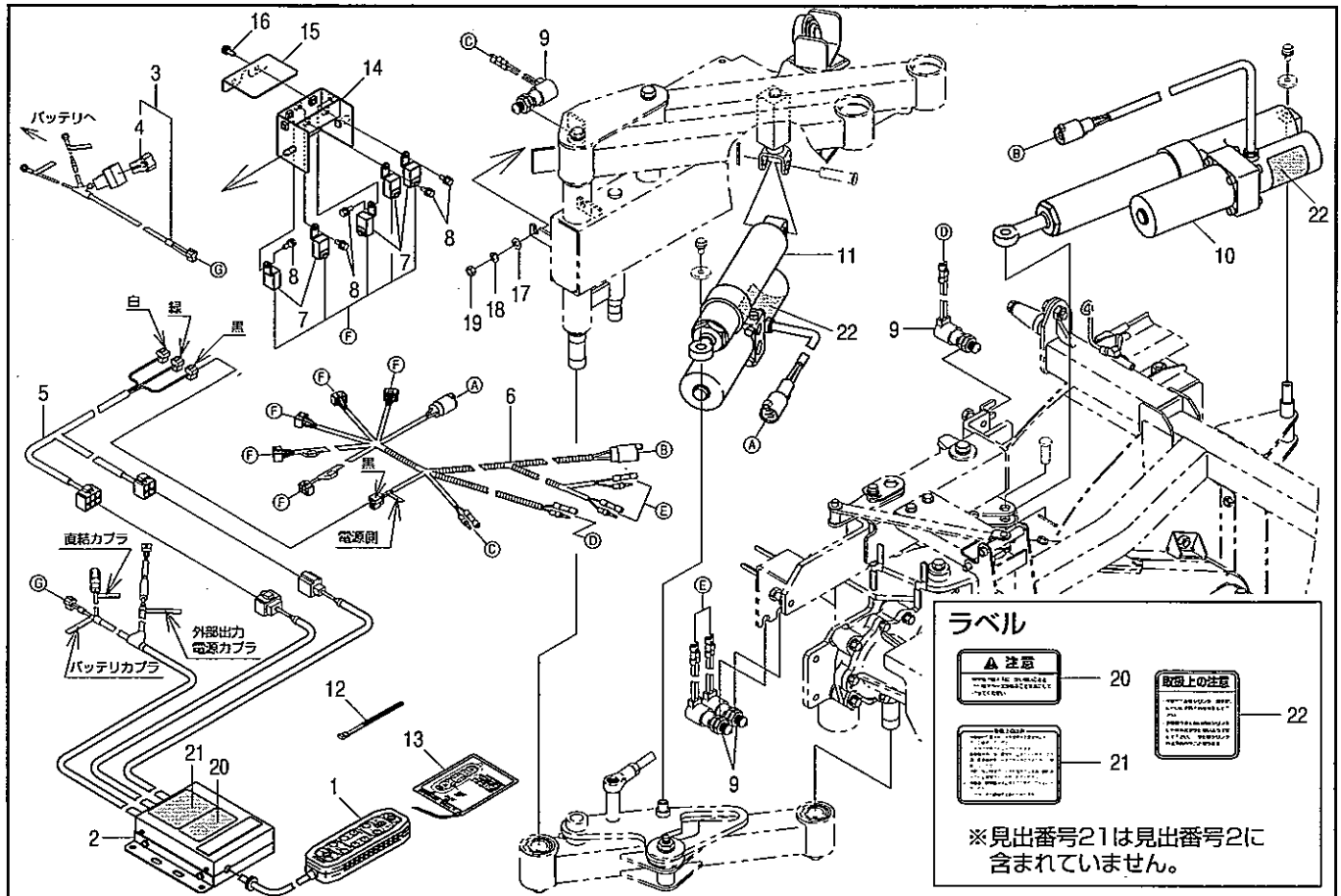

見出番号	部品コード	部品名	規格	1台分個数				実施機番	備考
				RKS750	RKS750K	RKS750H	RKS750HK		
23	1	マルチコントローラ ASSY				1	1		
	2	セイギョボックス ASSY (ラベル)				1	1		
	3	7660844 ハーネス BS.ASSY				1	1		76612040411
4	7660857 スローブローヒューズ		40A			1	1		76612040500
5	7662030 ヘンカンハーネス (アゼ)					1	1		76633071900
6	7662162 ハーネス S.ASSY					1	1		76641050101
7	7950207 リレー		G2MT-1125T			5	5		79510053800
8	9000001 ボルト (+) 3P		M6×16 P1.0			5	5		
9	7600258 ニュートラルセーフティスイッチ					4	4		76000730400
10	4920069 ミニモーションパッケージ		350st 8kN			1	1		49221060711
11	7662163 ミニモーションパッケージ		200st 8kN			1	1		76641050400
12	7840059 ソクセンバンド		L=250			12	12		78920018500
13	7662164 ソウサホウホウパネル					1	1		76641050300
14	7662338 リレーカバー A					1	1		76641050500
15	7662339 リレーカバー B					1	1		76641050600
16	9000001 ボルト (+) 3P		M6×16 P1.0			2	2		
17	9240108 ザガネ		M8			2	2		
18	9210008 Sワッシャ		M8			2	2		
19	9140703 コガタナット		M8 P1.25			2	2		
20	9993310 チュウイ (デンドウカイヘイ)					1	1		99913085000
21	9993342 トリアツカイチュウイ (コントローラ)					1	1		99905307000
22	9992807 トリアツカイジョウノチュウイ (シリンダ)					2	2		99905268000
23	4910321 コントロールキット		TXC-RB2						

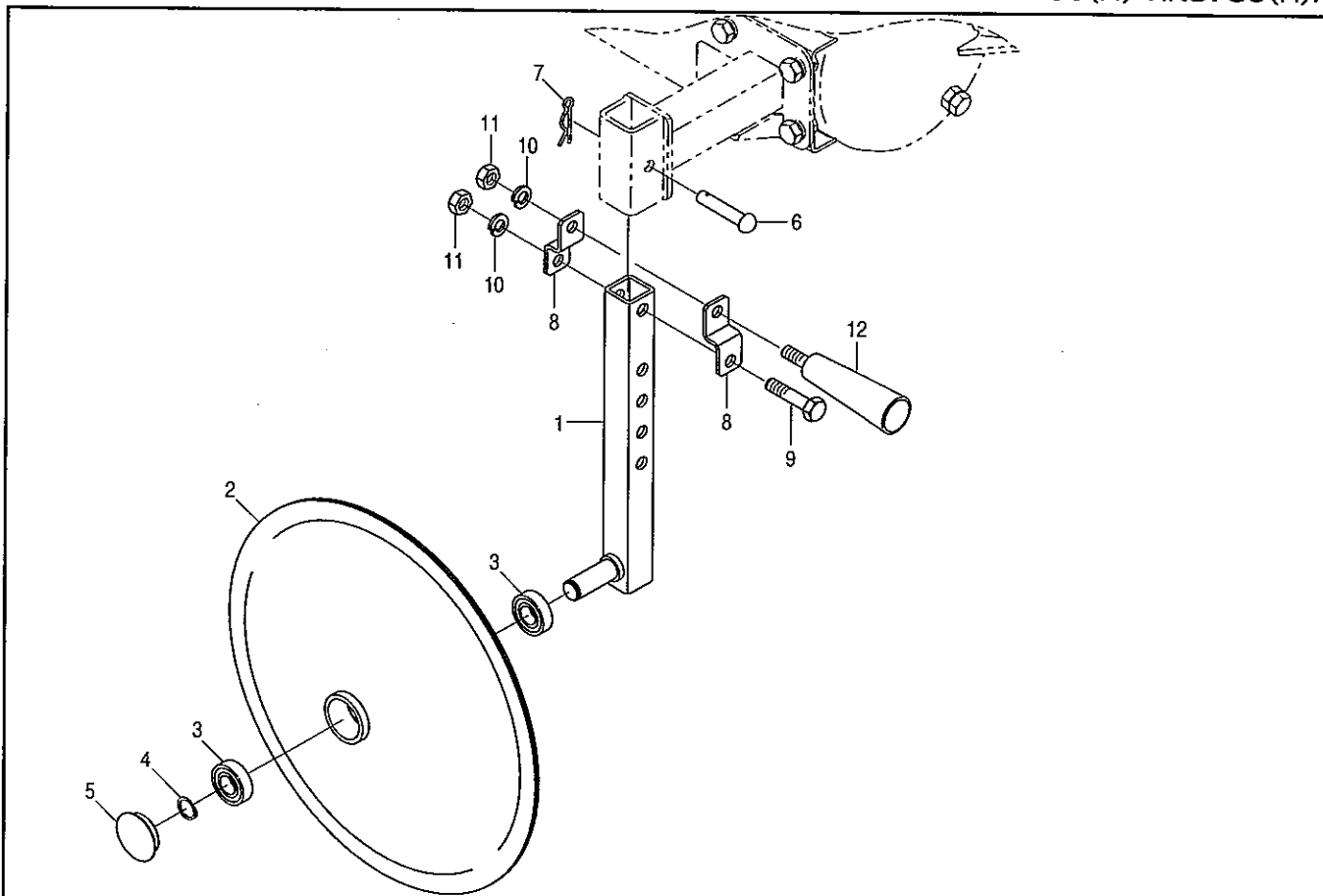

見出番号	部品コード	部 品 名	規 格	1 台 分 個 数				実施機番	備 考
				RKS750	RKS750K	RKS750H	RKS750HK		
1	7662109	コールドアーム		1	1	1	1		76639060100
2	7660796	コールド		1	1	1	1		
3	9380201	ベアリング	6003-2RS	2	2	2	2		
4	9371017	ストップリング	S17	1	1	1	1		
5	9650018	ポアプラグ	RCA5ガタ φ35×8×φ42 ツバツキ	1	1	1	1		
6	9500153	テーラピン	φ10×50	1	1	1	1		95010010050
7	9480010	Rピン	φ10	1	1	1	1		
8	7660797	ブラケット A		2	2	2	2		76621060400
9	9023163	コガタボルト	M10×50 P1.5 7T	1	1	1	1		
10	9210010	Sワッシャ	M10	2	2	2	2		
11	9140705	コガタナット	M10 P1.5	2	2	2	2		
12	7890290	グリップ		1	1	1	1		78920054600
1~12	7661161	コールド ASSY		1	1	1	1		76639060001

23. ヒッチ部(-1S)

RKS750(H)-1S

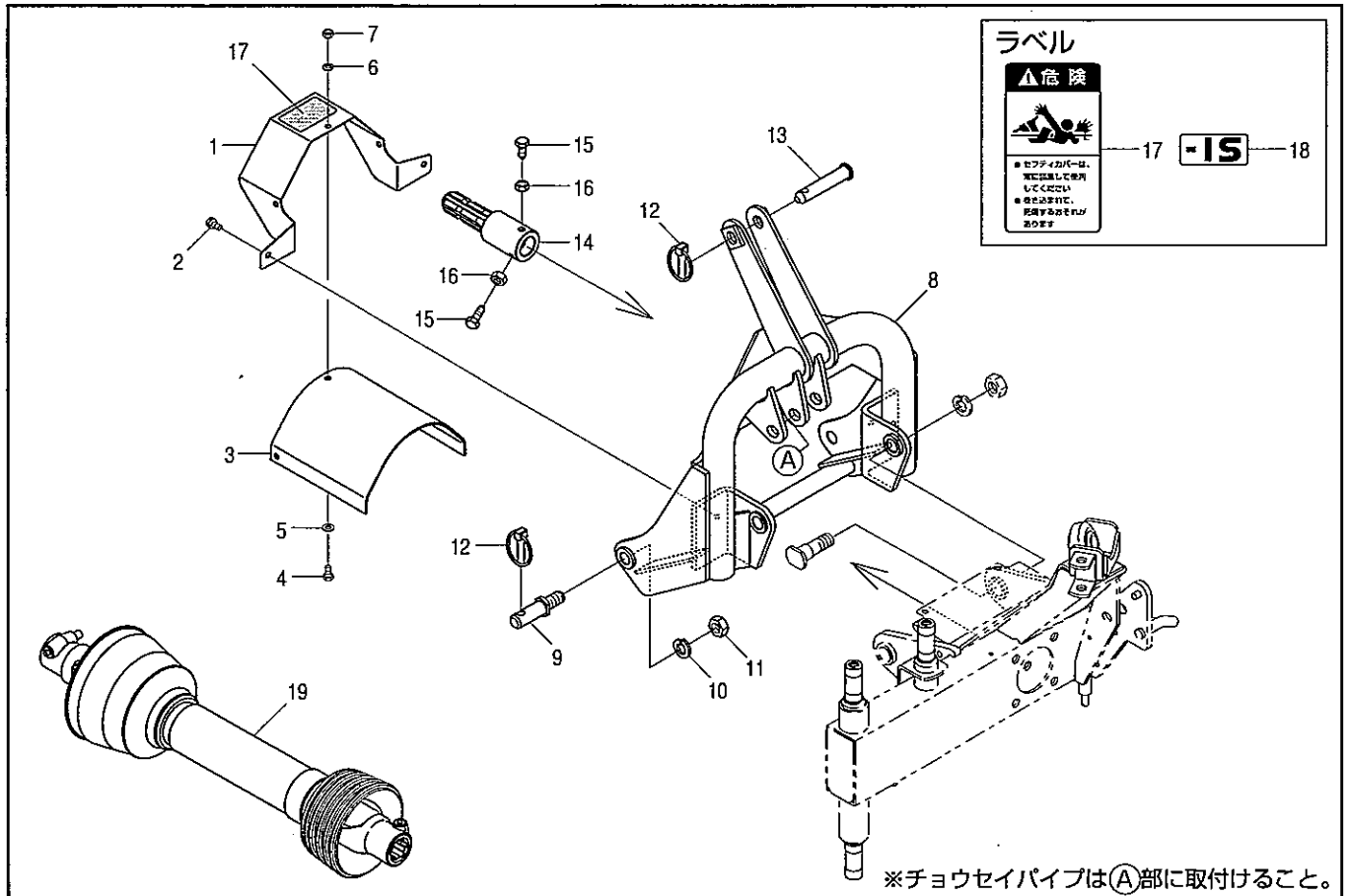

見出 番号	部品コード	部 品 名	規 格	1 台 分 個 数				実施機番	備 考
				RKS750	RKS750K	RKS750H	RKS750HK		
1	8050837	カバー 1S (ラベル)		1		1		80575053600	
2	9020946	コガタボルト 2P	M8×16 P1.25 7T	2		2			
3	8050821	ゴムカバー		1		1		80575053100	
4	9020923	コガタボルト	M8×16 P1.25 7T	3		3			
5	9240108	ザガネ	M8	3		3			
6	9210008	Sワッシャ	M8	3		3			
7	9140703	コガタナット	M8 P1.25	3		3			
8	8050983	ヒッチブラケット 1S.COMP		1		1		80582050223	
9	4800324	ロワーリンクピン		2		2		48020340600	
10	9210018	Sワッシャ	M18	2		2			
11	9140522	ナット	M18 P1.5	2		2			
12	9510151	ガンマピン	φ10	3		3			
13	2590079	トップリンクピン	φ19×100	1		1		25904020030	
14	8050819	EXシャフト 1S		1		1		80575052900	
15	8050932	ストッパボルト		2		2		80579052111	
16	9140705	コガタナット	M10 P1.5	2		2			
17	9992126	キケン (ジョイント)		1		1		99905243000	
18	9993174	-1S		1		1		99903061000	
1~18	8052271	ヒッチ ASSY (ジョイントナシ)		1		1			
19	0100809	ジョイント	KMC66	1		1			
1~19	8052270	ヒッチ ASSY (ジョイントツキ)		1		1		80593000512	

24. ヒッチ部(T)

RKS750(H)T

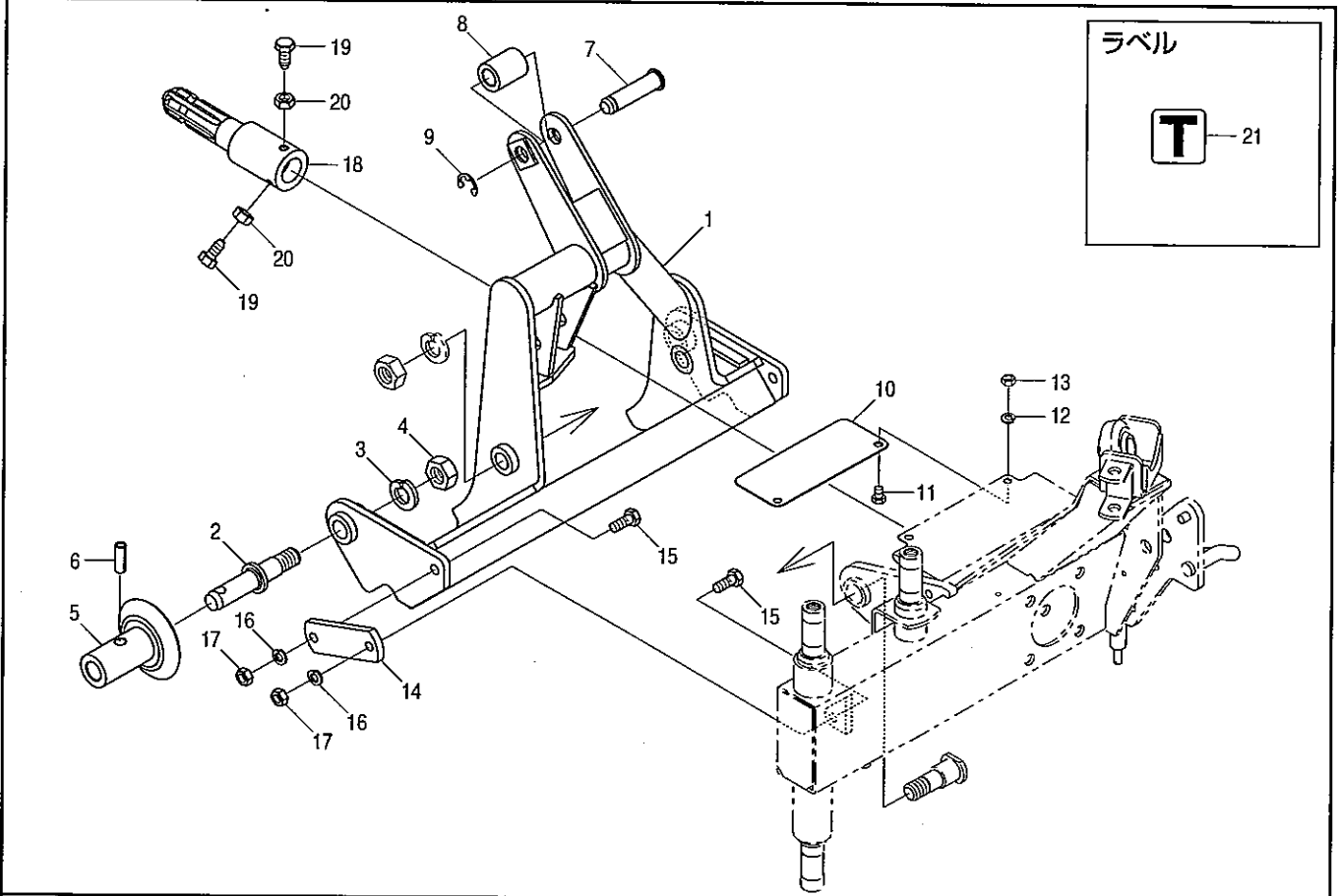

見出番号	部品コード	部 品 名	規 格	1 台 分 個 数				実施機番	備 考
				RKS750	RKS750K	RKS750H	RKS750HK		
1	8050938	ヒッチブラケット T.COMP		1		1		80593050100	
2	8050012	ヒッチピン		2		2		80501050301	
3	9210020	Sワッシャ	M20	2		2			
4	9290036	Uナット	M20 P2.5	2		2			
5	8050013	ガイドカラー		2		2		80501050400	
6	9321235	スプリングピン	φ12×35	2		2			
7	8050200	ピン 19×78		1		1		80501050711	
8	8050014	トップリンクカラー	φ19.5×φ34×44	1		1		80501050500	
9	9373015	ストッピング	E15	1		1			
10	8050941	フロントカバー A		1		1		80593050400	
11	9020922	コガタボルト	M8×12 P1.25 7T	2		2			
12	9210008	Sワッシャ	M8	2		2			
13	9140703	コガタナット	M8 P1.25	2		2			
14	8050939	プレート		1		1		80593050301	
15	9020905	コガタボルト	M10×30 P1.5 7T	2		2			
16	9210010	Sワッシャ	M10	2		2			
17	9140705	コガタナット	M10 P1.5	2		2			
18	8050940	EXシャフト T		1		1		80593050200	
19	8050932	ストップボルト		2		2		80579052111	
20	9140705	コガタナット	M10 P1.5	2		2			
21	9992185	T		1		1		99901139000	
1~21	8052230	ヒッチ ASSY		1		1		80593000000	

25. ヒッチ部(-GB)

RKS750(H)K-GB

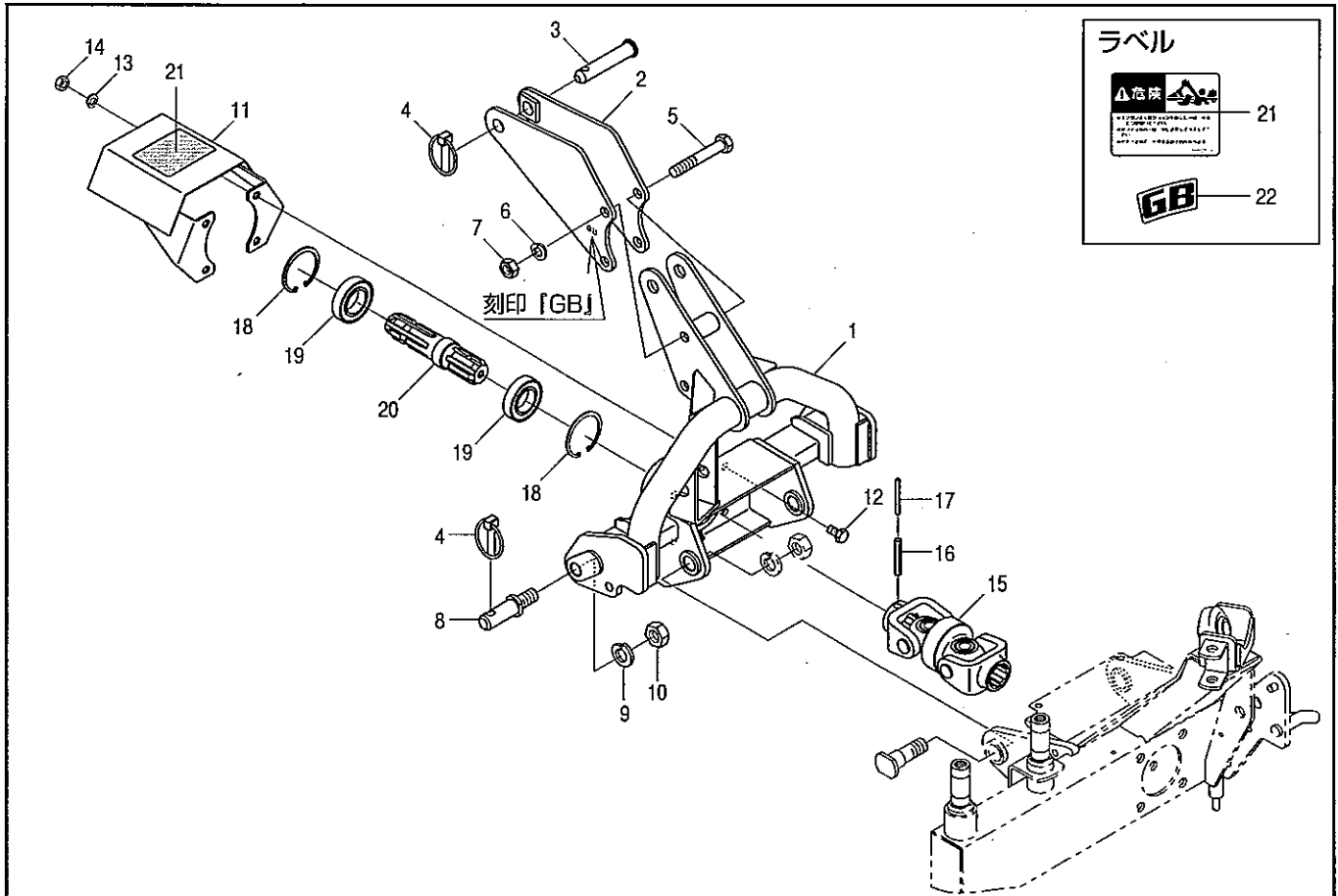

見出番号	部品コード	部 品 名	規 格	1 台 分 個 数				実施機番	備 考
				RKS750	RKS750K	RKS750H	RKS750HK		
1	8050875	ヒッチブラケット COMP			1		1		80575052013
2	8050817	マストプレート GB			1		1		80575052701
3	2590079	トップリンクピン	φ19×100		1		1		25904020030
4	9510151	ガンマピン	φ10		3		3		
5	9011873	ボルト	M14×90 P1.5 8T		2		2		
6	9210014	Sワッシャ	M14		2		2		
7	9140017	ナット	M14 P1.5 6T		2		2		
8	4800324	ローリンクピン			2		2		48020340600
9	9210018	Sワッシャ	M18		2		2		
10	9140522	ナット	M18 P1.5		2		2		
11	8050823	ジョイントカバー (ラベル)			1		1		80565051500
12	9020903	コガタボルト	M10×20 P1.5 7T		4		4		
13	9210010	Sワッシャ	M10		4		4		
14	9140705	コガタナット	M10 P1.5		4		4		
15	8050808	ダブルジョイント			1		1		80575050900
16	9320850	スプリングピン	φ8×50		1		1		
17	9320550	スプリングピン	φ5×50		1		1		
18	9372062	ストップリング	H62		2		2		
19	9380281	ベアリング	6007 2RS		2		2		
20	8050811	ファーストシャフト A			1		1		80575052101
21	9992809	キケン (ジョイント)			1		1		99911012000
22	9993160	GB			1		1		99902268000
1~22	8052004	ヒッチ ASSY			1		1		80575008312

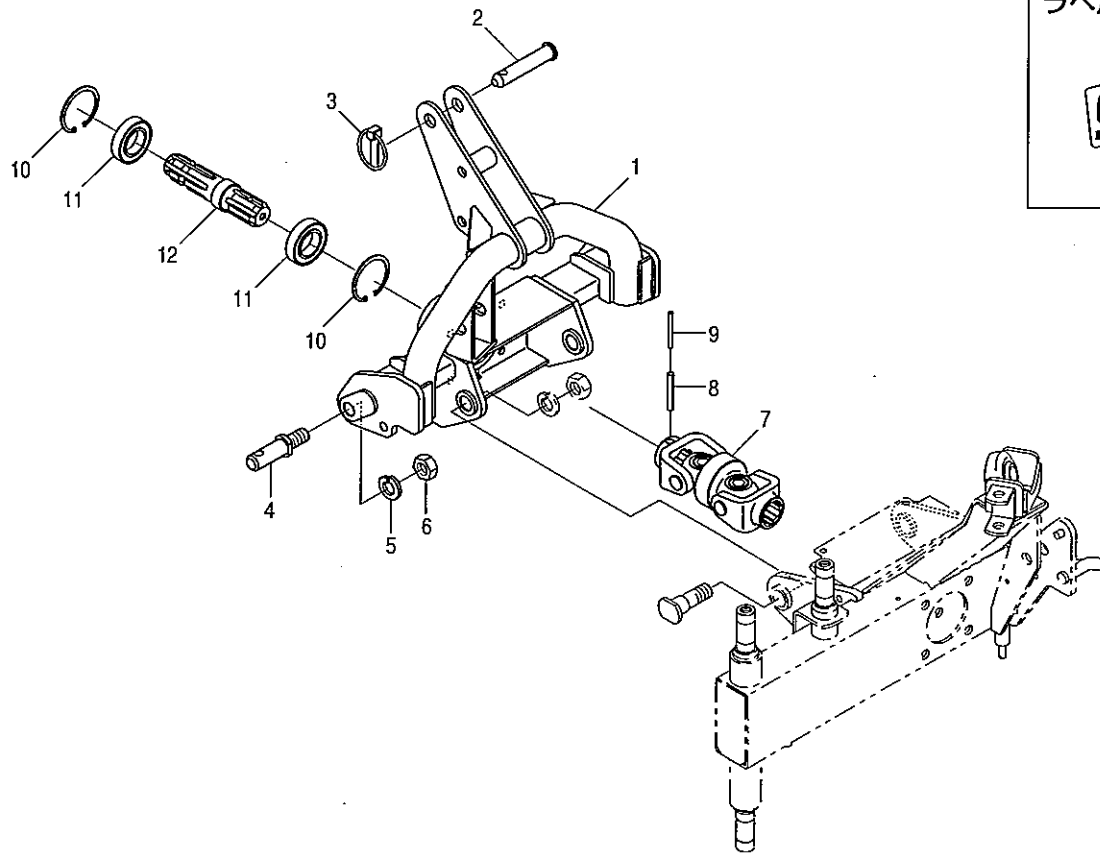

見出番号	部品コード	部 品 名	規 格	1 台 分 個 数				実施機番	備 考
				RKS750	RKS750K	RKS750H	RKS750HK		
1	8050875	ヒッチブラケット COMP			1		1		80575052013
2	2590079	トップリンクピン	φ19×100		1		1		25904020030
3	9510151	ガンマピン	φ10		1		1		
4	4800324	ローリンクピン			2		2		48020340600
5	9210018	Sワッシャ	M18		2		2		
6	9140522	ナット	M18 P1.5		2		2		
7	8050808	ダブルジョイント			1		1		80575050900
8	9320850	スプリングピン	φ8×50		1		1		
9	9320550	スプリングピン	φ5×50		1		1		
10	9372062	ストップリング	H62		2		2		
11	9380281	ベアリング	6007 2RS		2		2		
12	8050811	ファーストシャフト A			1		1		80575052101
13	9993159	S			1		1		99901188000
1~13	8052005	ヒッチ ASSY			1		1		80575008411

27. ヒッチ部(RKS750K)

RKS750(H)K

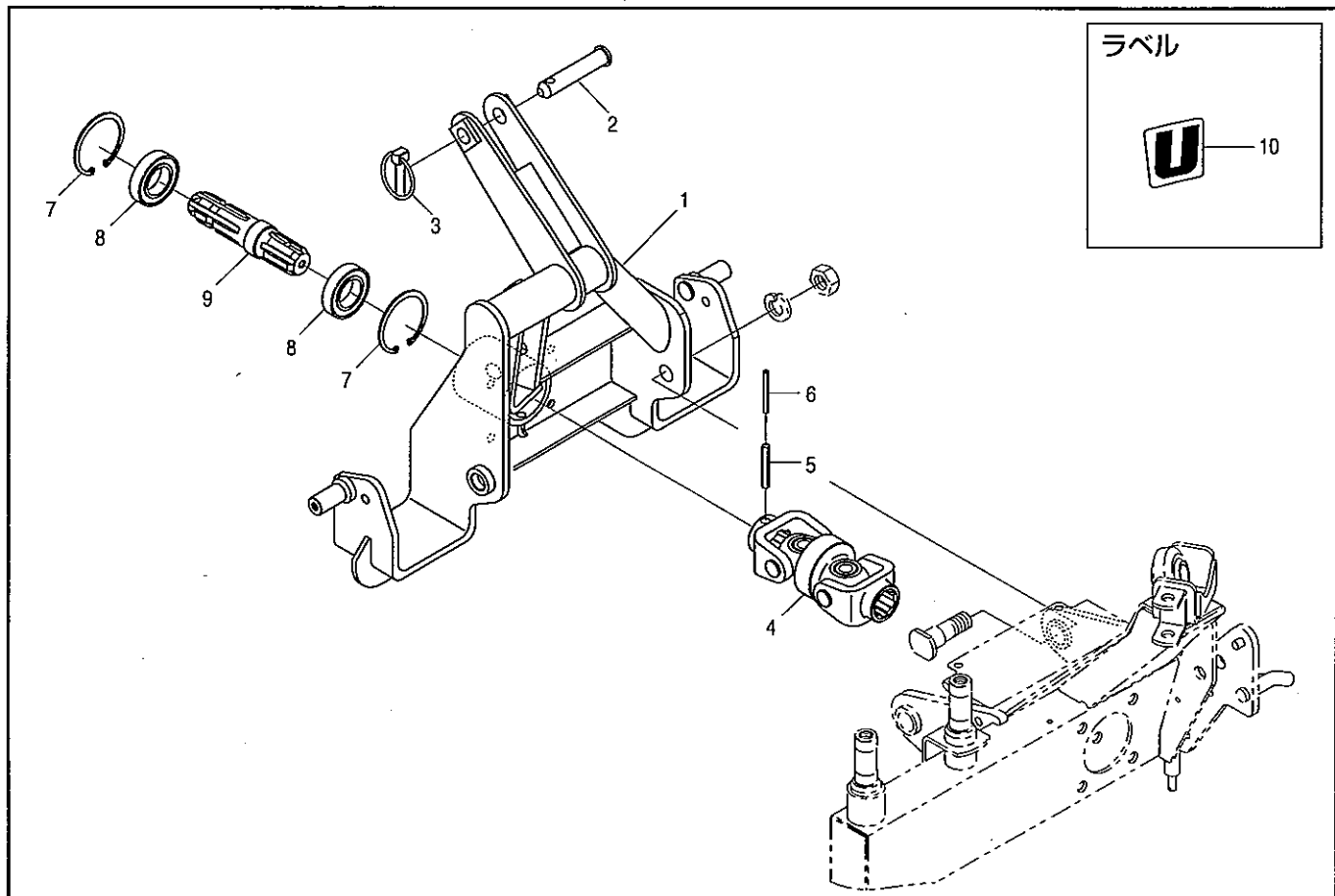

見出 番号	部品コード	部 品 名	規 格	1 台 分 個 数				実施機番	備 考
				RKS750	RKS750K	RKS750H	RKS750HK		
1	8050957	ヒッチブラケット B.COMP			1		1		80582050112
2	2590079	トップリンクピン	φ19×100		1		1		25904020030
3	9510151	ガンマピン	φ10		1		1		
4	8050808	ダブルジョイント			1		1		80575050900
5	9320850	スプリングピン	φ8×50		1		1		
6	9320550	スプリングピン	φ5×50		1		1		
7	9372062	ストップリング	H62		2		2		
8	9380281	ベアリング	6007 2RS		2		2		
9	8050811	ファーストシャフト A			1		1		80575052101
10	9993308	U			1		1		99901190000
1~10	8052249	ヒッチ ASSY			1		1		80582008511

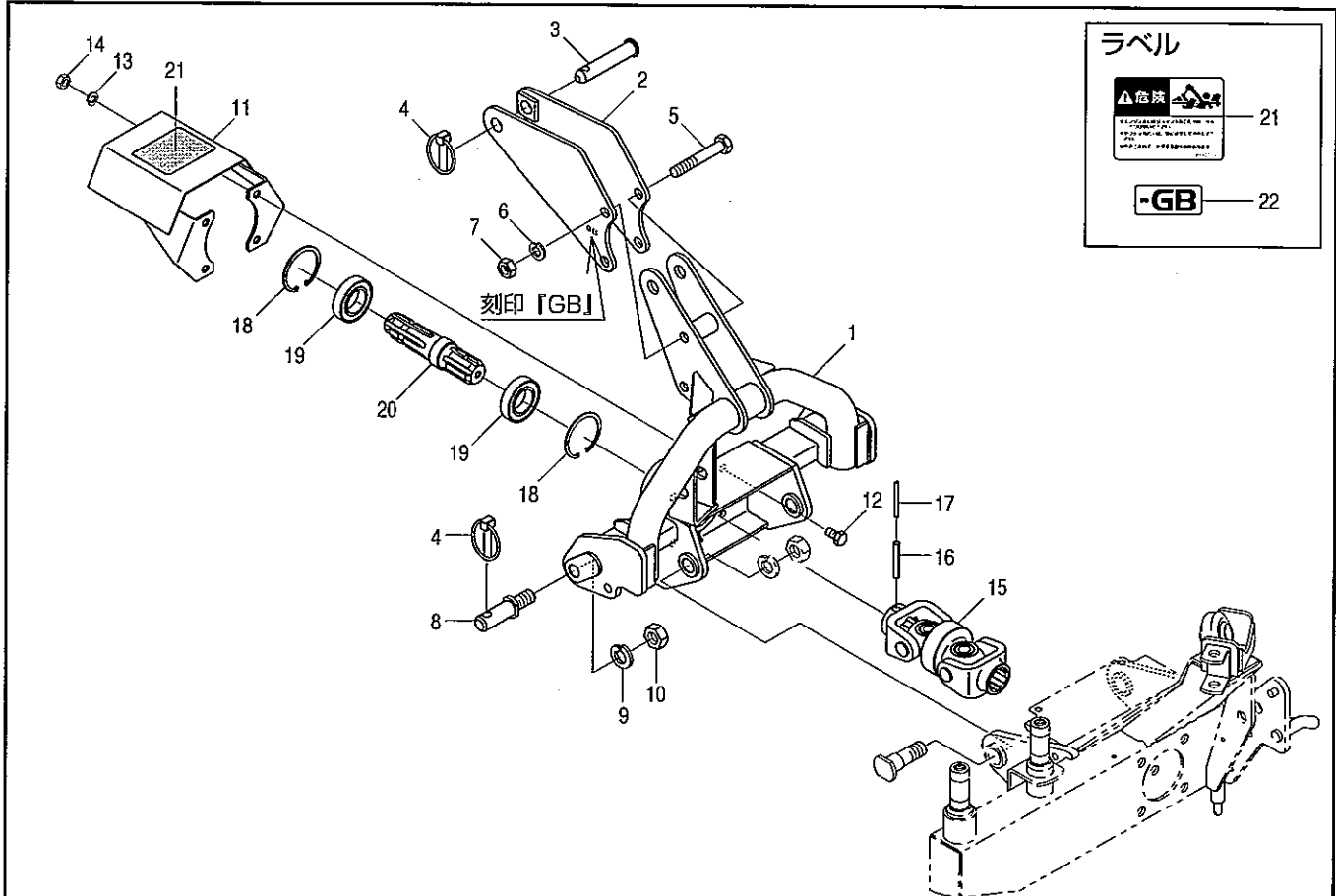

見出 番号	部品コード	部 品 名	規 格	1 台 分 個 数				実施機番	備 考
				RKS750	RKS750K	RKS750H	RKS750HK		
1	8050875	ヒッチブラケット COMP		1		1		80575052013	
2	8050817	マストプレート GB		1		1		80575052701	
3	2590079	トップリンクピン	φ19×100	1		1		25904020030	
4	9510151	ガンマピン	φ10	3		3			
5	9011873	ボルト	M14×90 P1.5 8T	2		2			
6	9210014	Sワッシャ	M14	2		2			
7	9140017	ナット	M14 P1.5 6T	2		2			
8	4800324	ローワーリンクピン		2		2		48020340600	
9	9210018	Sワッシャ	M18	2		2			
10	9140522	ナット	M18 P1.5	2		2			
11	8050823	ジョイントカバー (ラベル)		1		1		80565051500	
12	9020903	コガタボルト	M10×20 P1.5 7T	4		4			
13	9210010	Sワッシャ	M10	4		4			
14	9140705	コガタナット	M10 P1.5	4		4			
15	8050808	ダブルジョイント		1		1		80575050900	
16	9320850	スプリングピン	φ8×50	1		1			
17	9320550	スプリングピン	φ5×50	1		1			
18	9372062	ストップリング	H62	2		2			
19	9380281	ベアリング	6007 2RS	2		2			
20	8050811	ファーストシャフト A		1		1		80575052101	
21	9992809	キケン (ジョイント)		1		1		99911012000	
22	9993187	-GB		1		1		99903062000	
1~22	8051999	ヒッチ ASSY		1		1		80575000812	

29. ヒッチ部(-S)

RKS750(H)-S

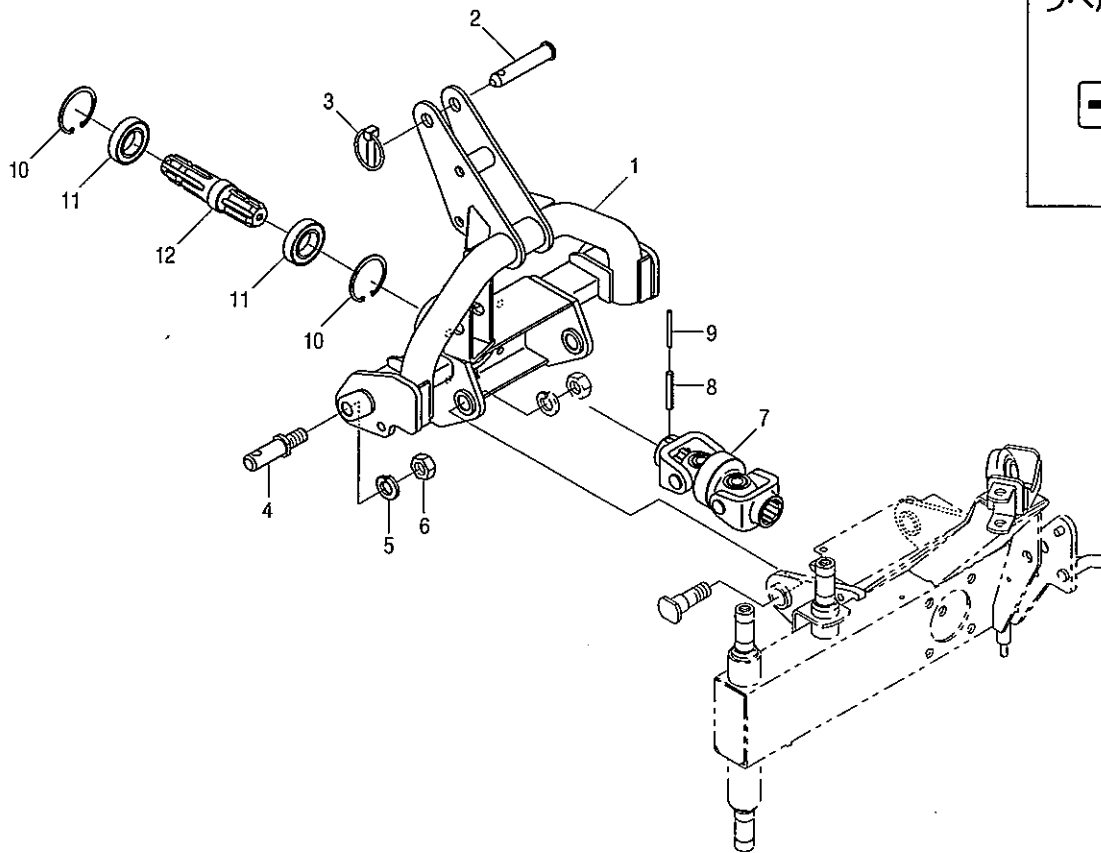
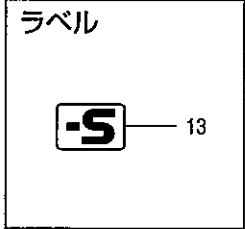

見出番号	部品コード	部 品 名	規 格	1 台 分 個 数				実施機番	備 考
				RKS750	RKS750K	RKS750H	RKS750HK		
1	8050875	ヒッチブラケット COMP		1		1		80575052013	
2	2590079	トップリンクピン	φ 19×100	1		1		25904020030	
3	9510151	ガンマピン	φ 10	1		1			
4	4800324	ローリンクピン		2		2		48020340600	
5	9210018	Sワッシャ	M18	2		2			
6	9140522	ナット	M18 P1.5	2		2			
7	8050808	ダブルジョイント		1		1		80575050900	
8	9320850	スプリングピン	φ 8×50	1		1			
9	9320550	スプリングピン	φ 5×50	1		1			
10	9372062	ストップリング	H62	2		2			
11	9380281	ベアリング	6007 2RS	2		2			
12	8050811	ファーストシャフト A		1		1		80575052101	
13	9992186	-S		1		1		99901136000	
1~13	8052002	ヒッチ ASSY		1		1		80575006711	

30. ヒッチ部(-T)

RKS750(H)-T

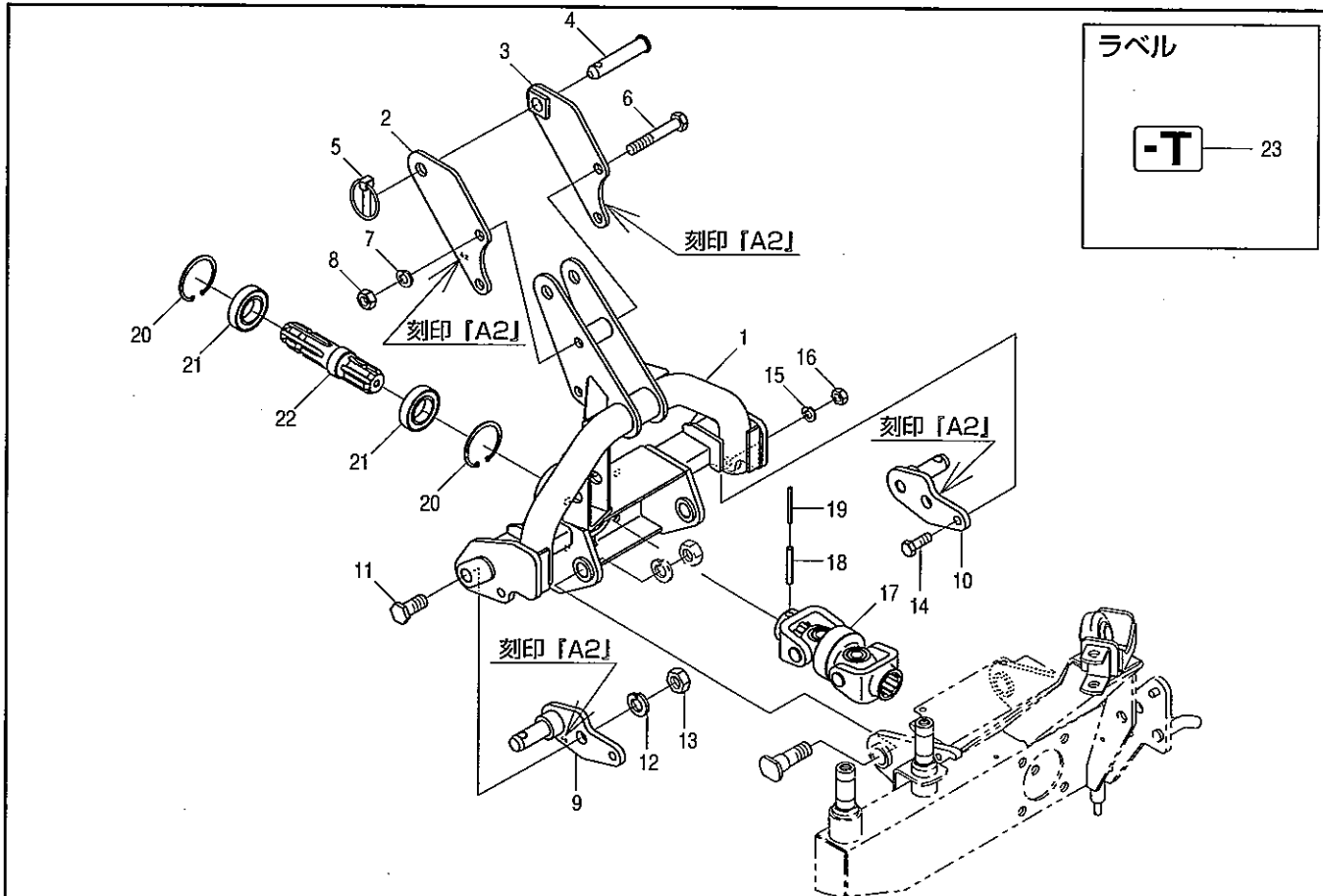

見出番号	部品コード	部 品 名	規 格	1 台 分 個 数				実施機番	備 考
				RKS750	RKS750K	RKS750H	RKS750HK		
1	8050875	ヒッチブラケット COMP		1		1		80575052013	
2	8050815	マストプレートA2 L		1		1		80575052501	
3	8050816	マストプレートA2 R		1		1		80575052601	
4	2590079	トップリンクピン	φ19×100	1		1		25904020030	
5	9510151	ガンマピン	φ10	1		1			
6	9011873	ボルト	M14×90 P1.5 8T	2		2			
7	9210014	Sワッシャ	M14	2		2			
8	9140017	ナット	M14 P1.5 6T	2		2			
9	8050812	リンクピンA2 L		1		1		80575052201	
10	8050813	リンクピンA2 R		1		1		80575052301	
11	8050814	シテンボルト		2		2		80575052400	
12	9210018	Sワッシャ	M18	2		2			
13	9140522	ナット	M18 P1.5	2		2			
14	9011760	ボルト	M12×35 P1.5 8T	2		2			
15	9210012	Sワッシャ	M12	2		2			
16	9140014	ナット	M12 P1.5 6T	2		2			
17	8050808	ダブルジョイント		1		1		80575050900	
18	9320850	スプリングピン	φ8×50	1		1			
19	9320550	スプリングピン	φ5×50	1		1			
20	9372062	ストップリング	H62	2		2			
21	9380281	ベアリング	6007 2RS	2		2			
22	8050811	ファーストシャフト A		1		1		80575052101	
23	9992187	-T		1		1		99901137000	
1~23	8052003	ヒッチ ASSY		1		1		80575006811	

31. ヒッチ部(-U)

RKS750(H)-U

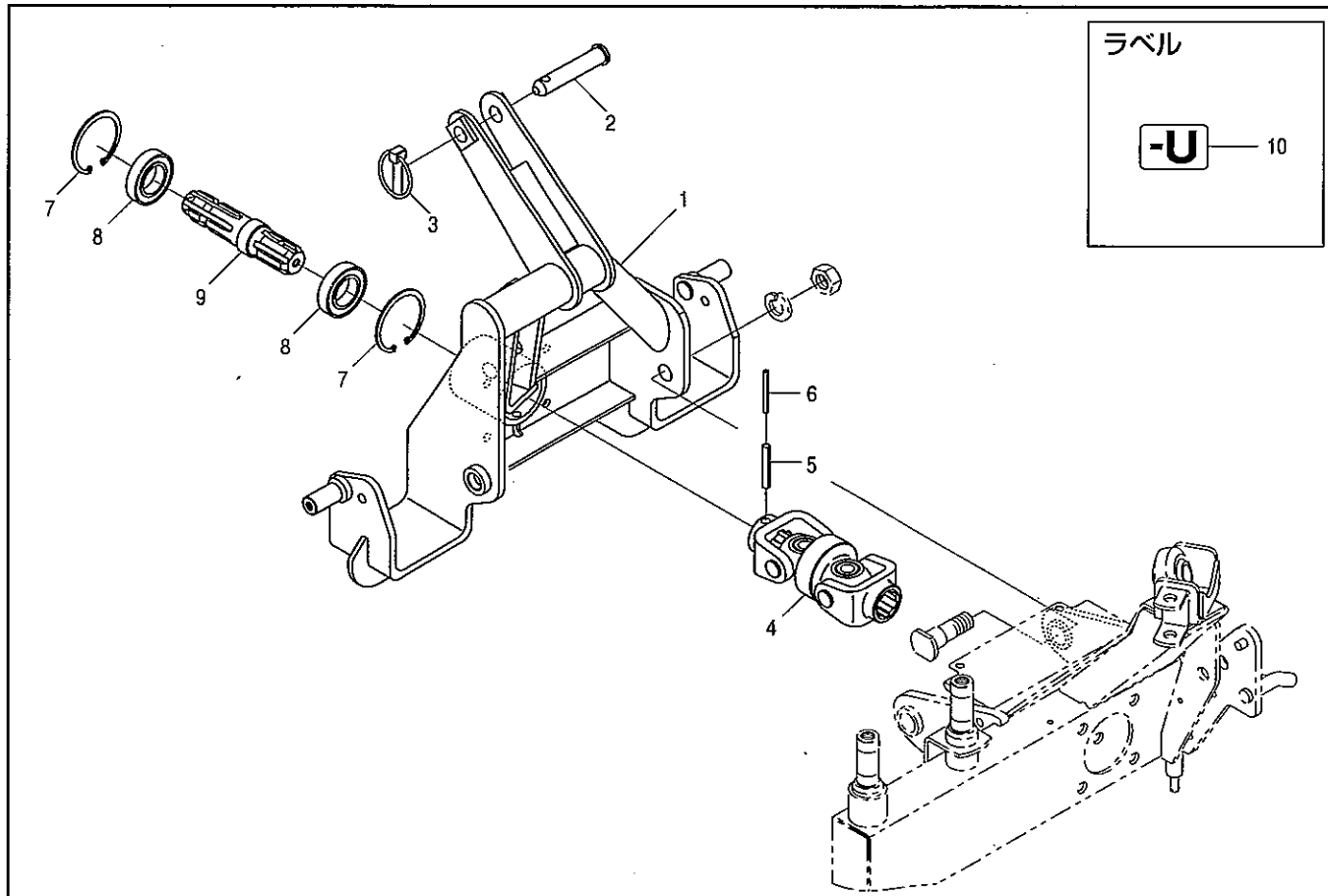

見出 番号	部品コード	部 品 名	規 格	1 台 分 個 数				実施機番	備 考
				RKS750	RKS750K	RKS750H	RKS750HK		
1	8050957	ヒッチブラケット B.COMP		1		1		80582050112	
2	2590079	トップリンクピン	φ 19×100	1		1		25904020030	
3	9510151	ガンマピン	φ 10	1		1			
4	8050808	ダブルジョイント		1		1		80575050900	
5	9320850	スプリングピン	φ 8×50	1		1			
6	9320550	スプリングピン	φ 5×50	1		1			
7	9372062	ストップリング	H62	2		2			
8	9380281	ベアリング	6007 2RS	2		2			
9	8050811	ファーストシャフト A		1		1		80575052101	
10	9992188	-U		1		1		99901138000	
1~10	8052250	ヒッチ ASSY		1		1		80582006911	

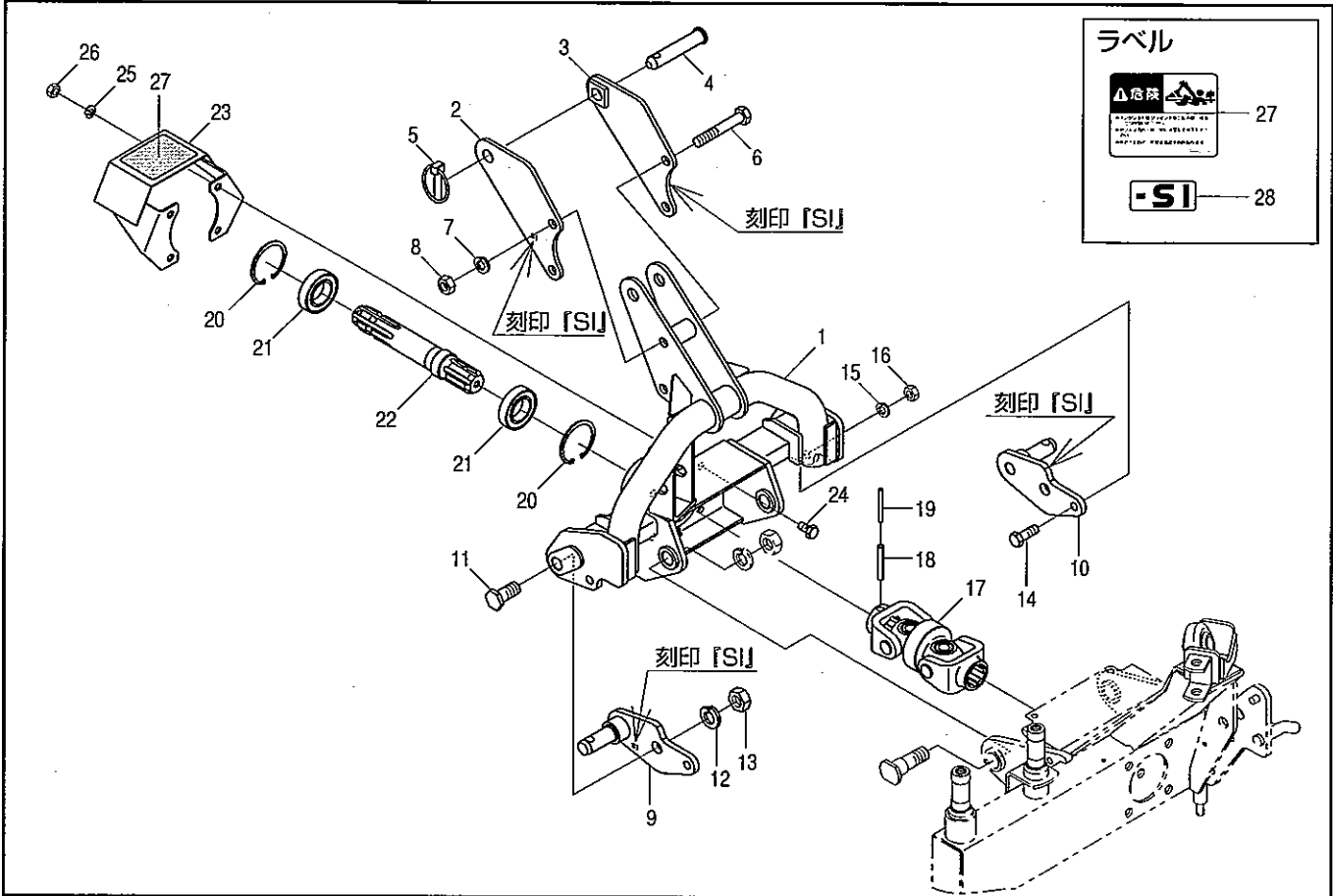

見出番号	部品コード	部 品 名	規 格	1 台 分 個 数				実施機番	備 考
				RKS750	RKS750K	RKS750H	RKS750HK		
1	8050875	ヒッチブラケット COMP		1		1		80575052013	
2	8050831	マストプレートSI L		1		1		80575054300	
3	8050830	マストプレートSI R		1		1		80575054400	
4	2590079	トップリンクピン	φ19×100	1		1		25904020030	
5	9510151	ガンマピン	φ10	1		1			
6	9011873	ボルト	M14×90 P1.5 8T	2		2			
7	9210014	Sワッシャ	M14	2		2			
8	9140017	ナット	M14 P1.5 6T	2		2			
9	8050833	リンクピンSI L		1		1		80575054100	
10	8050832	リンクピンSI R		1		1		80575054200	
11	8050814	シテンボルト		2		2		80575052400	
12	9210018	Sワッシャ	M18	2		2			
13	9140522	ナット	M18 P1.5	2		2			
14	9011760	ボルト	M12×35 P1.5 8T	2		2			
15	9210012	Sワッシャ	M12	2		2			
16	9140014	ナット	M12 P1.5 6T	2		2			
17	8050808	ダブルジョイント		1		1		80575050900	
18	9320850	スプリングピン	φ8×50	1		1			
19	9320550	スプリングピン	φ5×50	1		1			
20	9372062	ストップリング	H62	2		2			
21	9380281	ベアリング	6007 2RS	2		2			
22	8050834	ファーストシャフト B		1		1		80575054001	
23	8050660	ジョイントカバー (ラベル)		1		1		80558051700	
24	9020903	コガタボルト	M10×20 P1.5 7T	4		4			
25	9210010	Sワッシャ	M10	4		4			
26	9140705	コガタナット	M10 P1.5	4		4			
27	9992809	キケン (ジョイント)		1		1		99911012000	
28	9993191	-SI		1		1		99903063000	
1~28	8052001	ヒッチ ASSY		1		1		80575004513	

33. ヒッチ部(-MU)

RKS750(H)-MU

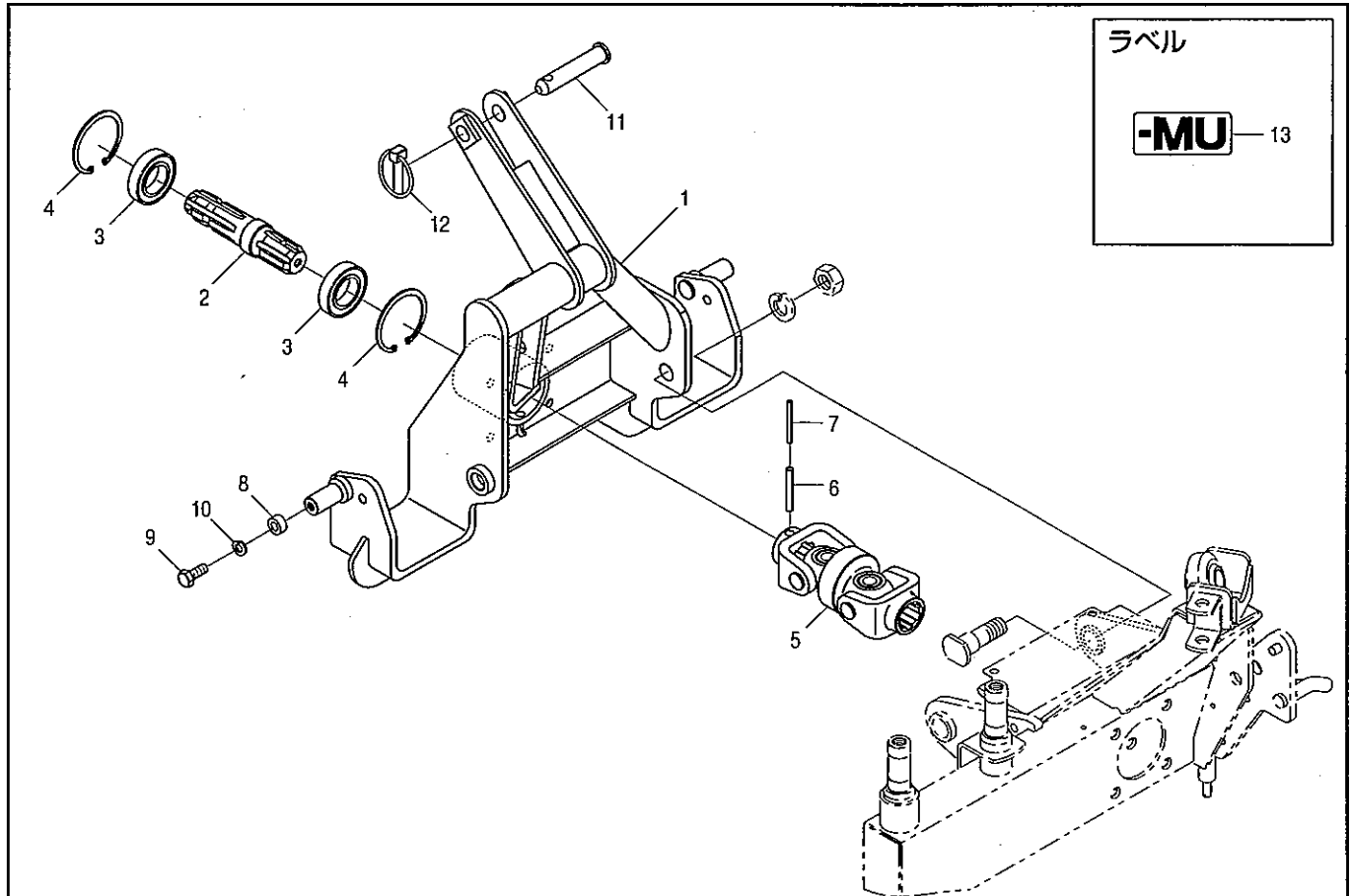

ラベル
-MU 13

見出番号	部品コード	部 品 名	規 格	1 台 分 個 数				実施機番	備 考
				RKS750	RKS750K	RKS750H	RKS750HK		
1	8050957	ヒッチブラケット B.COMP		1		1		80582050112	
2	8050811	ファーストシャフト A		1		1		80575052101	
3	9380281	ベアリング	6007-2RS	2		2			
4	9372062	ストップリング	H62	2		2			
5	8050808	ダブルジョイント		1		1		80575050900	
6	9320850	スプリングピン	φ8×50	1		1			
7	9320550	スプリングピン	φ5×50	1		1			
8	8050436	カラー MU		2		2		80537451800	
9	9020904	コガタボルト	M10×25 P1.5 7T	2		2			
10	9210010	Sワッシャ	M10	2		2			
11	2590079	トップリンクピン	φ19×100	1		1		25904020030	
12	9510151	ガンマピン	φ10	1		1			
13	9992189	-MU		1		1		99902214000	
1~13	8052229	ヒッチ ASSY		1		1		80593005811	

34. ヒッチ部(-YB)

RKS750(H)-YB

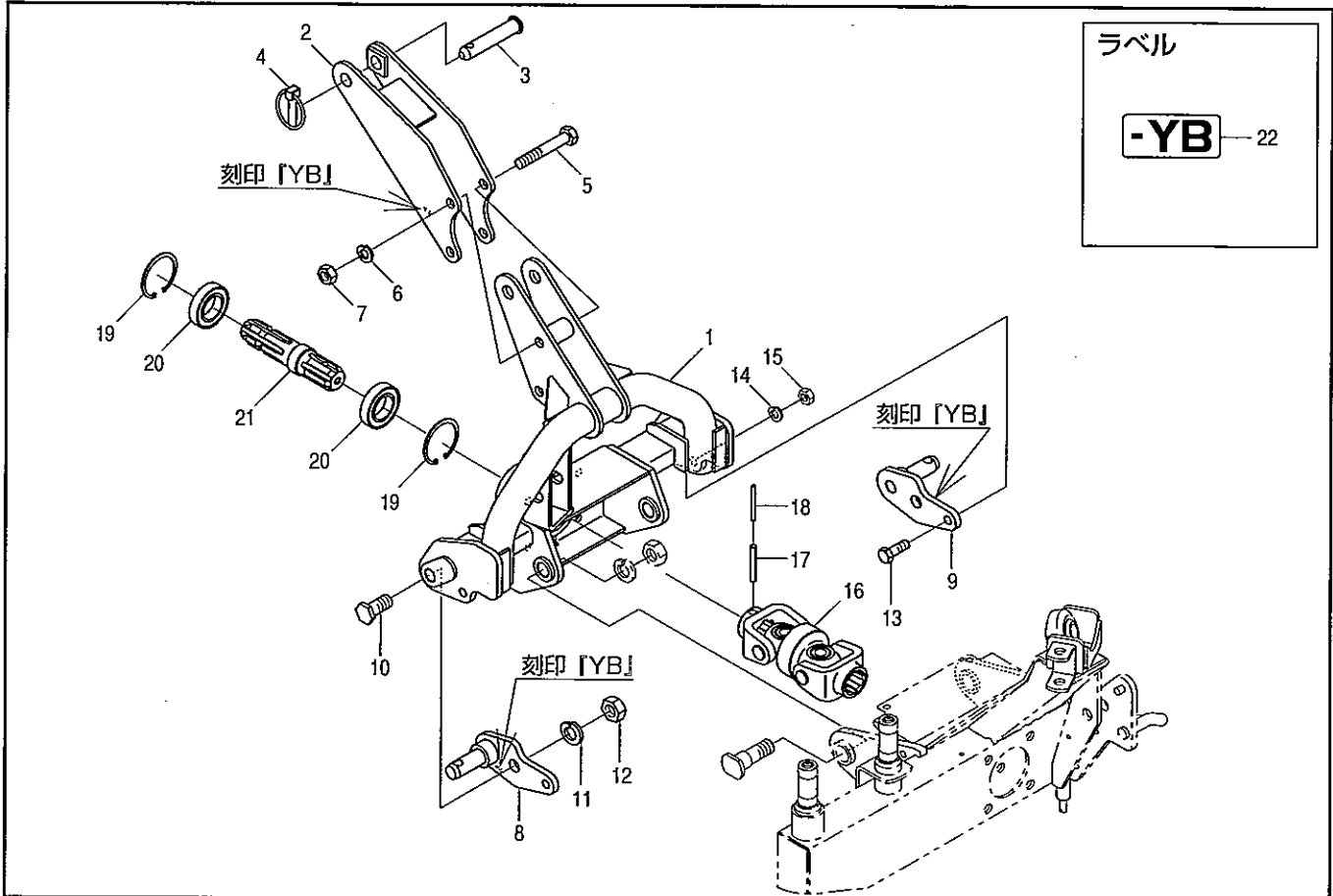

見出番号	部品コード	部 品 名	規 格	1 台 分 個 数				実施機番	備 考
				RKS750	RKS750K	RKS750H	RKS750HK		
1	8050875	ヒッチブラケット COMP		1		1		80575052013	
2	8050826	マストプレート YB		1		1		80575053901	
3	2590079	トップリンクピン	φ 19×100	1		1		25904020030	
4	9510151	ガンマピン	φ 10	1		1			
5	9011873	ボルト	M14×90 P1.5 8T	2		2			
6	9210014	Sワッシャ	M14	2		2			
7	9140017	ナット	M14 P1.5 6T	2		2			
8	8050824	リンクピンYB L		1		1		80575053701	
9	8050825	リンクピンYB R		1		1		80575053801	
10	8050814	シテンボルト		2		2		80575052400	
11	9210018	Sワッシャ	M18	2		2			
12	9140522	ナット	M18 P1.5	2		2			
13	9011760	ボルト	M12×35 P1.5 8T	2		2			
14	9210012	Sワッシャ	M12	2		2			
15	9140014	ナット	M12 P1.5 6T	2		2			
16	8050808	ダブルジョイント		1		1		80575050900	
17	9320850	スプリングピン	φ 8×50	1		1			
18	9320550	スプリングピン	φ 5×50	1		1			
19	9372062	ストップリング	H62	2		2			
20	9380281	ベアリング	6007-2RS	2		2			
21	8050811	ファーストシャフト A		1		1		80575052101	
22	9992953	-YB		1		1		99902248000	
1~22	8052000	ヒッチ ASSY		1		1		80575001611	

35. ヒッチ部(-KJ)

RKS750(H)-KJ

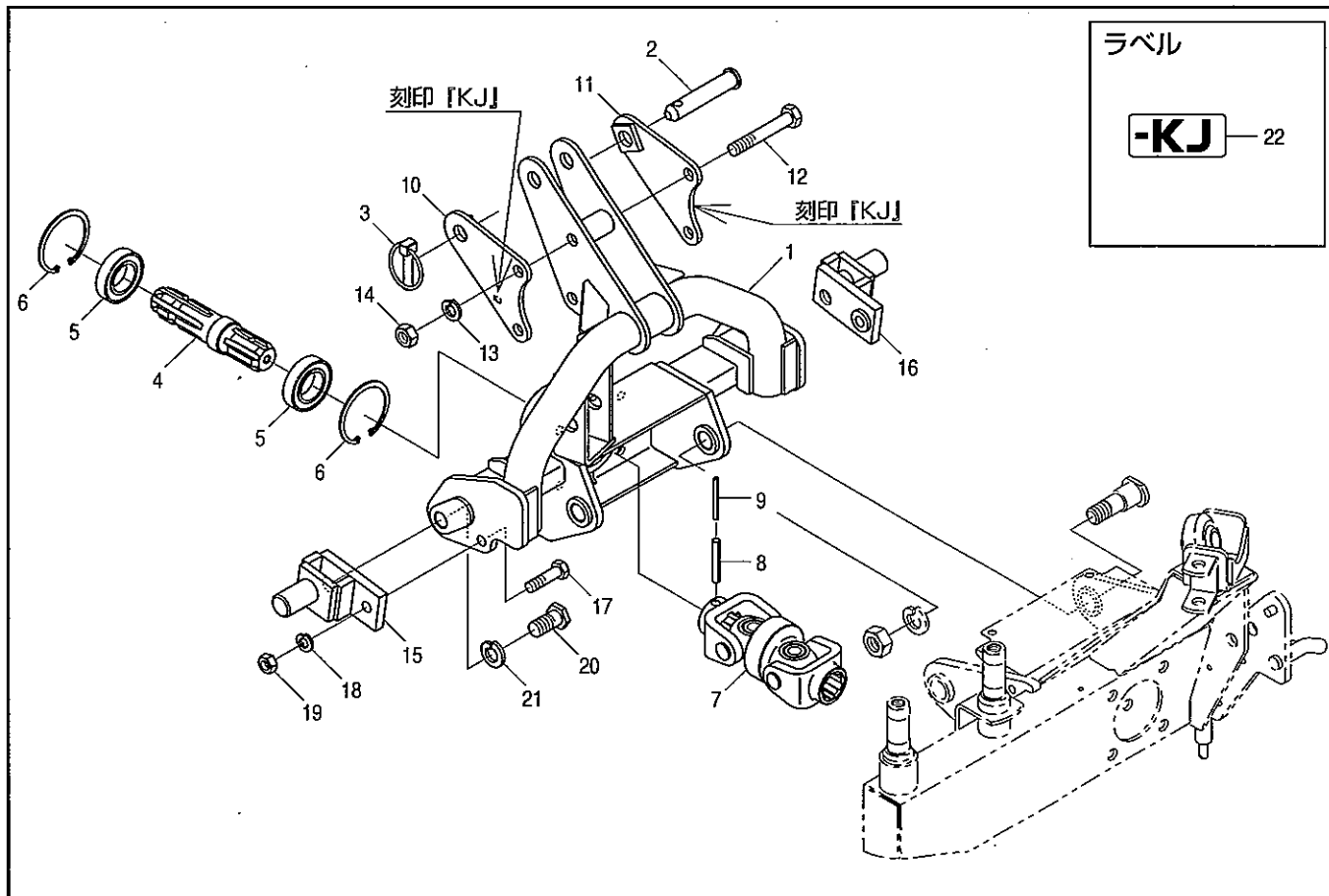

見出 番号	部品コード	部 品 名	規 格	1 台 分 個 数				実施機番	備 考
				RKS750	RKS750K	RKS750H	RKS750HK		
1	8050875	ヒッチブラケット COMP		1		1		80575052013	
2	2590079	トップリンクピン	φ19×100	1		1		25904020030	
3	9510151	ガンマピン	φ10	1		1			
4	8050811	ファーストシャフト A		1		1		80575052101	
5	9380281	ベアリング	6007-2RS	2		2			
6	9372062	ストップリング	H62	2		2			
7	8050808	ダブルジョイント		1		1		80575050900	
8	9320850	スプリングピン	φ8×50	1		1			
9	9320550	スプリングピン	φ5×50	1		1			
10	8050973	マストプレート KJL		1		1		80593051200	
11	8050974	マストプレート KJR		1		1		80593051300	
12	9011873	ボルト	M14×90 P1.5 8T	2		2			
13	9210014	Sワッシャ	M14	2		2			
14	9140017	ナット	M14 P1.5 6T	2		2			
15	8050977	ヒッチプレート KJL		1		1		80593051000	
16	8050978	ヒッチプレート KJR		1		1		80593051100	
17	9011764	ボルト	M12×45 P1.5 8T	2		2			
18	9210012	Sワッシャ	M12	2		2			
19	9140014	ナット	M12 P1.5 6T	2		2			
20	8050981	シテンボルト		2		2		80593052000	
21	9210018	Sワッシャ	M18	2		2			
22	9992591	-KJ		1		1		99902236000	
1~22	8052266	ヒッチ ASSY		1		1		80593001300	

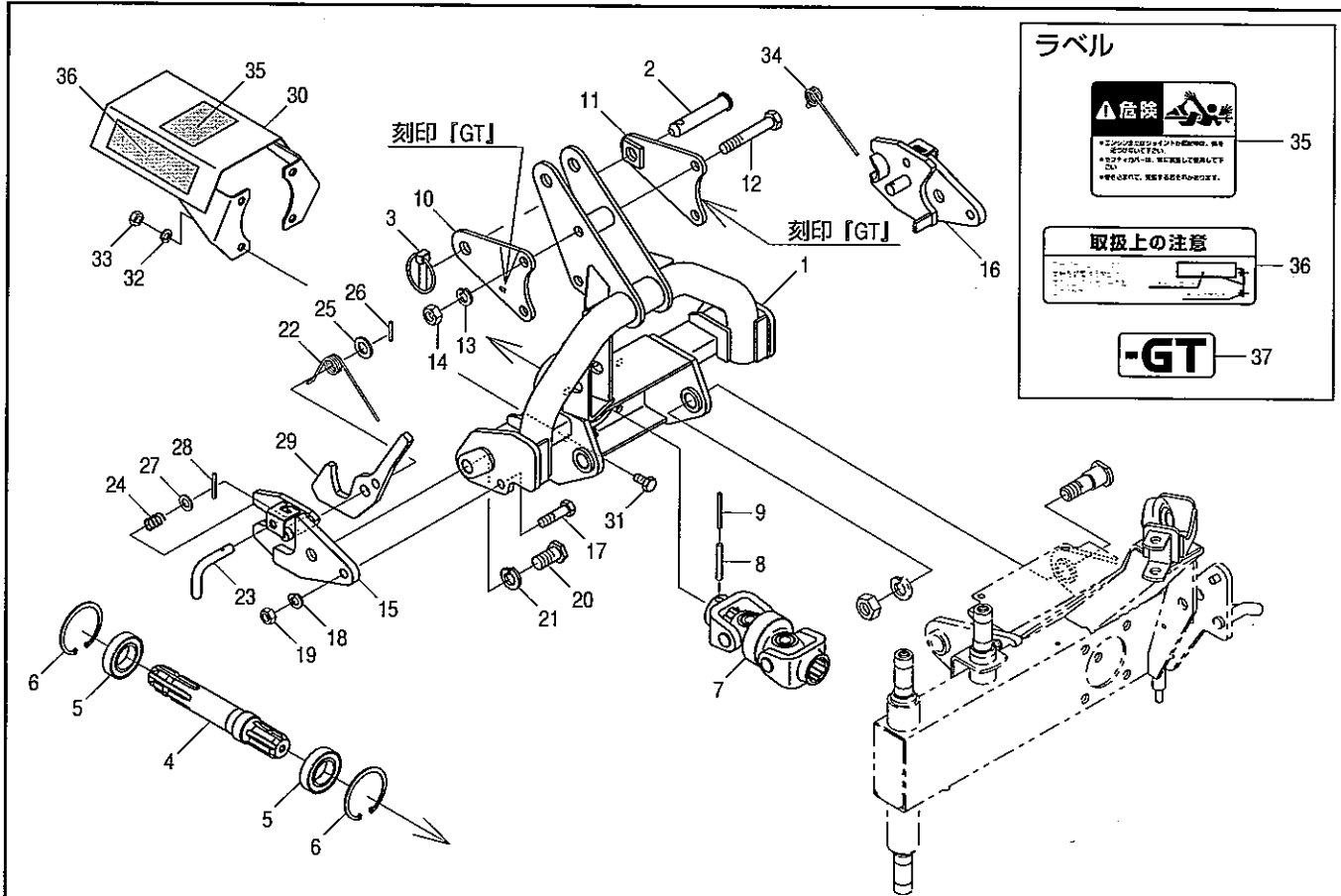

見出番号	部品コード	部 品 名	規 格	1 台 分 個 数				実施機番	備 考
				RKS750	RKS750K	RKS750H	RKS750HK		
1	8050875	ヒッチブラケット COMP		1		1		80575052013	
2	2590079	トップリンクピン	φ19×100	1		1		25904020030	
3	9510151	ガンマピン	φ10	1		1			
4	8050834	ファーストシャフト B		1		1		80575054001	
5	9380281	ベアリング	6007-2RS	2		2			
6	9372062	ストップリング	H62	2		2			
7	8050808	ダブルジョイント		1		1		80575050900	
8	9320850	スプリングピン	φ8×50	1		1			
9	9320550	スプリングピン	φ5×50	1		1			
10	8050975	マストプレート GTL		1		1		80593051700	
11	8050976	マストプレート GTR		1		1		80593051800	
12	9011873	ボルト	M14×90 P1.5 8T	2		2			
13	9210014	Sワッシャ	M14	2		2			
14	9140017	ナット	M14 P1.5 6T	2		2			
15	8050979	ヒッチプレート GTL		1		1		80593051500	
16	8050980	ヒッチプレート GTR		1		1		80593051600	
17	9011764	ボルト	M12×45 P1.5 8T	2		2			
18	9210012	Sワッシャ	M12	2		2			
19	9140014	ナット	M12 P1.5 6T	2		2			
20	8050981	シテンボルト		2		2		80593052000	
21	9210018	Sワッシャ	M18	2		2			
22	4820014	スプリング (ロックレバー) L		1		1		48222040901	
23	4820016	ストップレバー		2		2		48222041100	
24	4820017	スプリング (ストップ)		2		2		48222041200	
25	9240016	ザガネ	M16 コガタマル	2		2			
26	9320430	スプリングピン	φ4×30	2		2			
27	9240012	ザガネ	M12 コガタマル	2		2			
28	9320440	スプリングピン	φ4×40	2		2			
29	8050982	ロックレバー		2		2		80593051900	
30	8050661	ジョイントカバー (ラベル)		1		1		80558051800	

36. ヒッチ部(-GT)

RKS750(H)-GT

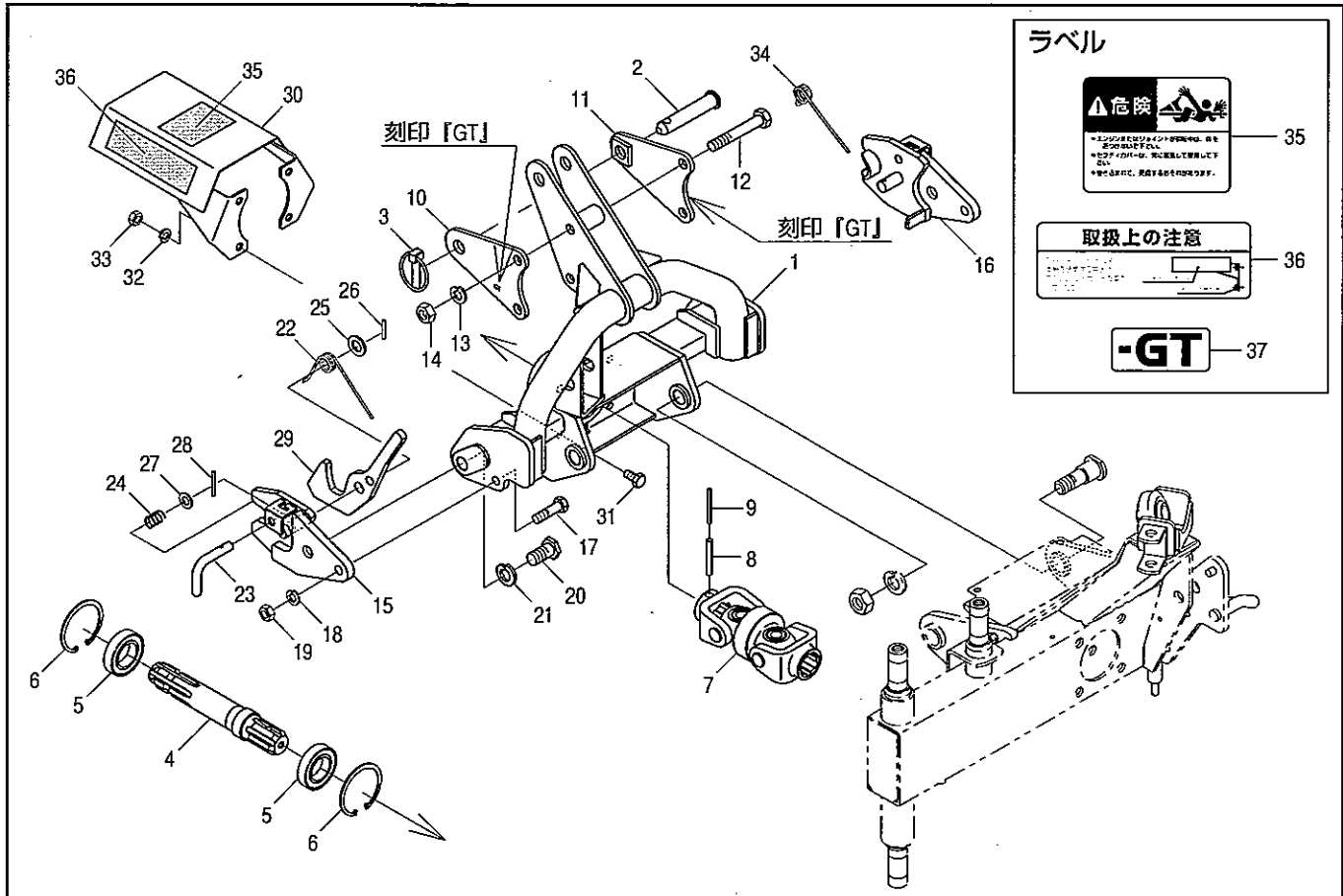

見出番号	部品コード	部 品 名	規 格	1 台 分 個 数				実施機番	備 考
				RKS750	RKS750K	RKS750H	RKS750HK		
31	9020903	コガタボルト	M10×20 P1.5 7T	4		4			
32	9210010	Sワッシャ	M10	4		4			
33	9140705	コガタナット	M10 P1.5	4		4			
34	4820015	スプリング (ロックレバー) R		1		1		48222041001	
35	9992809	キケン (ジョイント)		1		1		99911012000	
36	9993309	トリアツカイチュウイ (ジョイントカバー)		1		1		99905306000	
37	9992314	-GT		1		1		99902215000	
1~37	8052267	ヒッチ ASSY		1		1		80593007200	

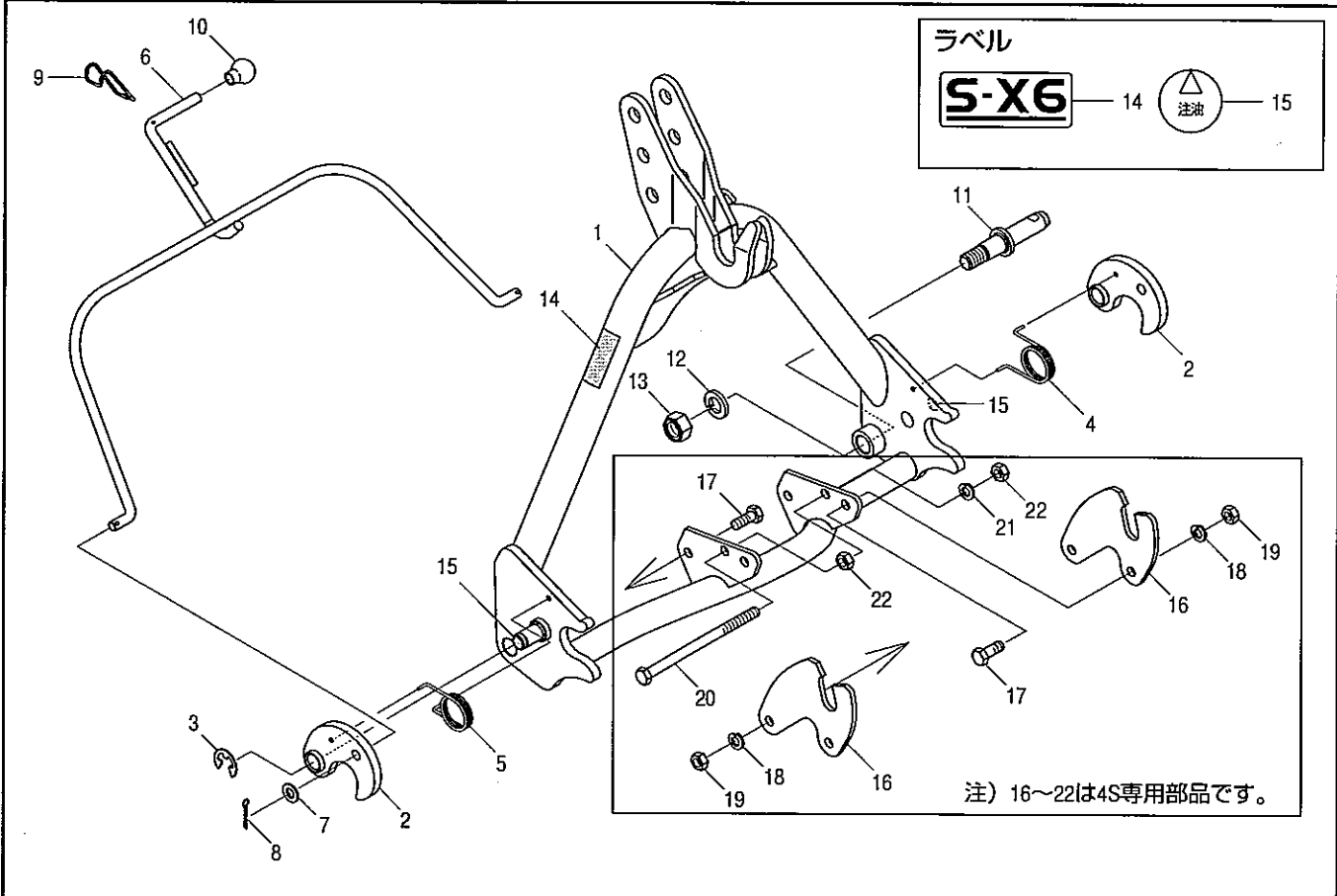

見出番号	部品コード	部 品 名	規 格	1 台 分 個 数				実施機番	備 考
				RKS750	RKS750K	RKS750H	RKS750HK		
1	8060218	オートヒッチアーム COMP		1		1		80672510601	
2	8060212	フック		2		2		80692010201	
3	9373015	ストップリング	E15	2		2			
4	8060213	スプリング L		1		1		80692010300	
5	8060214	スプリング R		1		1		80692010400	
6	8060215	レバー		1		1		80692010500	
7	9240112	ザガネ	M12	2		2			
8	9300046	ワリピン	φ4×30	2		2			
9	8060216	フックバネ		1		1		80692010600	
10	9540041	グロップ (クロ)	φ12	1		1			
11	8050012	ヒッチピン	131 (30)	2		2		80501050301	
12	9210020	Sワッシャ	M20	2		2			
13	9290036	Uナット	M20 P2.5	2		2			
14	9993394	S-X6		1		1		99914045000	
15	9991556	チュウユ		2		2		99910201000	
1~15	8061230	オートヒッチアーム S36 ASSY		1		1		80651510022	
16	8060220	サポートプレート SV		2		2		80692010711	
17	9011751	ボルト	M12×30 P1.5 8T	4		4			
18	9210012	Sワッシャ	M12	4		4			
19	9140014	ナット	M12 P1.5 6T	4		4			
20	9010239	ボルト	M12×190 P1.75	1		1			
21	9210012	Sワッシャ	M12	1		1			
22	9140514	ナット	M12 P1.75	2		2			
1~22	8061228	オーチヒッチアーム S46 ASSY		1		1		80672510023	

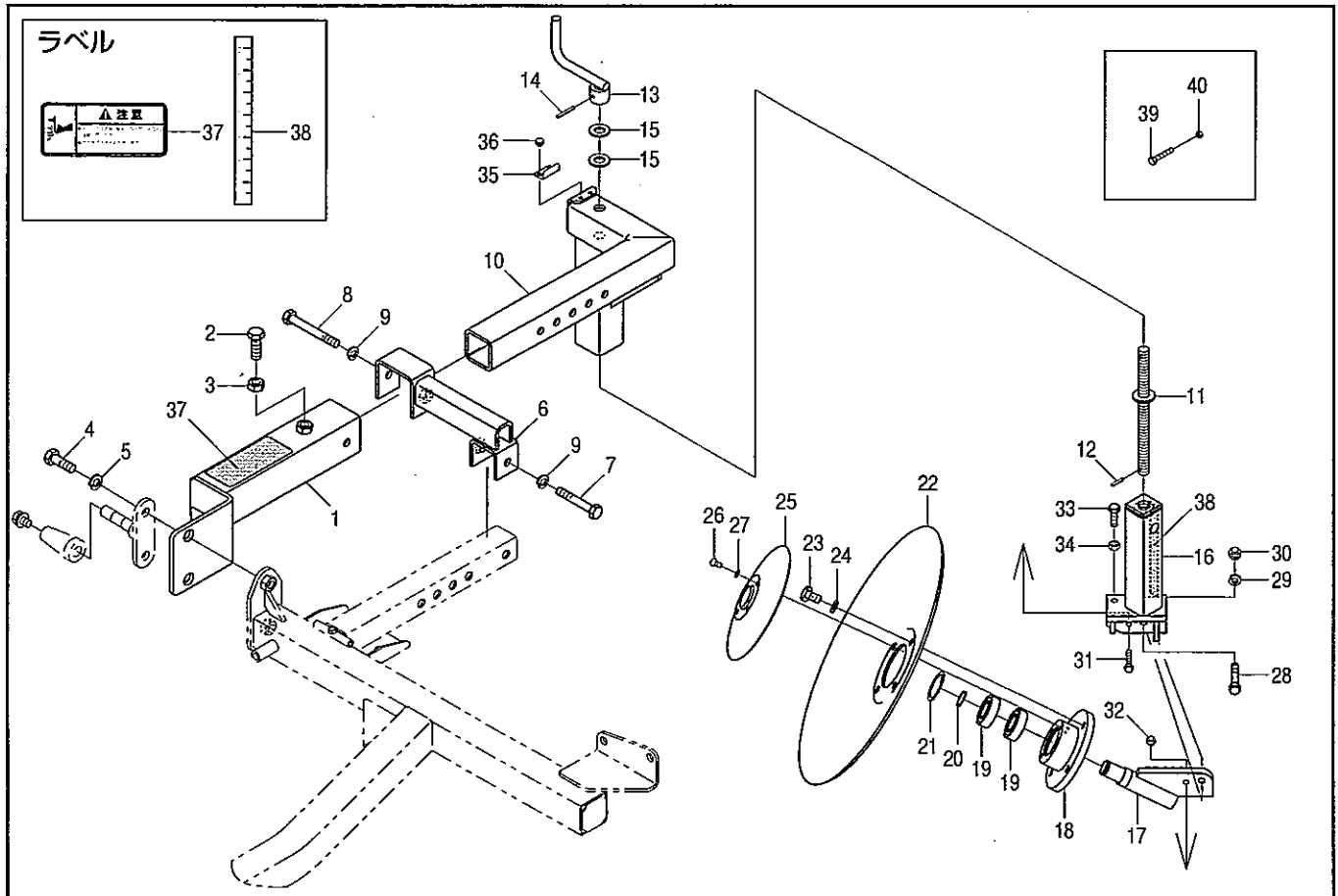

見出番号	部品コード	部 品 名	規 格	1 台 分 個 数				実施機番	備 考
				RKS750	RKS750K	RKS750H	RKS750HK		
1	7662137	ディスクフレーム (ラベル)		1	1	1	1		76639070602
2	9010209	ボルト	M12×35 P1.75	1	1	1	1		
3	9140514	ナット	M12 P1.75	1	1	1	1		
4	9011214	ボルト	M12×35 P1.5 8T	2	2	2	2		
5	9210012	Sワッシャ	M12	2	2	2	2		
6	7662016	サポートブラケット		1	1	1	1		76633071500
7	9020917	コガタボルト	M10×65 P1.5 7T	1	1	1	1		
8	9023170	コガタボルト	M10×85 P1.5 7T	1	1	1	1		
9	9210010	Sワッシャ	M10	2	2	2	2		
10	7662134	スライドフレーム		1	1	1	1		76639070300
11	7662135	チョウセイネジ		1	1	1	1		76639070400
12	9320420	スプリングピン	φ4×20	1	1	1	1		
13	7662007	ハンドル		1	1	1	1		76617072900
14	9320430	スプリングピン	φ4×30	1	1	1	1		
15	9240114	ザガネ	M14	2	2	2	2		
16	7662136	シチュウ		1	1	1	1		76639070500
17	7662008	シャフト		1	1	1	1		76617073000
18	7662009	ベアリングケース		1	1	1	1		76617073100
19	9380204	ベアリング	6004 2RS	2	2	2	2		
20	9371020	ストップリング	S20	1	1	1	1		
21	9372042	ストップリング	H42	1	1	1	1		
22	7662010	ディスクバンワイド		1	1	1	1		76617073200
23	9020902	コガタボルト	M10×16 P1.5 7T	4	4	4	4		
24	9210010	Sワッシャ	M10	4	4	4	4		
25	7662011	ディスクフタ		1	1	1	1		76617073300
26	9070052	マルコネジ (+)	M6×10 P1.0	4	4	4	4		
27	9210006	Sワッシャ	M6	4	4	4	4		
28	9020942	コガタボルト	M8×50 P1.25 7T	1	1	1	1		
29	9210008	Sワッシャ	M8	1	1	1	1		
30	9280008	コガタUナット	M8 P1.25	1	1	1	1		

38. オプション部(テンバディスクキット)

RKS-TD01

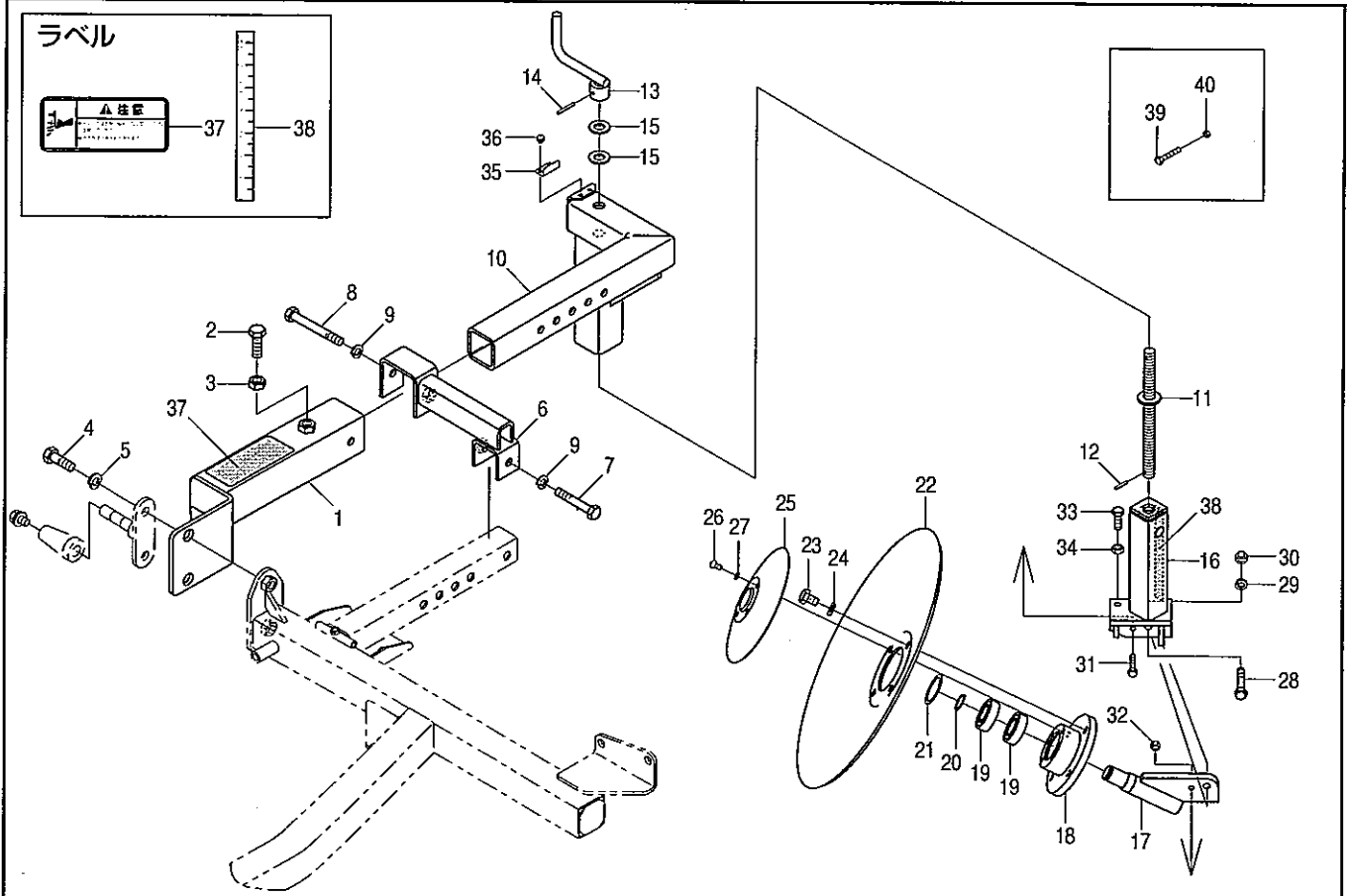

見出番号	部品コード	部 品 名	規 格	1 台 分 個 数				実施機番	備 考
				RKS750	RKS750K	RKS750H	RKS750HK		
31	9010059	ボルト	M6×35 P1.0 ゼンネジ	1	1	1	1		
32	9290011	Uナット	M6 P1.0	1	1	1	1		
33	9020927	コガタボルト	M8×25 P1.25 7T	1	1	1	1		
34	9140703	コガタナット	M8 P1.25	1	1	1	1		
35	7662002	イタバネ		1	1	1	1		76617072400
36	9070000	マルコネジ (+) 3P	M5×8 P0.8	2	2	2	2		
37	9993228	チュウイ (ディスク)		1	1	1	1		99913081000
38	7662012	チョウセイラベル		1	1	1	1		76617073400
39	9010059	ボルト	M6×35 P1.0 ゼンネジ	5	5	5	5		
40	9290011	Uナット	M6 P1.0	5	5	5	5		
1~40	7662132	テンバディスクキット	RKS-TD01	1	1	1	1		76639070101

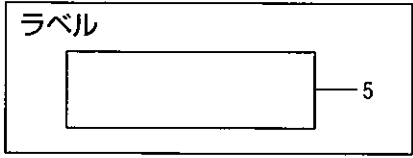
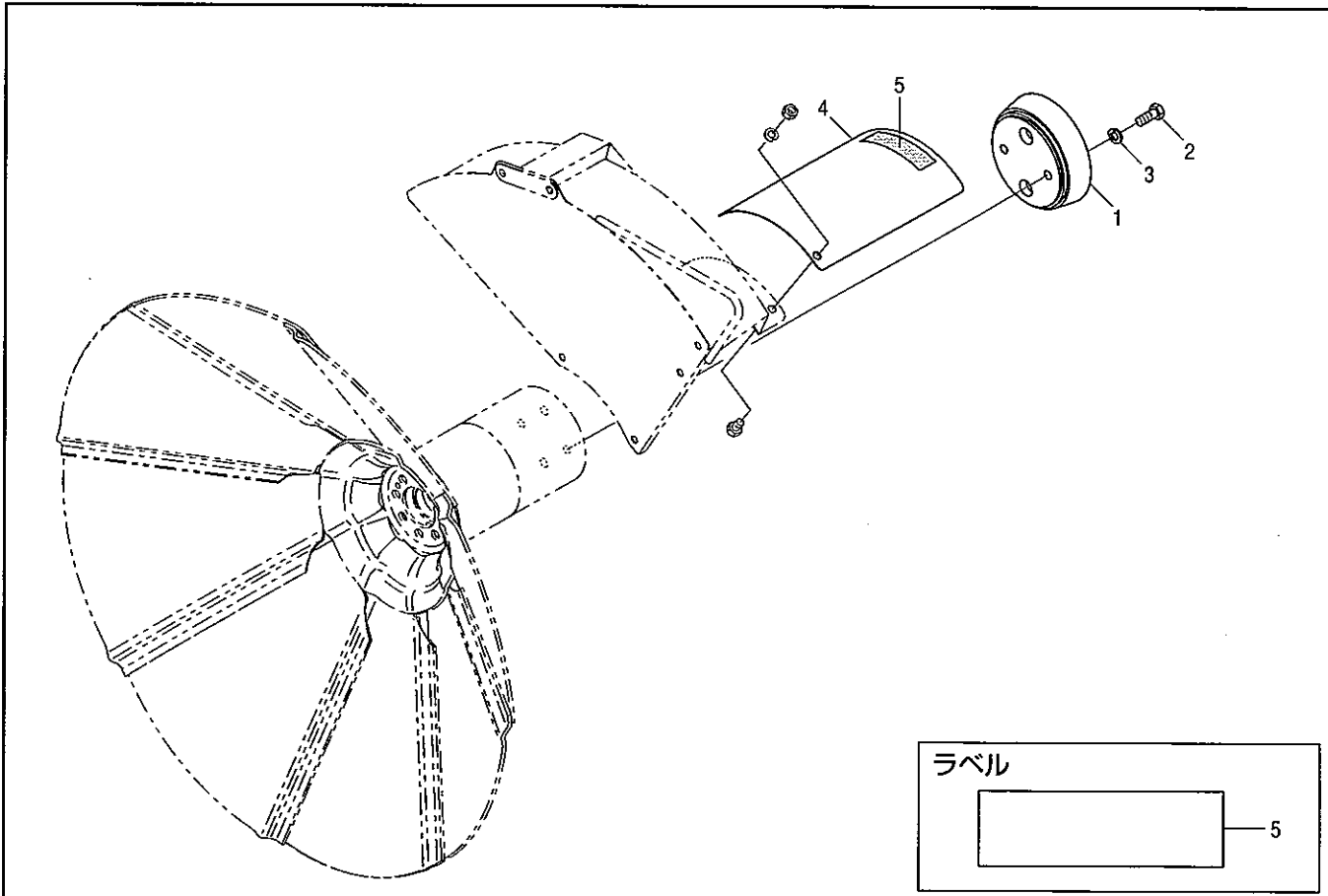

見出 番号	部品コード	部 品 名	規 格	1 台 分 個 数				実施機番	備 考
				RKS750	RKS750K	RKS750H	RKS750HK		
1	7660084	EXドラム COMP.160		1	1	1	1		76600075701
2	9011751	ボルト	M12×30 P1.5 8T	2	2	2	2		
3	9210012	Sワッシャ	M12	2	2	2	2		
4	7662119	EXドラムカバー A		1	1	1	1		76639072100
5	9990331	ハンシャテープ	L=112	1	1	1	1		99905076000
1~5	7662117	ホジョドラムキット A	RKS-HDA	1	1	1	1		76639072000

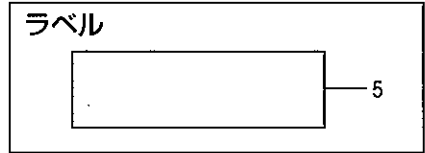
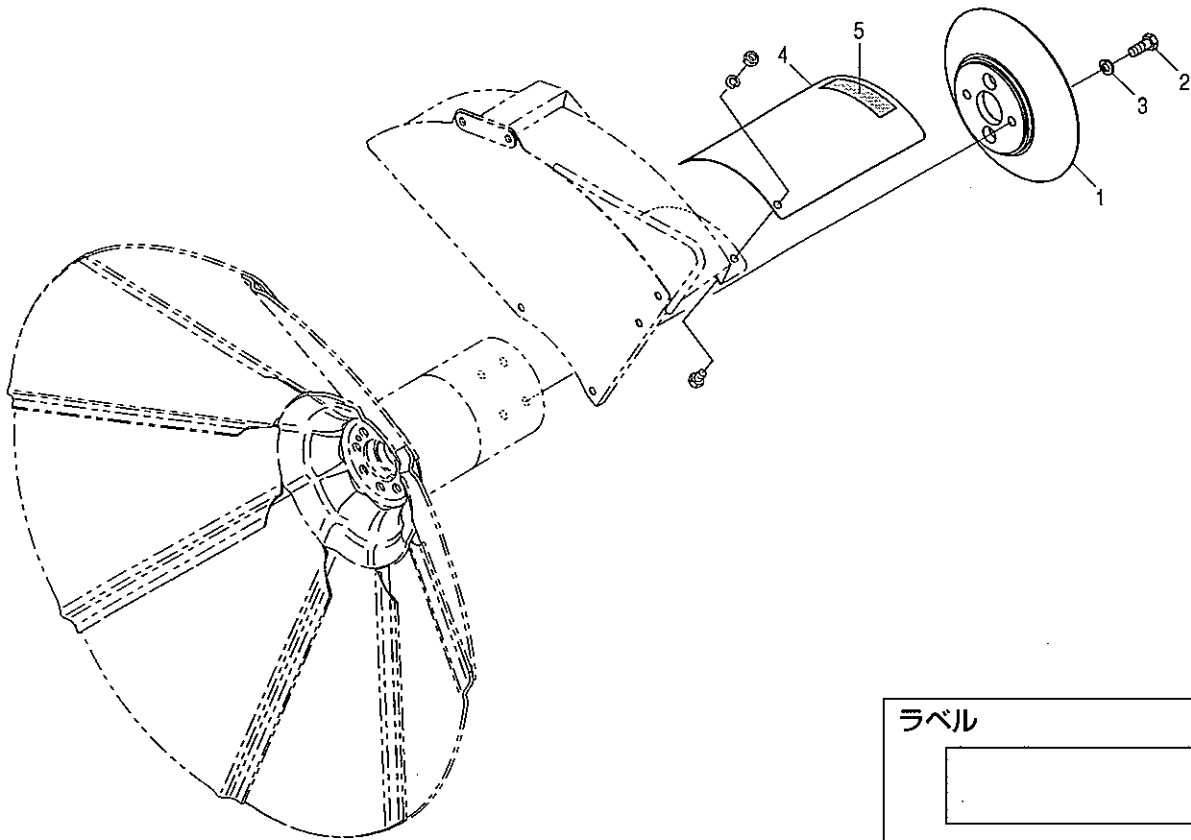

見出 番号	部品コード	部 品 名	規 格	1 台 分 個 数				実施機番	備 考
				RKS750	RKS750K	RKS750H	RKS750HK		
1	7660333	EXドラム 250		1	1	1	1		76605070200
2	9011751	ボルト	M12×30 P1.5 8T	2	2	2	2		
3	9210012	Sワッシャ	M12	2	2	2	2		
4	7662119	EXドラムカバー A		1	1	1	1		76639072100
5	9990331	ハンシャテープ	L=112	1	1	1	1		99905076000
1~5	7662120	ホジョドラムキット B	RKS-HDB	1	1	1	1		76639072500

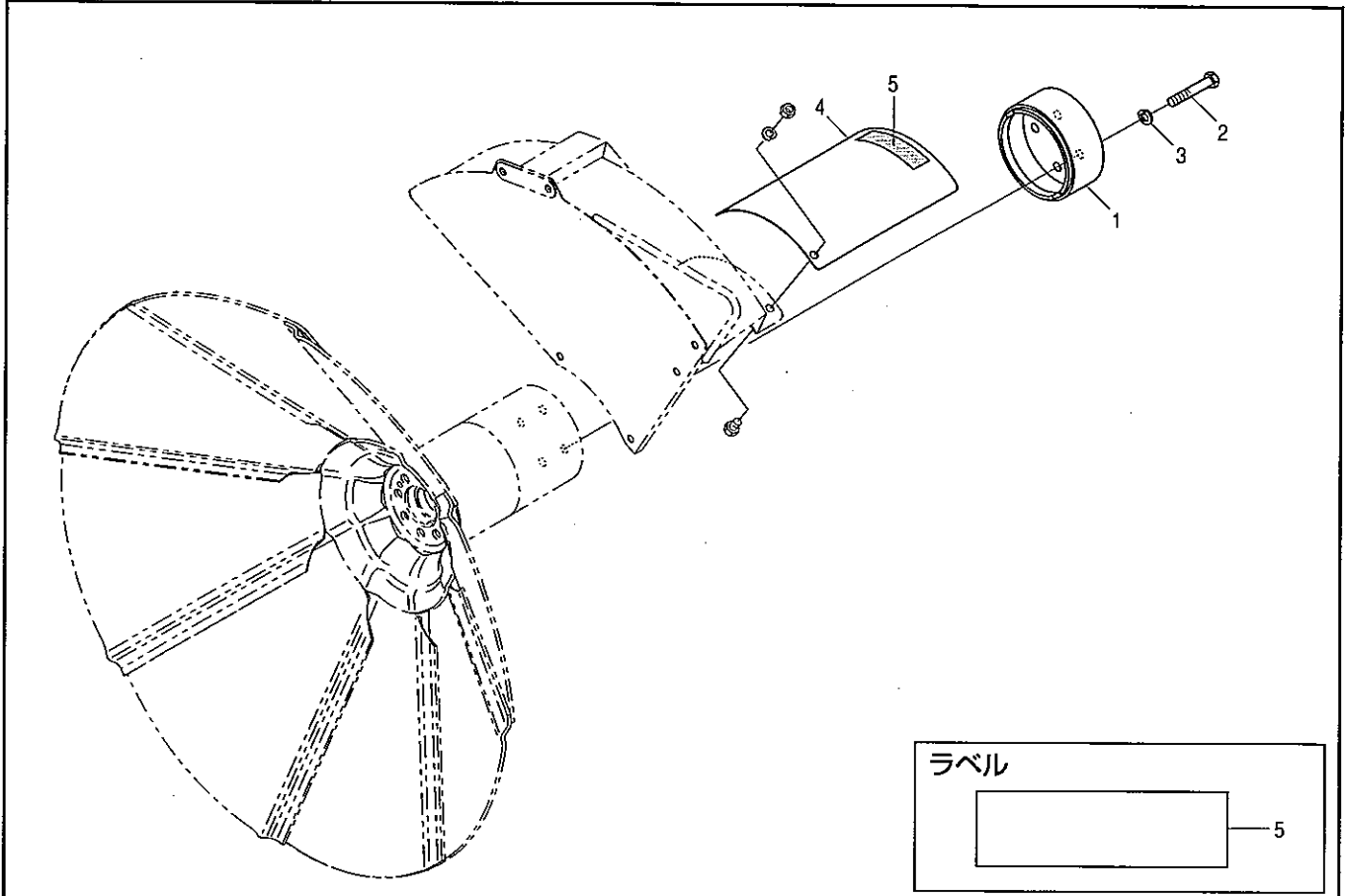

見出番号	部品コード	部 品 名	規 格	1 台 分 個 数				実施機番	備 考
				RKS750	RKS750K	RKS750H	RKS750HK		
1	7660147	EXローラ 55A		1	1	1	1		76600270502
2	9011770	ボルト	M12×70 P1.5 8T	2	2	2	2		
3	9210012	Sワッシャ	M12	2	2	2	2		
4	7662119	EXドラムカバー A		1	1	1	1		76639072100
5	9990331	ハンシャテープ	L=112	1	1	1	1		99905076000
1~5	7662122	ローラキット A	RKS-RA01	1	1	1	1		76639073000

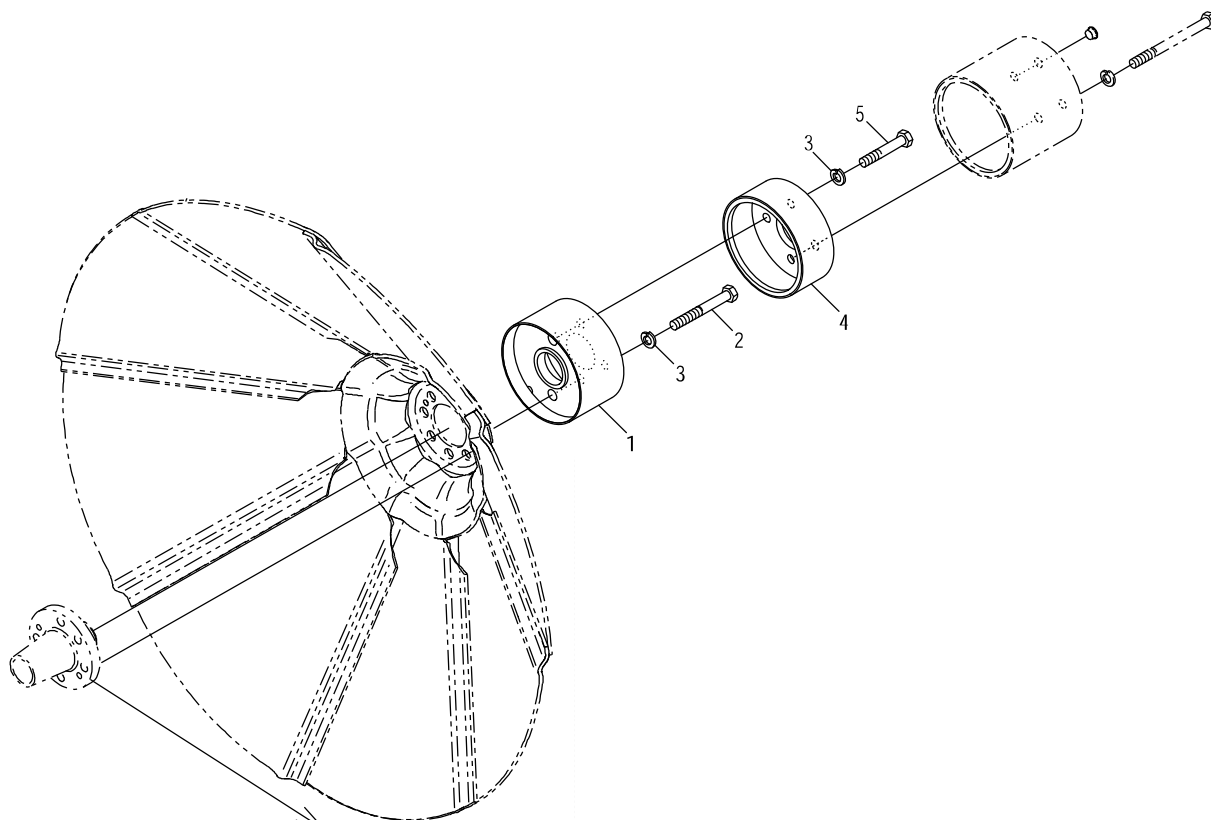

黒色のドラムボスの場合

見出番号	部品コード	部品名	規格	1台分個数				実施機番	備考
				XR750	XR750F				
1	7662125	EXローラ 75R		1	1				76639071600
2	9011221	ホルト	M12*95 P1.5 8T	2	2				
3	9210012	Sワッシャ	M12	4	4				
4	7662126	EXローラ 55R		1	1				76639071700
5	9011770	ホルト	M12*70 P1.5 8T	2	2				
1~5	7662124	ローラキット A2	RKS-RA02	1	1				76639071500

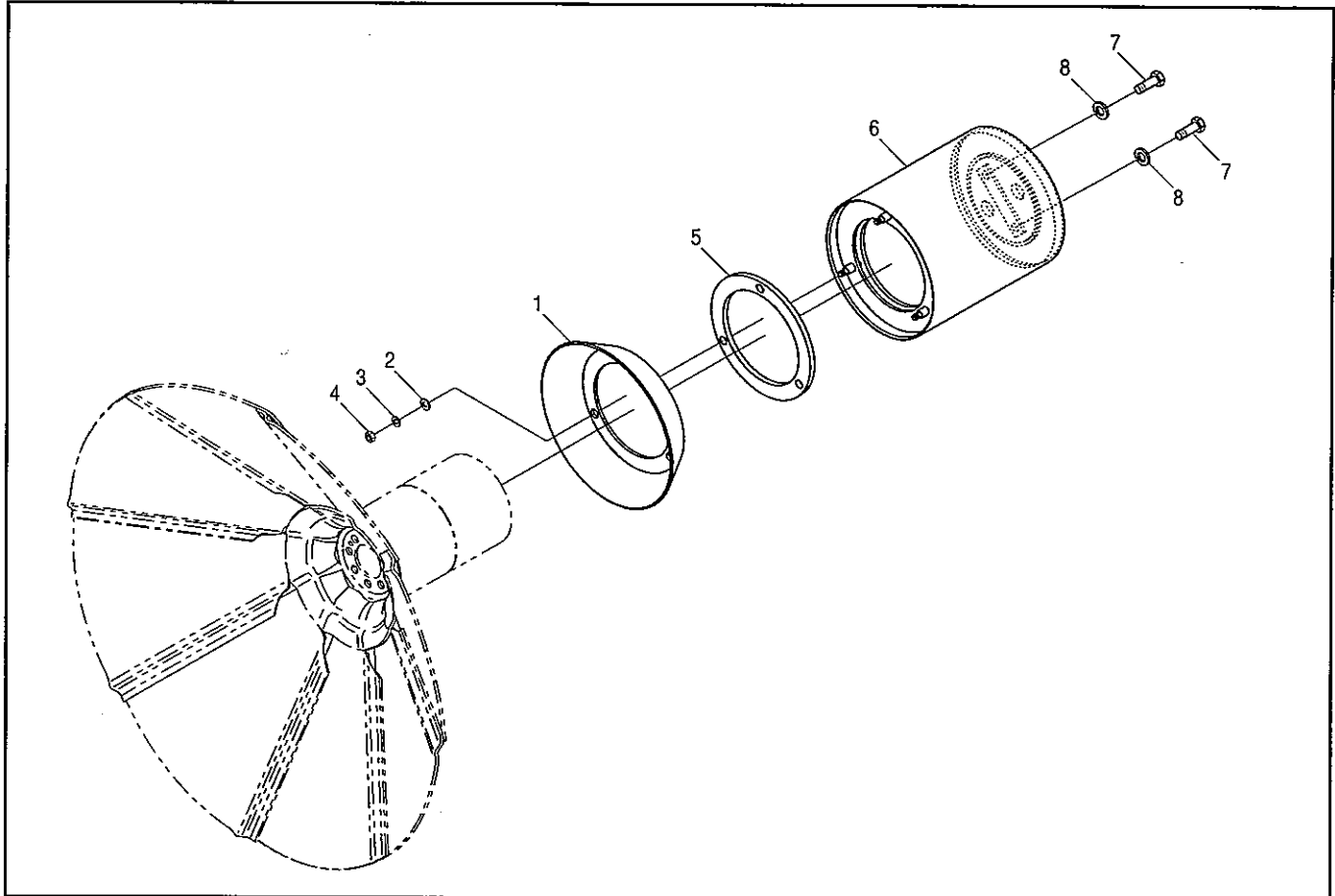

見出番号	部品コード	部 品 名	規 格	1 台 分 個 数				実施機番	備 考
				RKS750	RKS750K	RKS750H	RKS750HK		
1	7660863	コーナドラム A		1	1	1	1		76617071500
2	9240108	ザガネ	M8	3	3	3	3		
3	9210008	Sワッシャ	M8	3	3	3	3		
4	9140703	コガタナット	M8 P1.25	3	3	3	3		76617071600
5	7660864	スペーサゴム		1	1	1	1		
6	7660862	EXローラ260B1.COMP		1	1	1	1		76617071400
7	9011760	ボルト	M12×35 P1.5 8T	2	2	2	2		76617071300
8	9210012	Sワッシャ	M12	2	2	2	2		
1~8	7660861	ローラキット BA	BROS-RB03	1	1	1	1		

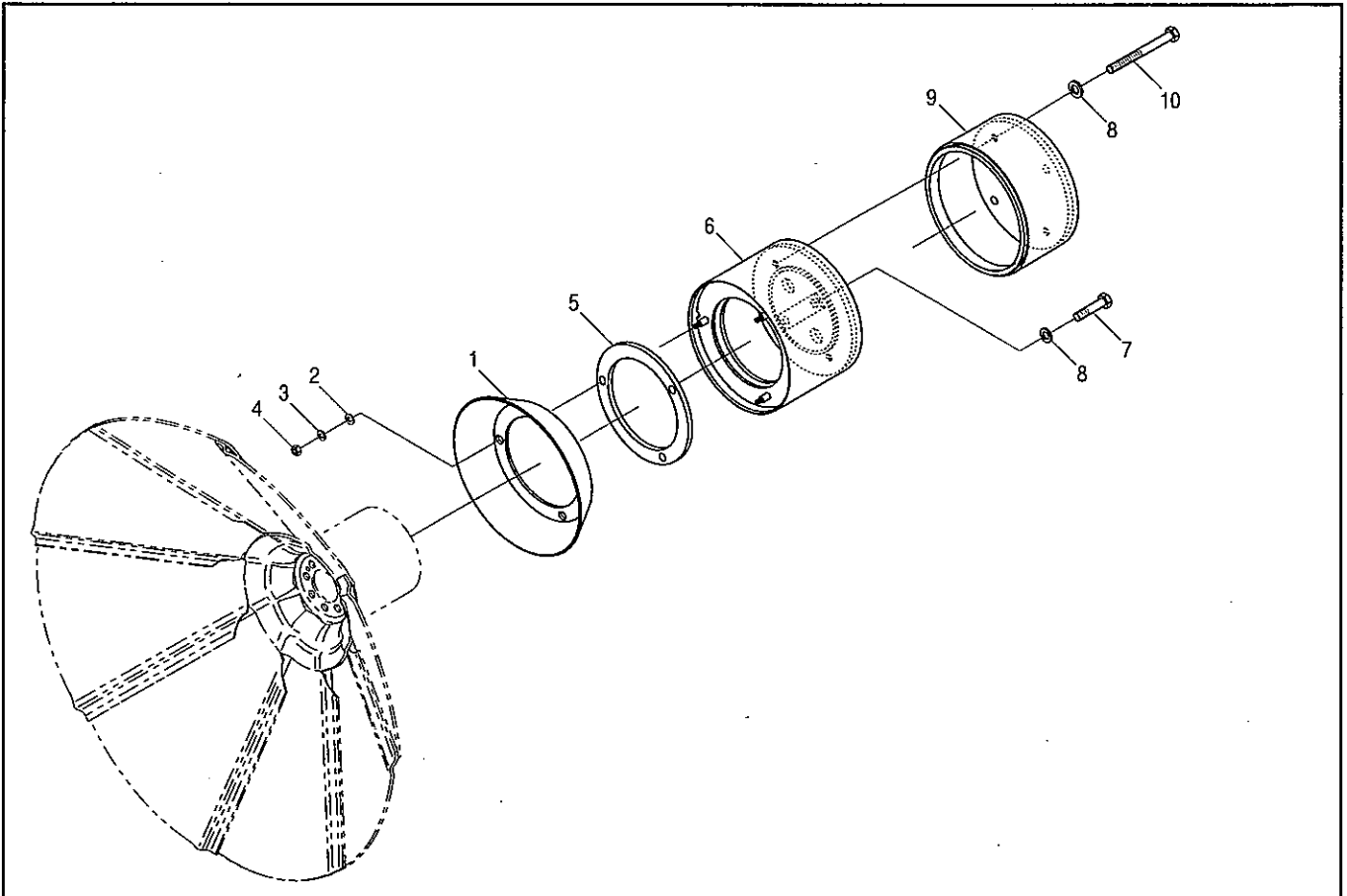

見出番号	部品コード	部 品 名	規 格	1 台 分 個 数				実施機番	備 考
				RKS750	RKS750K	RKS750H	RKS750HK		
1	7660863	コーナドラム A		1	1	1	1		76617071500
2	9240108	ザガネ	M8	3	3	3	3		
3	9210008	Sワッシャ	M8	3	3	3	3		
4	9140703	コガタナット	M8 P1.25	3	3	3	3		
5	7660864	スぺーサゴム		1	1	1	1		76617071600
6	7660979	EXローラ150B1.COMP		1	1	1	1		76633070400
7	9011760	ボルト	M12×35 P1.5 8T	2	2	2	2		
8	9210012	Sワッシャ	M12	4	4	4	4		
9	7660980	EXローラ105 B2		1	1	1	1		76633070500
10	9011781	ボルト	M12×130 P1.5 8T	2	2	2	2		
1~10	7660978	ローラキット BA2	BR1M-RB01	1	1	1	1		76633070300

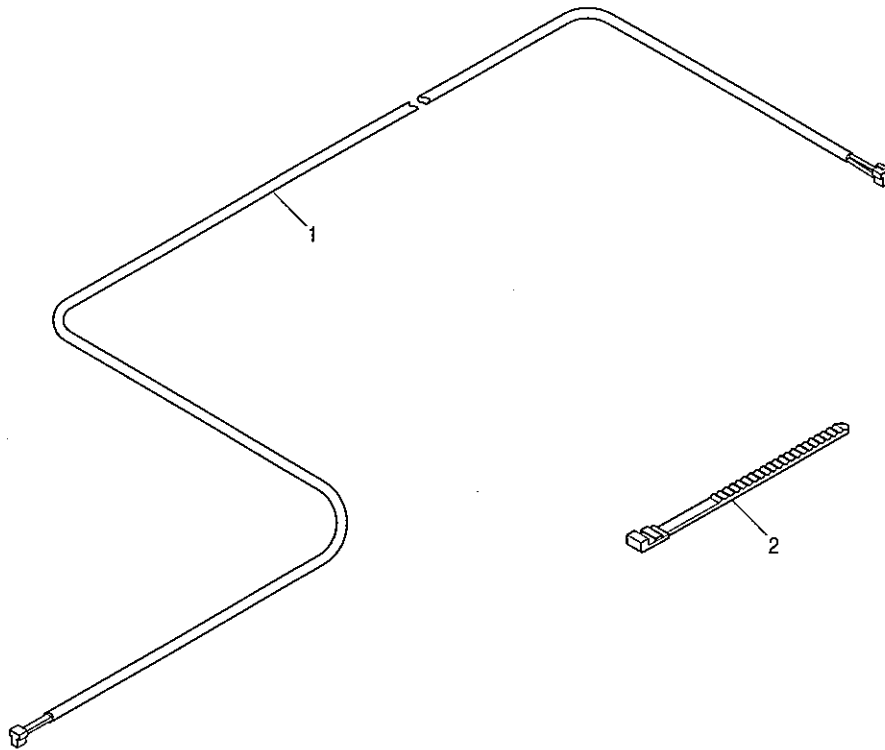

見出番号	部品コード	部 品 名	規 格	1 台 分 個 数				実施機番	備 考
				RKS750	RKS750K	RKS750H	RKS750HK		
1	7660583	ハーネス 1000		1	1	1	1		7660707000
2	7840059	ソクセンバンド		2	2	2	2		78920018500
1~2	7660582	ハーネスキット A	BROM-H01	1	1	1	1		76607070600

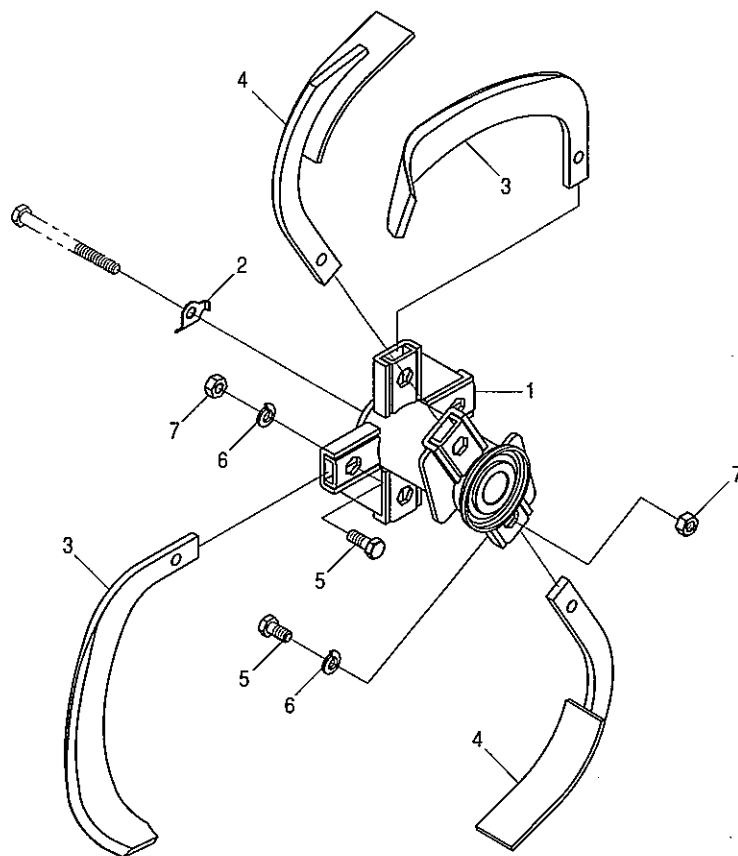

見出番号	部品コード	部 品 名	規 格	1 台 分 個 数				実施機番	備 考
				RKS750	RKS750K	RKS750H	RKS750HK		
1	7660703	コーウンジク COMP		1	1	1	1		76617030100
2	7660155	ロックプレート		1	1	1	1		76600230501
3	51121	ナタツメ AR3342ZR	AR3342ZR	4	4	4	4		AR33420ZR00
4	49870	ハイドツメ AR31	AR31	2	2	2	2		AR310000001
5	9011759	ボルト	M12×30 P1.5 8T	6	6	6	6		34003009000
6	9210012	Sワッシャ	M12	6	6	6	6		
7	9140014	ナット	M12 P1.5 6T	6	6	6	6		
1~7	7660983	コーウンジキット A	BR1M-JI01	1	1	1	1		76633070800

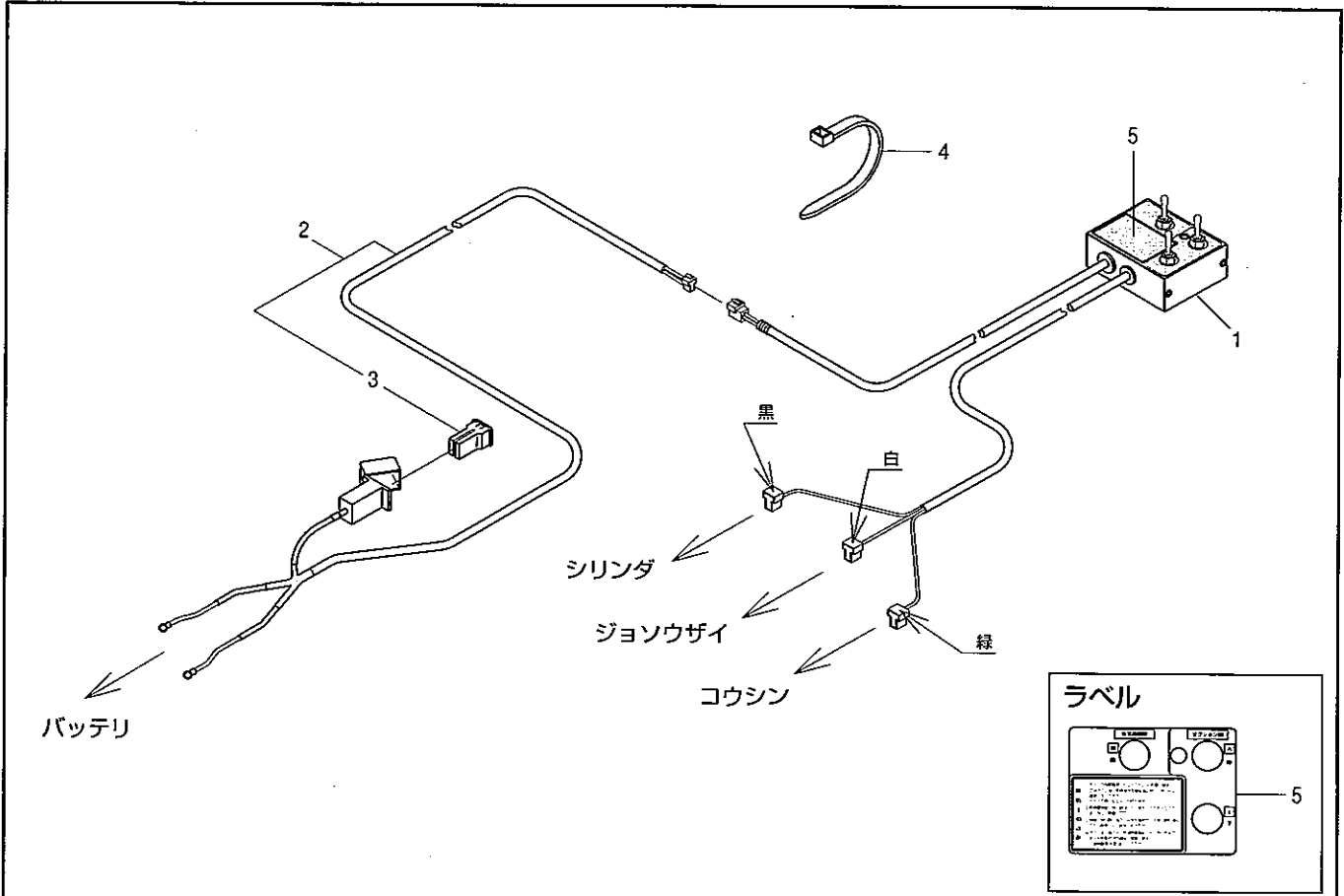

見出番号	部品コード	部 品 名	規 格	1 台 分 個 数				実施機番	備 考
				RKS750	RKS750K	RKS750H	RKS750HK		
1	7660717	スイッチボックス ASSY		1	1	1	1		76618040200
2	7660844	ハーネスBS ASSY		1	1	1	1		76612040411
3	7660857	スロープロヒューズ		1	1	1	1		76612040500
4	7840059	ソクセンバンド		10	10	10	10		78920018500
5	9993234	トリアツカイチュウイ (ソウサ)		1	1	1	1		99905290011
1~5	7660853	コントロールキット D	BROS-CB14	1	1	1	1		76617070722

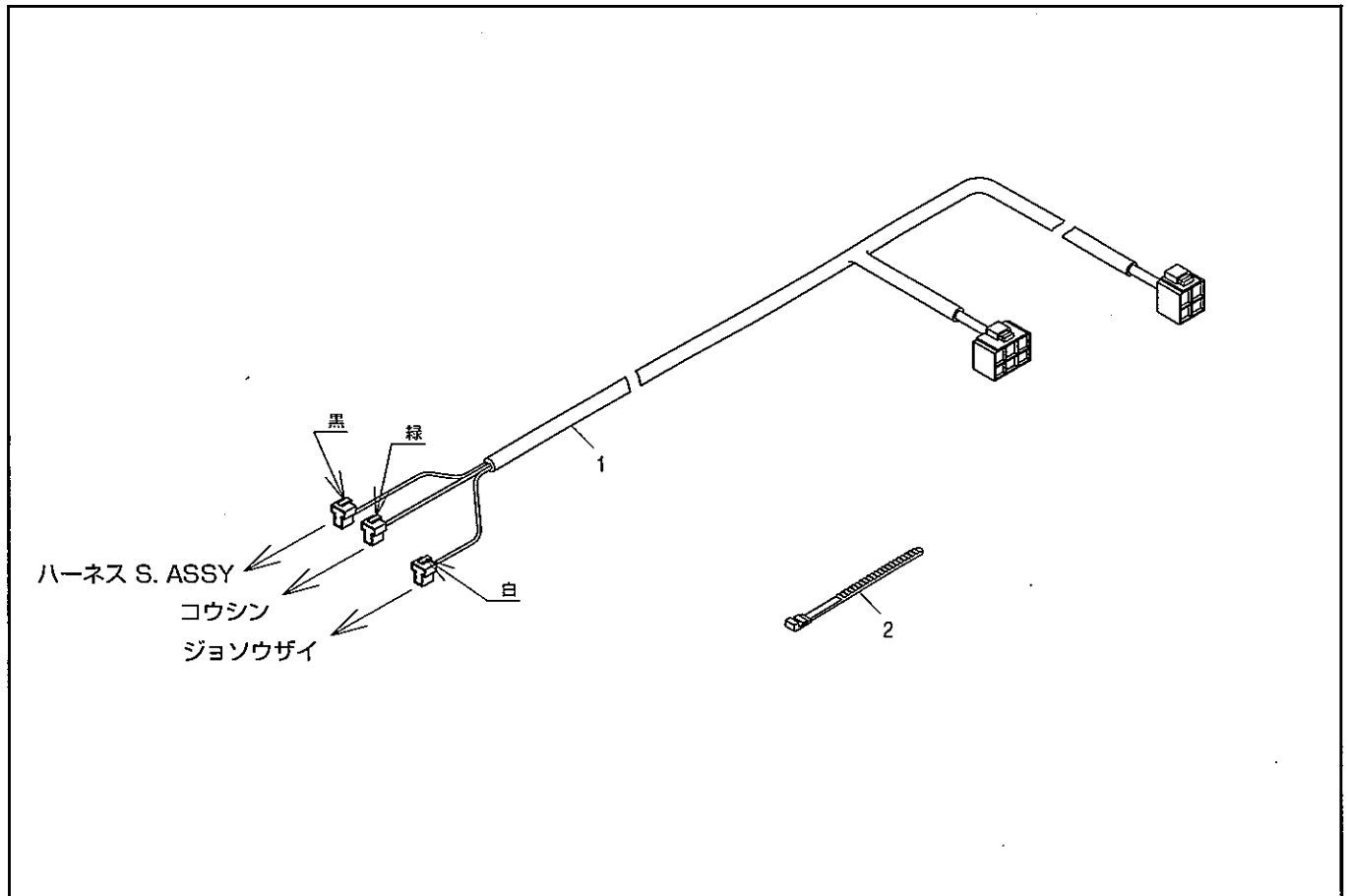

見出 番号	部品コード	部 品 名	規 格	1 台 分 個 数				実施機番	備 考
				RKS750	RKS750K	RKS750H	RKS750HK		
1	7662030	ヘンカンハーネス (アゼ)		1	1	1	1		76633071900
2	7840059	ソクセンバンド		2	2	2	2		78920018500
1~2	7662029	ヘンカンハーネスキット A	BR1M-HA01	1	1	1	1		76633071800

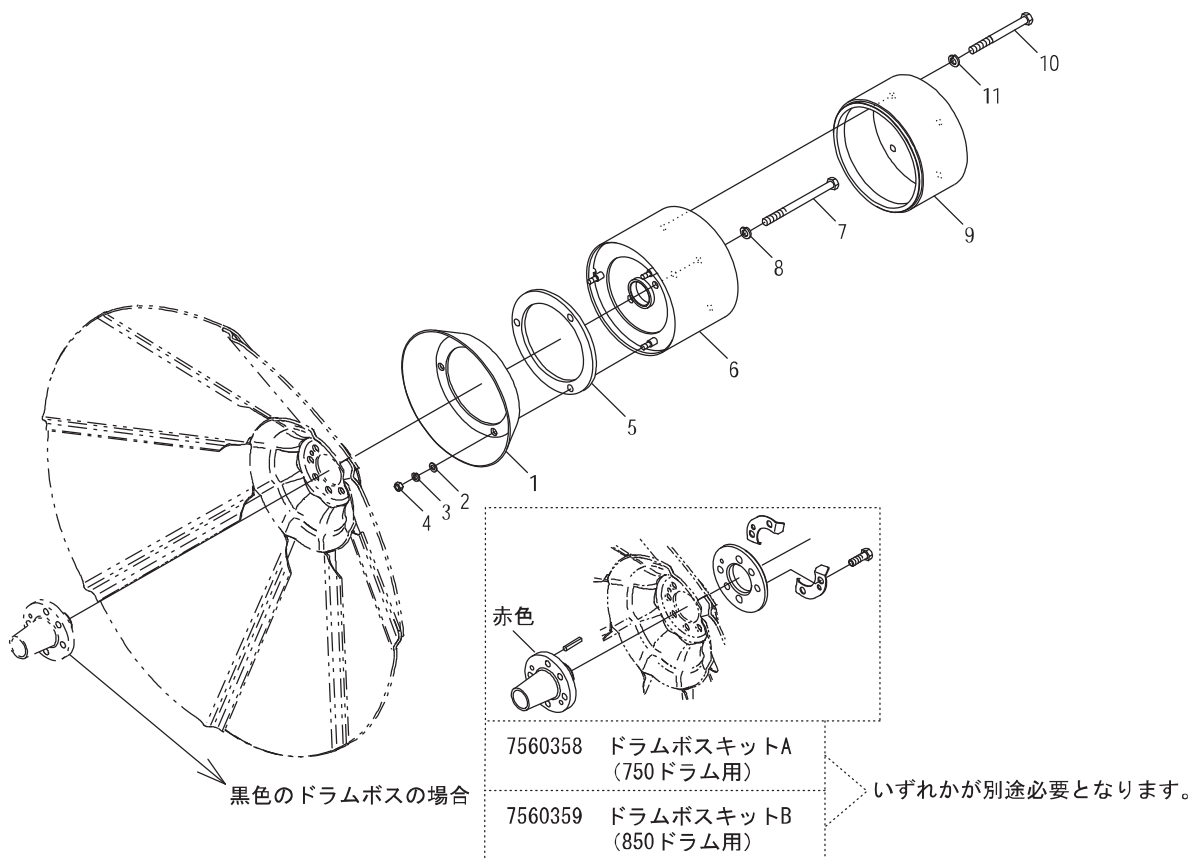

見出番号	部品コード	部品名	規格	1台分個数						実施機番	備考
1	7660863	コーナードラム A		1							76617071500
2	9240108	ザカネ	M8	3							
3	9210008	Sワッシャ	M8	3							
4	9140703	コガタナット	M8 P1.25	3							
5	7660864	スペーサゴム		1							76617071600
6	7662128	EXローラC1.COMP		1							76639074103
7	9011783	ホルト	M12*160 P1.5 8T	2							
8	9210012	Sワッシャ	M12	2							
9	7660980	EXローラ105 B2		1							76633070501
10	9011781	ホルト	M12*130 P1.5 8T	2							
11	9210012	Sワッシャ	M12	2							
1~11	7662127	ローキット C2	RKS-RC01	1							76639074000

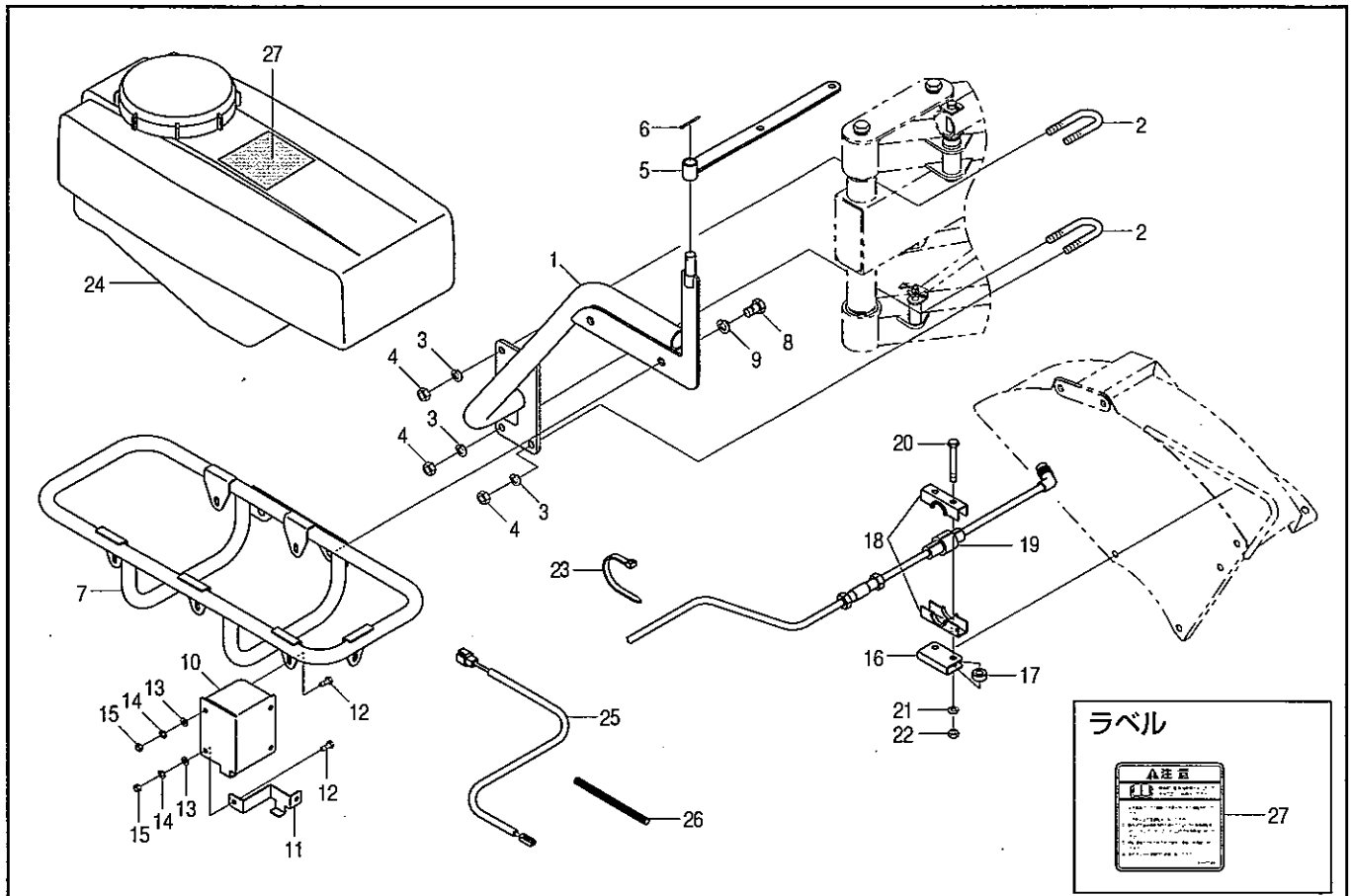

見出番号	部品コード	部 品 名	規 格	1 台 分 個 数				実施機番	備 考
				RKS750	RKS750K	RKS750H	RKS750HK		
1	7662170	タンクサポート		1	1	1	1		76639073600
2	7662171	Uボルト	40-Cガタ	2	2	2	2		
3	9210010	Sワッシャ	M10	4	4	4	4		
4	9140705	コガタナット	M10 P1.5	4	4	4	4		
5	7662172	ホースガイド		1	1	1	1		76639073800
6	9300035	ワリピン		1	1	1	1		
7	7660351	タンクフレーム COMP		1	1	1	1		76605071901
8	9011756	ボルト	M12×20 P1.5 8T	2	2	2	2		
9	9210012	Sワッシャ	M12	2	2	2	2		
10	7660352	ポンプボックス		1	1	1	1		76605072100
11	7660353	ポンプトリツケザ		1	1	1	1		76605072200
12	9010054	ボルト	M6×16 P1.0	4	4	4	4		
13	9240106	ザガネ	M6	4	4	4	4		
14	9210006	Sワッシャ	M6	4	4	4	4		
15	9140504	ナット	M6 P1.0	4	4	4	4		
16	7662173	ノズルステー		1	1	1	1		76639073700
17	7640306	フックカラー 10.5×20×9		2	2	2	2		76400082700
18	9680000	クランプ	MC38-1	1	1	1	1		
19	9350552	ゴムブッシュ	MC38-8	1	1	1	1		
20	9020943	コガタボルト	M8×65 P1.25 7T	2	2	2	2		
21	9210008	Sワッシャ	M8	2	2	2	2		
22	9140703	コガタナット	M8 P1.25	2	2	2	2		
23	7840059	ソクセンバンド	L=250	10	10	10	10		78920018500
24	7662174	タンク ASSY (ラベル)		1	1	1	1		76639073900
25	7660356	ハーネス		1	1	1	1		76605071401
26	7660357	コルゲートチューブ		1	1	1	1		76605071501
27	9992744	チュウイ (タンク)		1	1	1	1		99913055000
1~27	7662376	タンクキット E	RKS-T11	1	1	1	1		76639073512

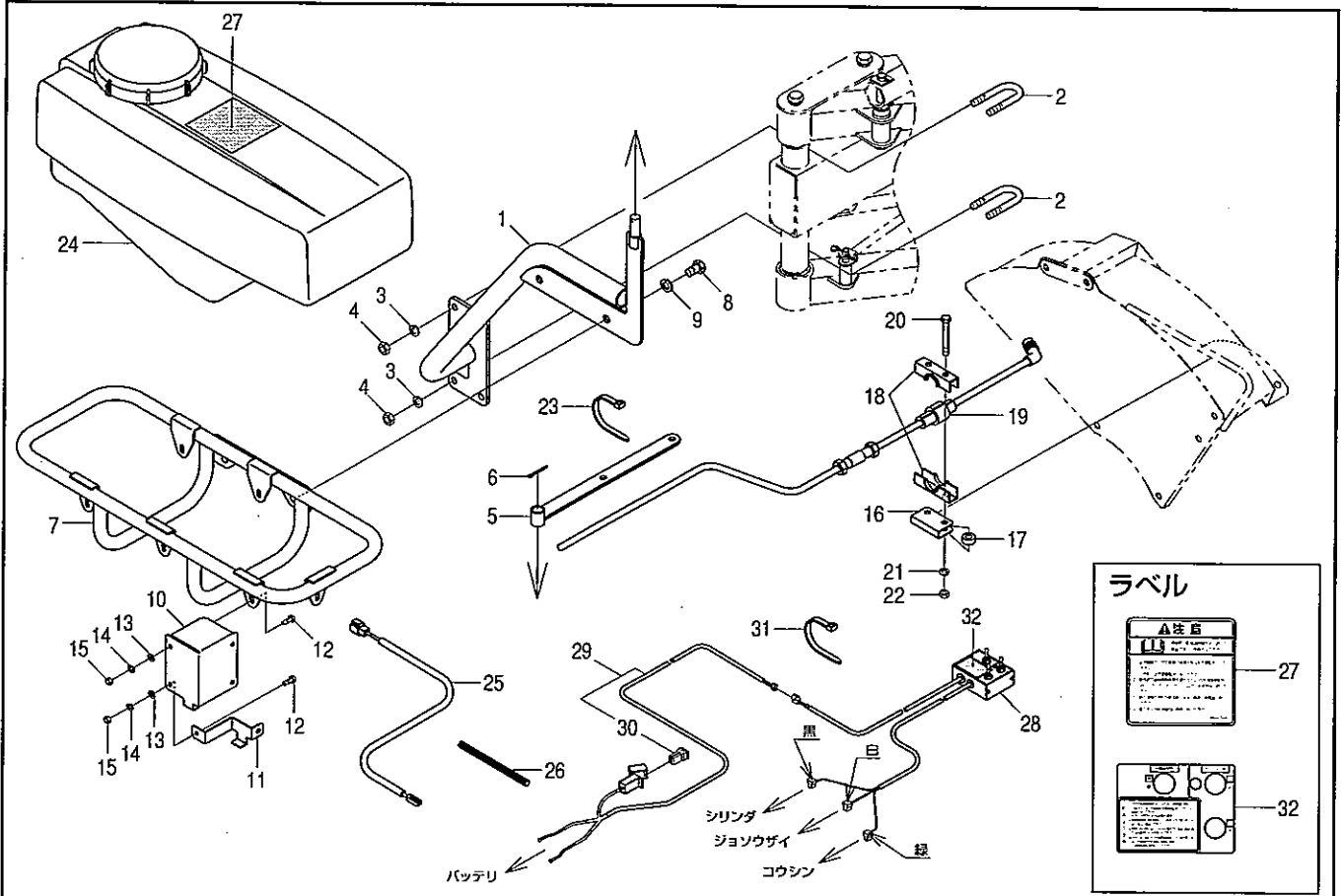

見出番号	部品コード	部品名	規格	1台分個数				実施機番	備考
				RKS750	RKS750K	RKS750H	RKS750HK		
1	7662170	タンクサポート		1	1	1	1		76639073600
2	7662171	Uボルト	40-Cガタ	2	2	2	2		
3	9210010	Sワッシャ	M10	4	4	4	4		
4	9140705	コガタナット	M10 P1.5	4	4	4	4		
5	7662172	ホースガイド		1	1	1	1		76639073800
6	9300035	ワリピン		1	1	1	1		
7	7660351	タンクフレーム COMP		1	1	1	1		76605071901
8	9011756	ボルト	M12×20 P1.5 8T	2	2	2	2		
9	9210012	Sワッシャ	M12	2	2	2	2		
10	7660352	ポンプボックス		1	1	1	1		76605072100
11	7660353	ポンプトリツケザ		1	1	1	1		76605072200
12	9010054	ボルト	M6×16 P1.0	4	4	4	4		
13	9240106	ザガネ	M6	4	4	4	4		
14	9210006	Sワッシャ	M6	4	4	4	4		
15	9140504	ナット	M6 P1.0	4	4	4	4		
16	7662173	ノズルステー		1	1	1	1		76639073700
17	7640306	フックカラー 10.5×20×9		2	2	2	2		76400082700
18	9680000	クランプ	MC38-1	1	1	1	1		
19	9350552	ゴムブッシュ	MC38-8	1	1	1	1		
20	9020943	コガタボルト	M8×65 P1.25 7T	2	2	2	2		
21	9210008	Sワッシャ	M8	2	2	2	2		
22	9140703	コガタナット	M8 P1.25	2	2	2	2		
23	7840059	ソクセンバンド	L=250	10	10	10	10		78920018500
24	7662174	タンク ASSY (ラベル)		1	1	1	1		76639073900
25	7660356	ハーネス		1	1	1	1		76605071401
26	7660357	コルゲートチューブ		1	1	1	1		76605071501
27	9992744	チュウイ (タンク)		1	1	1	1		99913055000
1~27	7662376	タンクキット E	RKS-T11	1	1	1	1		76639073512
28	7660717	スイッチボックス ASSY		1	1	1	1		76618040200
29	7660844	ハーネスBS ASSY		1	1	1	1		76612040411

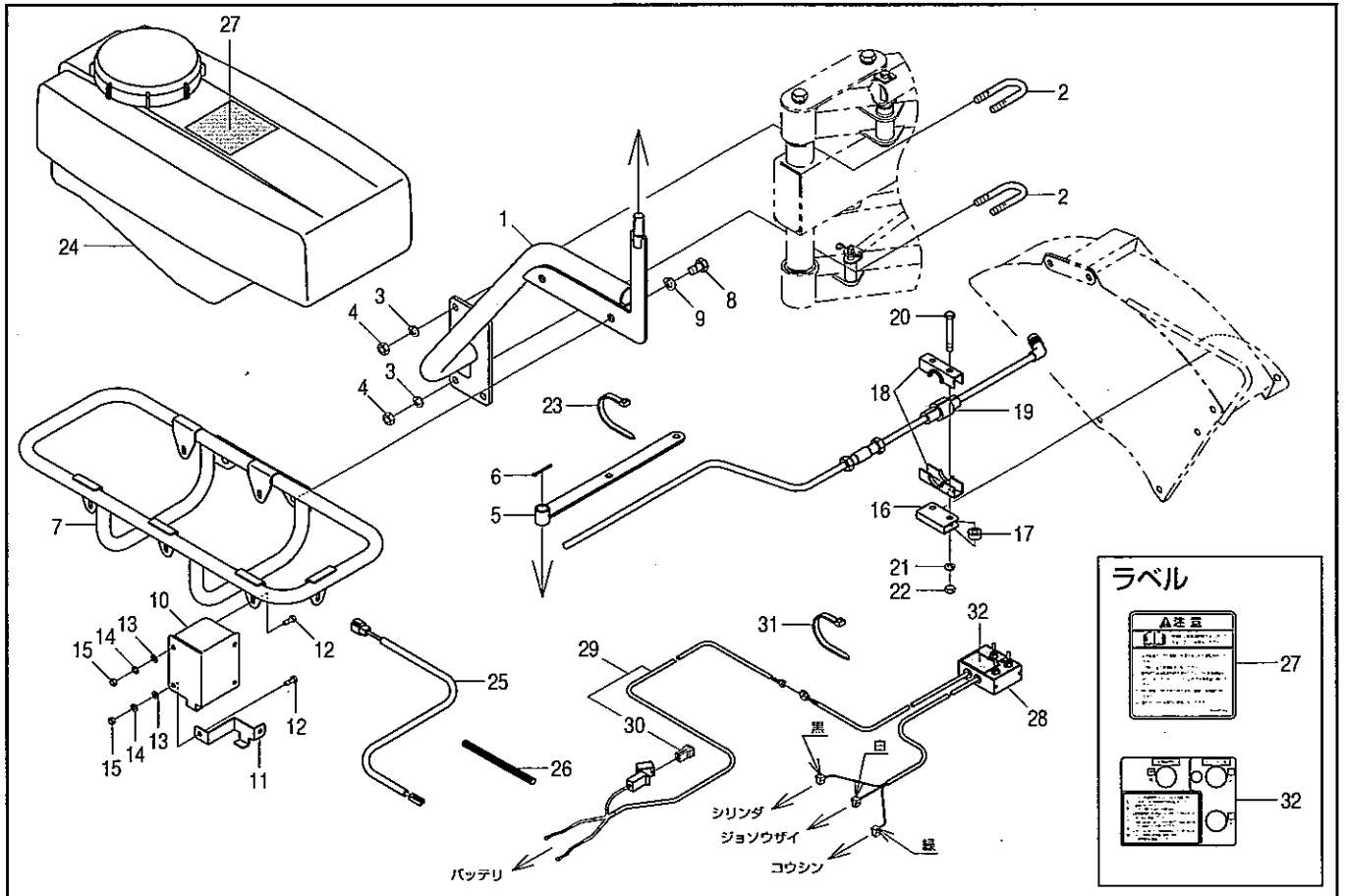

見出番号	部品コード	部 品 名	規 格	1 台 分 個 数				実施機番	備 考
				RKS750J	RKS750K	RKS750H	RKS750HK		
30	7660857	スローブロヒューズ		1	1	1	1		76612040500
31	7840059	ソクセンバンド		10	10	10	10		78920018500
32	9993234	トリアツカイチュウイ (ソウサ)		1	1	1	1		99905290011
28~32	7660853	コントロールキット D	BR0S-CB14	1	1	1	1		76617070722
1~32	7662385	ジョソウザイキット E	RKS-J11	1	1	1	1		76639075011

52-1.オプション部(テンシヨナキット)

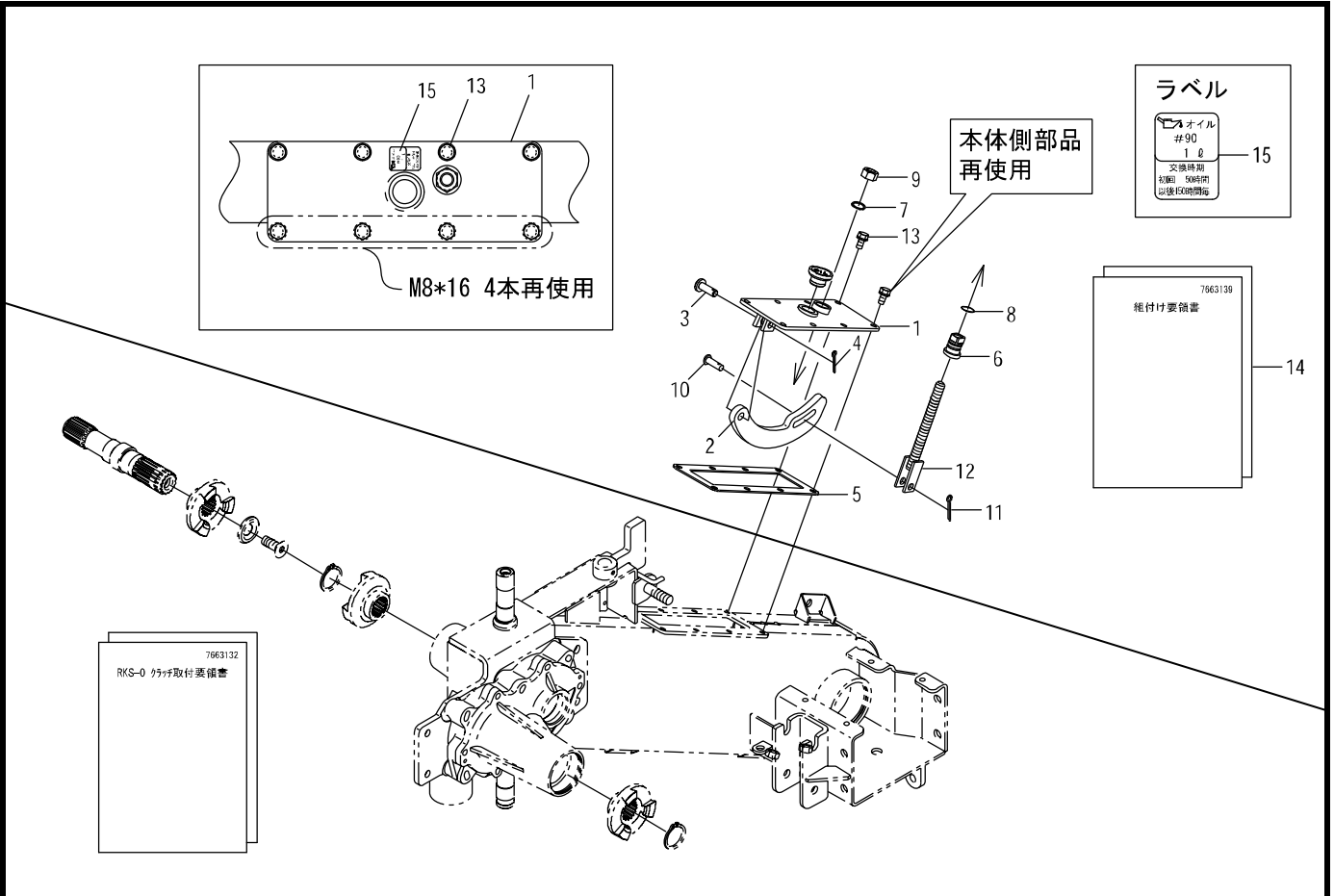

見出番号	部品コード	部品名	規格	1台分個数					実施機番	備考
1	7663142	フタZ		1						76639271100
2	7663143	テンシヨナZ		1						76639271200
3	3440059	テンシヨナピン		1						34405003010
4	9300034	ワリピン	φ30*20	1						
5	7660954	パッキン		1						76637011000
6	7663144	ボスZ		1						76639271300
7	9371018	ストップリング	S18	1						
8	9363016	リング	S16	1						
9	9140514	ナット	M12 P1.75	1						
10	9500101	テラーピン	φ8*25	1						
11	9300017	ワリピン	φ25*20	1						
12	7663145	ロッドZ		1						76639271400
13	7662211	コガターテインクホルト 2P	M8*16 P1.25 7T	4						76643019101
14	7663139	クミツケヨウリヨウシヨ		1						76639271500
15	9993059	キュウユ(1L)		1						99910461000
1~15	7663141	テンシヨナキット	RKS-TEN	1						76639271000

52-2.GUキット(クラッチキット)

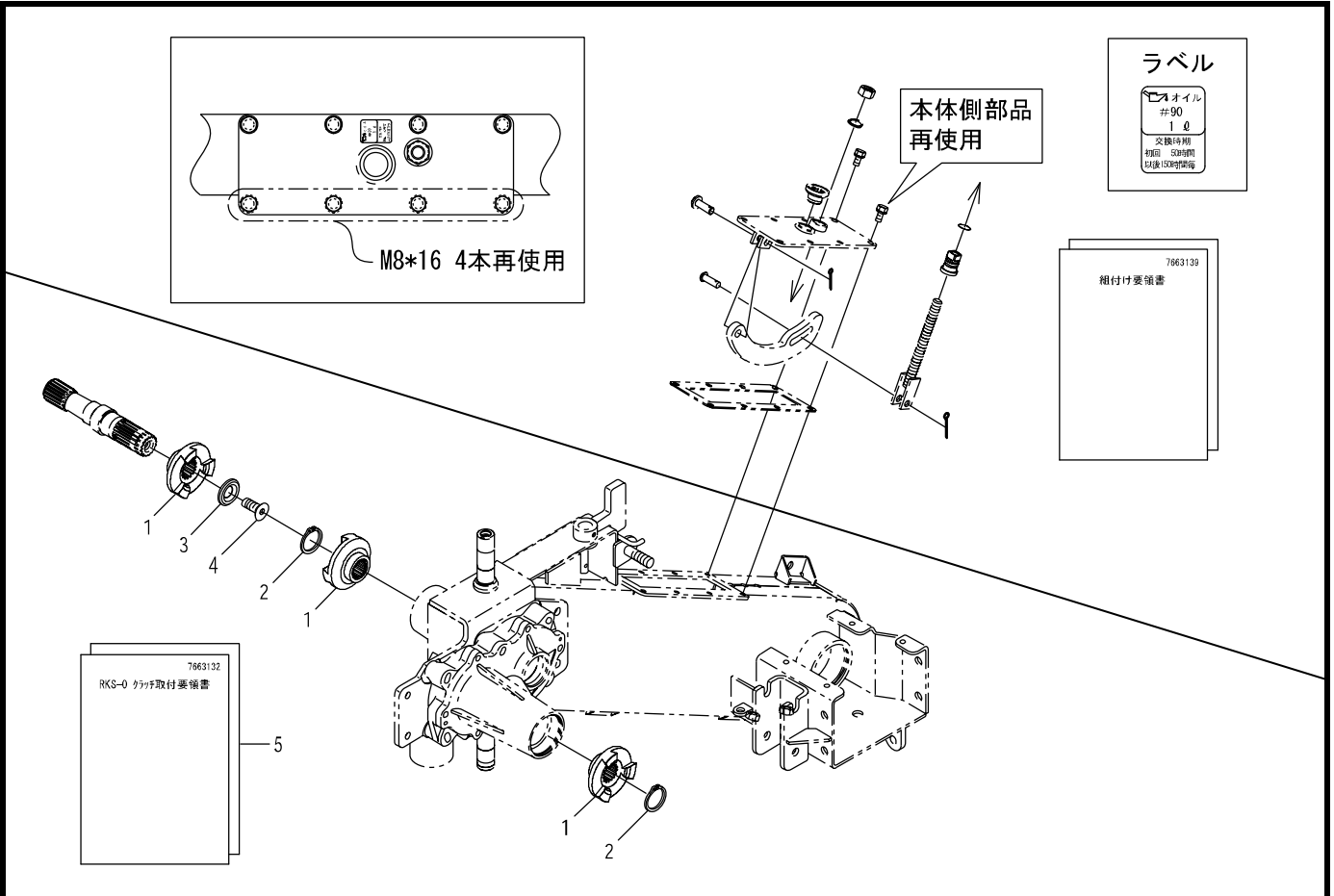

見出番号	部品コード	部品名	規格	1台分個数						実施機番	備考
1	7663135	クラッチ		3							76639075500
2	9371030	ストップリング	S30	2							
3	7662114	ザガネ		1							76639012100
4	4850094	コーティングホルト	M12*30 P1.75	1							48520045700
5	7663132	トリツケヨウリョウシヨ		1							76639075600
1~5	7663129	RKSクラッチキット	RKS-CK	1							76639075200

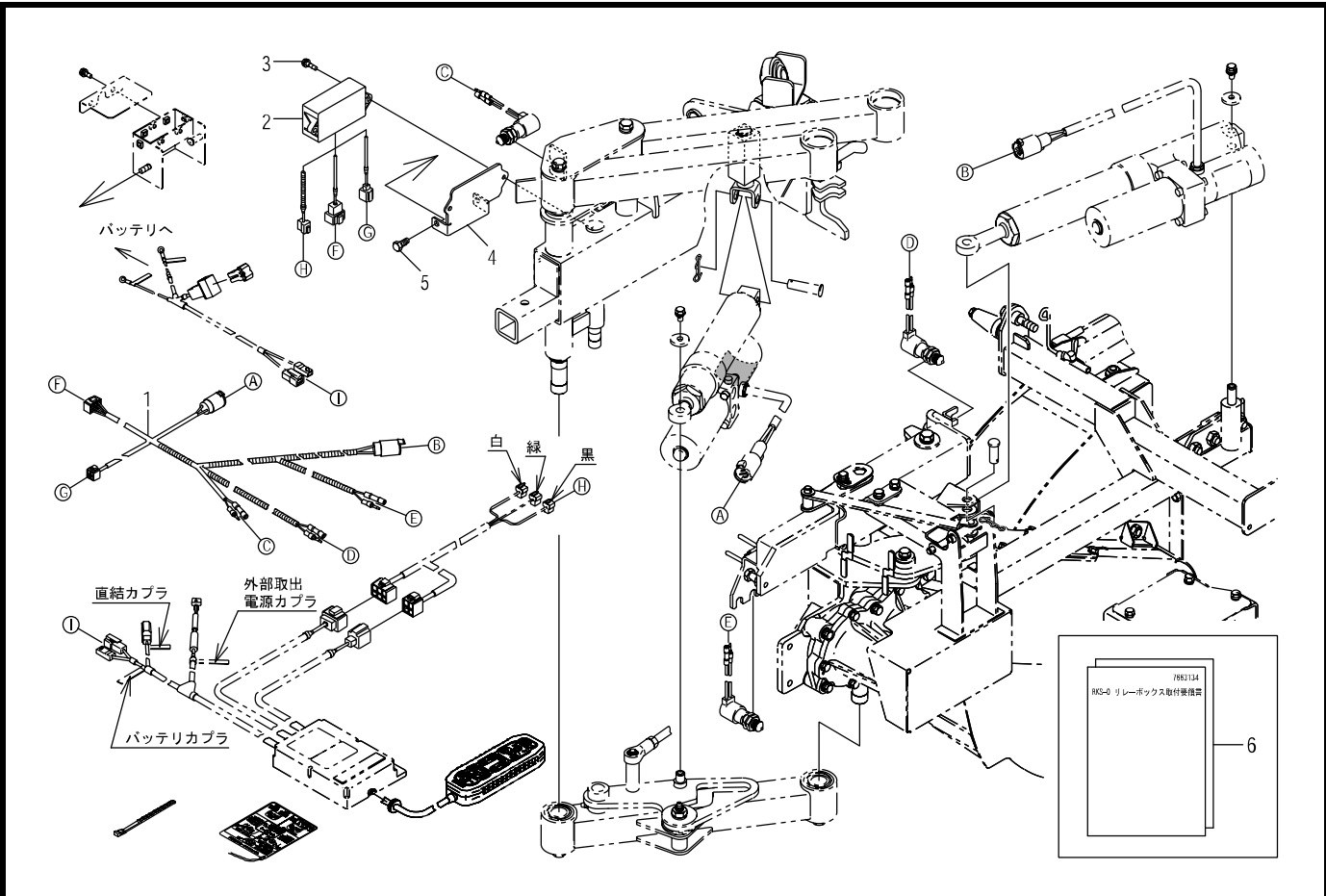

見出番号	部品コード	部品名	規格	1台分個数					実施機番	備考
1	7662455	ハーネス S		1						76641150100
2	7662456	リレーボックス S		1						76641150201
3	9000008	ホルト(+) 3P	M6*20 P1.0	2						
4	7663136	リレーボックスサ		1						76639075800
5	9020935	コガタホルト	M8*20 P1.25 7T	2						
6	7663134	トリツケヨウリヨウシヨ		1						76639075900
1~6	7663131	リレーボックスキット	RKS	1						76639075400

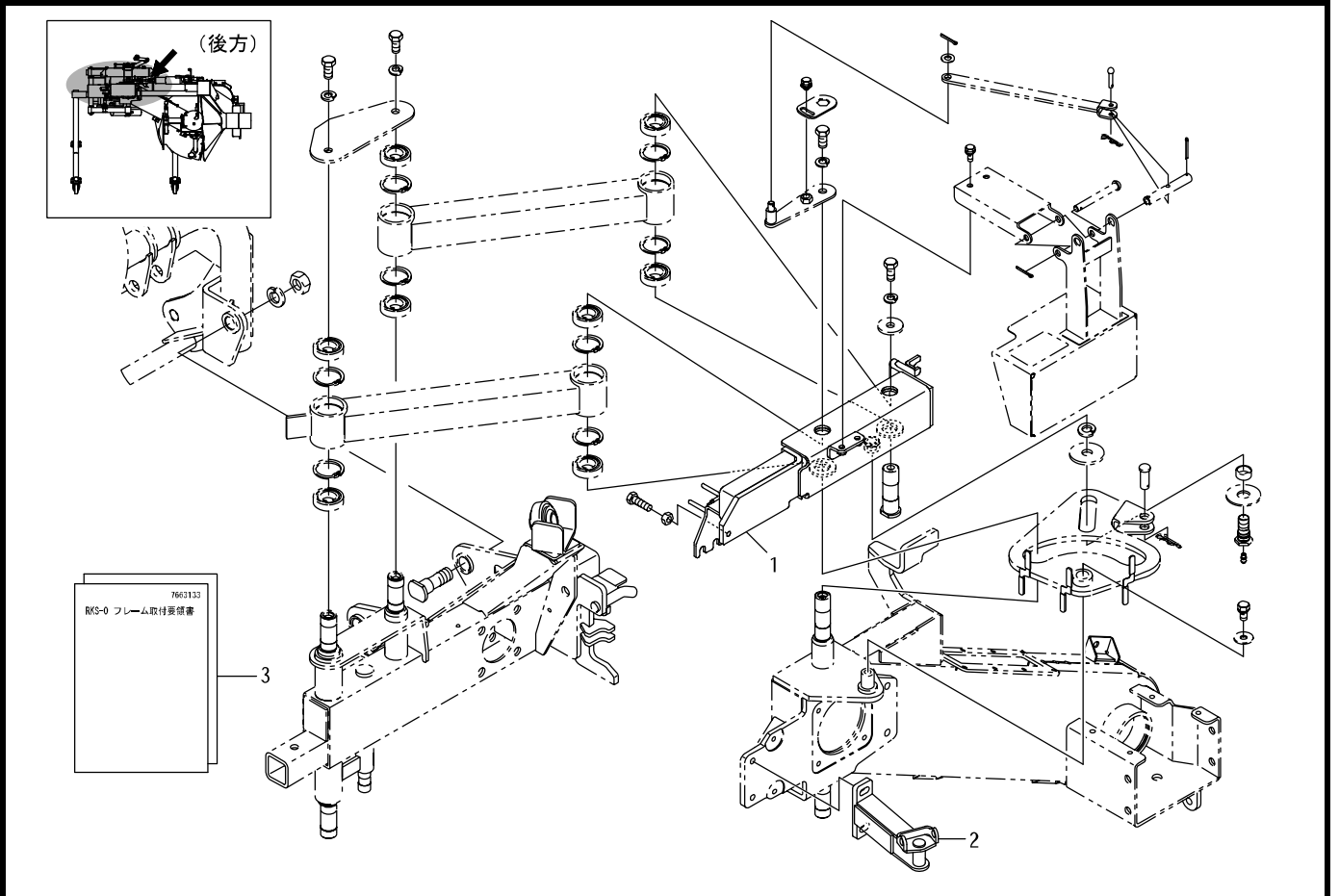

見出番号	部品コード	部品名	規格	1台分個数						実施機番	備考
1	7663137	リヤフレーム COMP		1							76641041313
2	7663138	ロックプレートB		1							76639041913
3	7663133	トリツケヨウリョウシヨ		1							76639075700
1~3	7663130	フレームキット	RKS	1							76639075300

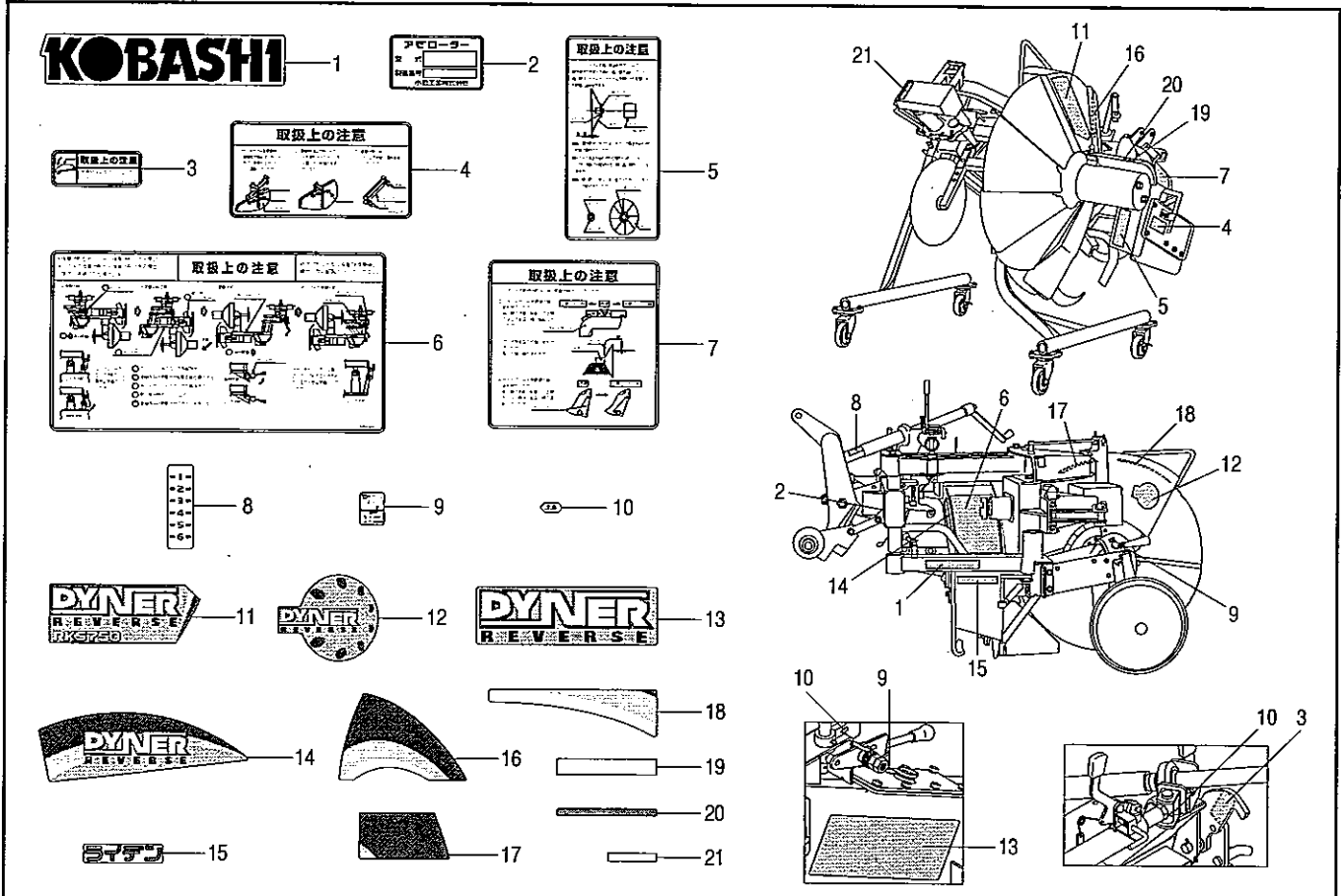

見出番号	部品コード	部 品 名	規 格	1 台 分 個 数				実施機番	備 考
				RKS750	RKS750K	RKS750H	RKS750HK		
1	9993038	KOBASHI		1					99900406000
2	9992181	キバンプレート		1					99900232000
3	9993587	トリアツカイチュウイ (フック)		1					99905315300
4	9993285	トリアツカイチュウイ (ストッパ)		1					99905304000
5	9993260	トリアツカイチュウイ (ドラム)		1					99905301000
6	9993445	トリアツカイチュウイ (カイドウ)		1					99905315100
7	9993444	トリアツカイチュウイ		1					99905315000
8	9993486	コウシンチョウセツラベル		1					99910550000
9	9993059	キュウユ (1L)		2					99910461000
10	9992971	チュウユ		2					99910437000
11	9993488	DYNER (RKS750)		1					99900467000
12	9993489	DYNER (グラデーション)		1					99900475000
13	9993490	DYNER		1					99900476000
14	9993491	DYNER (ストライプ)		1					99900477001
15	9993492	ライデン		1					99900478000
16	9993493	ストライブ A		1					99910560000
17	9993494	ストライブ B		1					99910561000
18	9993495	ストライブ C		1					99910562000
19	9993496	ハンシャテープ 30x185 (シロ)		1					99910563000
20	9993503	ライン (グリーン)		1					99910570000
21	9993380	ハンシャテープ 15x90 (シロ)		1					99910525000

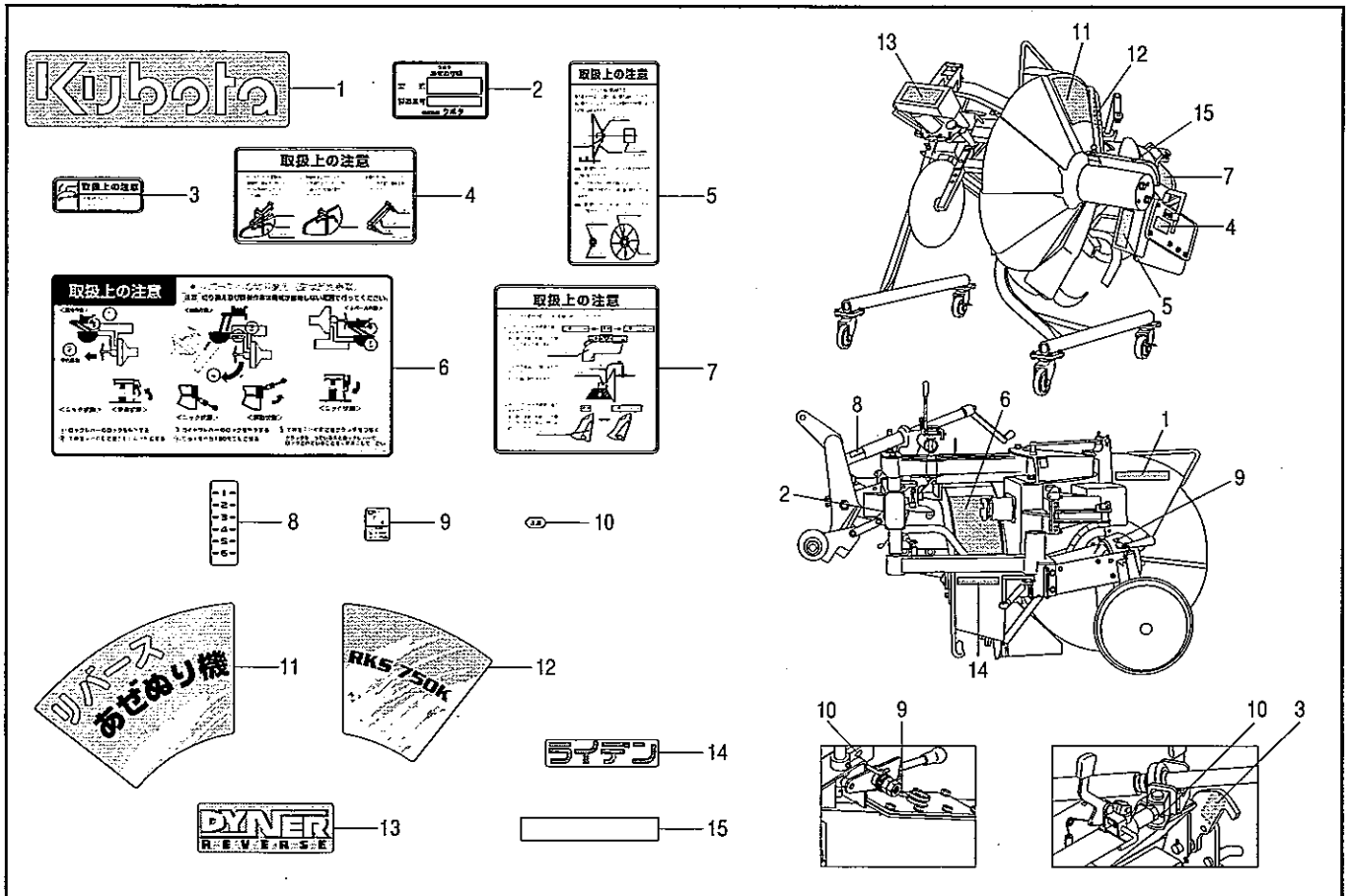

見出番号	部品コード	部品名	規格	1台分個数				実施機番	備考
				RKS750	RKS750K	RKS750H	RKS750HK		
1	9993536	KUBOTA			1				99900486000
2	9992308	キバンプレート			1				99900241000
3	9993587	トリアツカイチュウイ (フック)			1				99905315300
4	9993285	トリアツカイチュウイ (ストップ)			1				99905304000
5	9993260	トリアツカイチュウイ (ドラム)			1				99905301000
6	9993504	トリアツカイチュウイ (カイドウ)			1				99905315200
7	9993444	トリアツカイチュウイ			1				99905315000
8	9993486	コウシンチョウセツラベル			1				99910550000
9	9993059	キュウユ (1L)			2				99910461000
10	9992971	チュウユ			2				99910437000
11	9993487	リバースアゼヌリキ			1				99900468000
12	9993534	RKS750K			1				99914085000
13	9993596	DYNER			1				99900485011
14	9993492	ライデン			1				99900478000
15	9993496	ハンシャテープ 30×185 (シロ)			1				99910563000

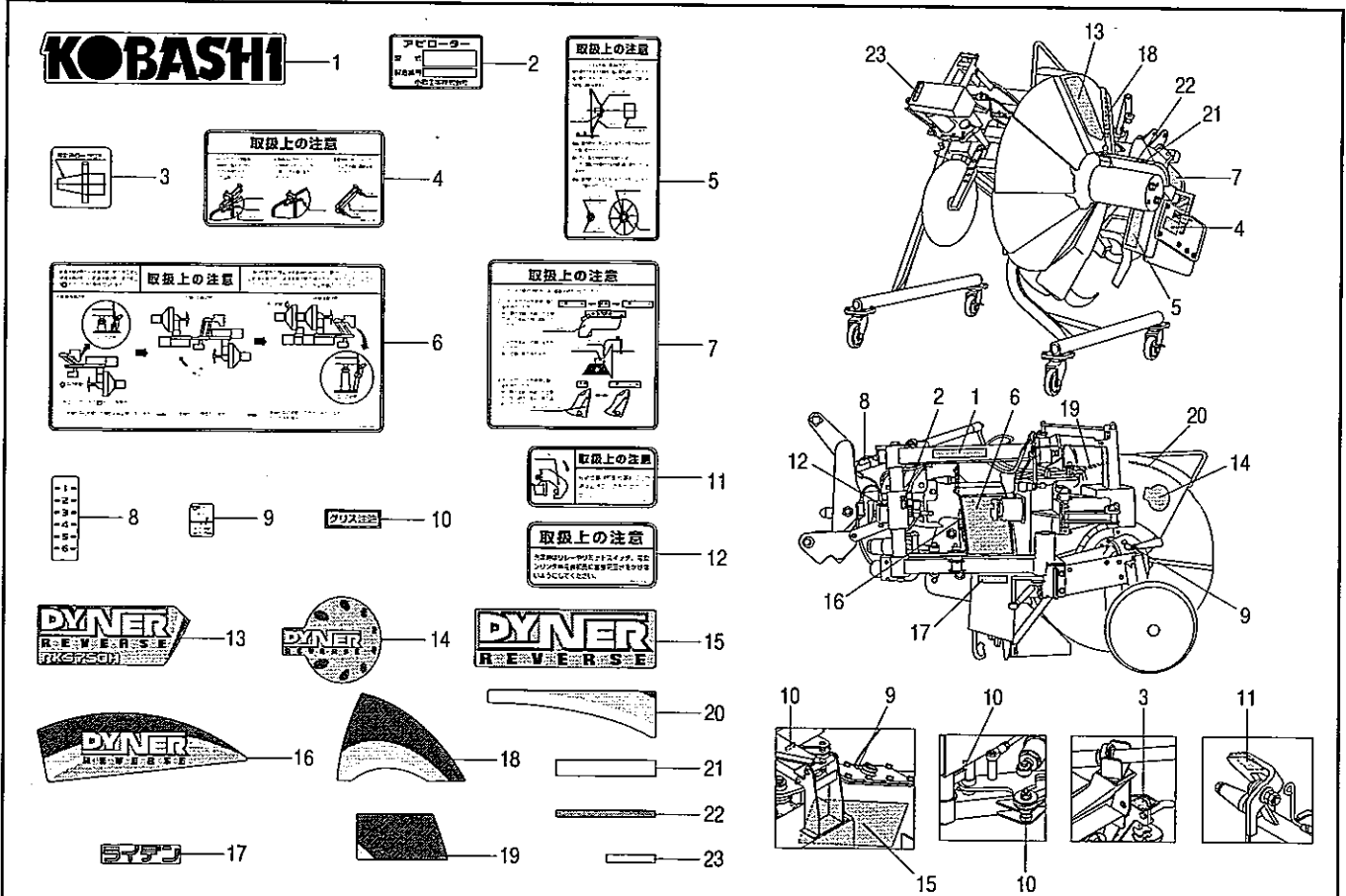

見出番号	部品コード	部 品 名	規 格	1 台 分 個 数				実施機番	備 考
				RKS750	RKS750K	RKS750H	RKS750HK		
1	9993038	KOBASHI				1		99900406000	
2	9992181	キバンプレート				1		99900232000	
3	9993632	ローライチ				1		99910594000	
4	9993285	トリアツカイチュウイ (ストップ)				1		99905304000	
5	9993260	トリアツカイチュウイ (ドラム)				1		99905301000	
6	9993588	トリアツカイチュウイ (センカイ)				1		99905315400	
7	9993444	トリアツカイチュウイ				1		99905315000	
8	9993486	コウシンチョウセツラベル				1		99910550000	
9	9993059	キュウユ (1L)				2		99910461000	
10	9990581	グリスチュウユ				3		99910032000	
11	9993640	トリアツカイチュウイ (センシャ)				1		99905316000	
12	9993650	トリアツカイチュウイ (フック)				1		99905316100	
13	9993590	DYNER (RKS750H)				1		99900507000	
14	9993489	DYNER (グラデーション)				1		99900475000	
15	9993490	DYNER				1		99900476000	
16	9993491	DYNER (ストライプ)				1		99900477001	
17	9993492	ライデン				1		99900478000	
18	9993493	ストライプ A				1		99910560000	
19	9993494	ストライプ B				1		99910561000	
20	9993495	ストライプ C				1		99910562000	
21	9993496	ハンシャテープ 30×185 (シロ)				1		99910563000	
22	9993503	ライン (グリーン)				1		99910570000	
23	9993380	ハンシャテープ 15×90 (シロ)				1		99910525000	

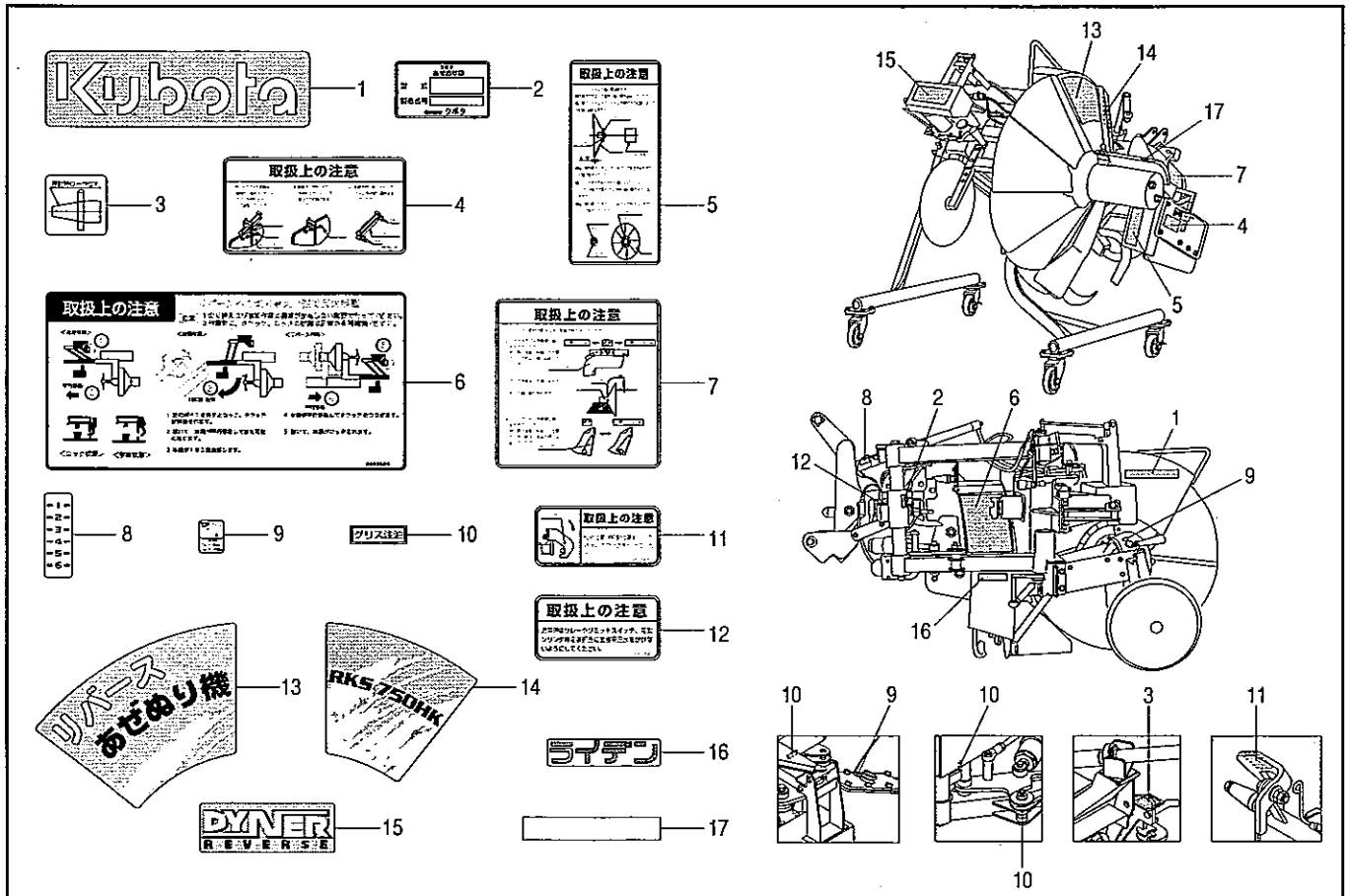

見出番号	部品コード	部品名	規格	1台分個数				実施機番	備考
				RKS750	RKS750K	RKS750H	RKS750HK		
1	9993536	KUBOTA					1		99900486000
2	9992308	キバンプレート					1		99900241000
3	9993632	ローライチ					1		99910594000
4	9993285	トリアツカイチュウイ (ストップ)					1		99905304000
5	9993260	トリアツカイチュウイ (ドラム)					1		99905301000
6	9993589	トリアツカイチュウイ (センカイ)					1		99905315500
7	9993444	トリアツカイチュウイ					1		99905315000
8	9993486	コウシンチョウセツラベル					1		99910550000
9	9993059	キュウユ (1L)					2		99910461000
10	9990581	グリスチュウユ					3		99910032000
11	9993640	トリアツカイチュウイ (センシャ)					1		99905316000
12	9993650	トリアツカイチュウイ (フック)					1		99905316100
13	9993487	リバースアゼヌリキ					1		99900468000
14	9993591	RKS750HK					1		99914098000
15	9993596	DYNER					1		99900485011
16	9993492	ライデン					1		99900478000
17	9993496	ハンシャテープ 30×185 (シロ)					1		99910563000

部 品 コ ー ド 索 引

部 品 コード	頁	見出 番号	部 品 コード	頁	見出 番号	部 品 コード	頁	見出 番号	部 品 コード	頁	見出 番号
49870	8	2	4880004	4	21	7660731	21	21	7662009	43	18
49870	53	4	4920043	25	1	7660732	21	22	7662010	43	22
51121	53	3	4920069	25	10	7660796	26	2	7662011	43	25
67811	8	3	4920072	25	2	7660797	26	8	7662012	44	38
0090005	24	5	5010017	19	2	7660802	21	17	7662016	43	6
0090006	24	4	5100210	22	8	7660844	25	3	7662029	55	1~2
0100163	3	1~20	5360052	20	4	7660844	54	2	7662030	25	5
0100809	1	1~14	5370047	22	2	7660844	58	29	7662030	55	1
0100809	27	19	5410045	20	12	7660853	54	1~5	7662035	24	7
0100936	2	1~13	5630101	16	3	7660853	59	28~32	7662039	10	2
0120266	7	13	5630102	16	4	7660857	25	4	7662039	12	2
0120267	7	13	5800268	22	20	7660857	54	3	7662040	4	1
0120268	7	13	6310218	10	20	7660857	59	30	7662041	4	3
1940064	21	24	6310218	12	20	7660859	9	1	7662042	4	4
2010036	16	21	7600258	25	9	7660861	50	1~8	7662043	4	8
2590079	27	13	7640306	57	17	7660862	50	6	7662045	4	12
2590079	29	3	7640306	58	17	7660863	50	1	7662046	4	15
2590079	30	2	7660014	6	4	7660863	51	1	7662048	4	20
2590079	31	2	7660035	9	6	7660863	56	1	7662049	4	23
2590079	32	3	7660051	21	3	7660864	50	5	7662050	4	24
2590079	33	2	7660084	46	1	7660864	51	5	7662051	4	26
2590079	34	4	7660116	9	7	7660864	56	5	7662053	4	27
2590079	35	2	7660147	48	1	7660891	8	1	7662054	5	31
2590079	36	4	7660155	8	7	7660892	9	4	7662055	5	34
2590079	37	11	7660155	53	2	7660908	21	2	7662056	5	36
2590079	38	3	7660299	24	3	7660909	21	10	7662058	6	2
2590079	39	2	7660309	21	8	7660910	21	12	7662059	9	10
2590079	40	2	7660333	47	1	7660911	21	15	7662060	9	12
2600019	14	16	7660351	57	7	7660939	21	19	7662061	10	1
3230059	19	14	7660351	58	7	7660947	6	1	7662062	10	5
3230060	19	15	7660352	57	10	7660949	6	3	7662064	10	10
3440059	6	19	7660352	58	10	7660950	6	14	7662065	10	14
4620027	9	13	7660353	57	11	7660951	7	1	7662066	10	17
4780222	6	18	7660353	58	11	7660952	7	12	7662066	12	17
4800012	6	22	7660356	57	25	7660953	6	17	7662067	10	19
4800012	7	25	7660356	58	25	7660954	6	21	7662067	12	19
4800059	16	16	7660357	57	26	7660963	20	9	7662068	10	22
4800324	27	9	7660357	58	26	7660964	20	11	7662068	12	22
4800324	29	8	7660438	9	2	7660965	20	17	7662069	10	27
4800324	30	4	7660440	9	3	7660972	24	15	7662070	10	29
4800324	32	8	7660451	17	22	7660978	51	1~10	7662070	12	29
4800324	33	4	7660464	20	7	7660979	51	6	7662071	14	1
4800781	21	7	7660582	52	1~2	7660980	51	9	7662072	14	4
4820014	40	22	7660583	52	1	7660980	56	9	7662073	14	10
4820016	40	23	7660699	7	2	7660983	53	1~7	7662074	14	15
4820017	40	24	7660702	7	19	7660993	21	1	7662076	16	6
4850094	4	14	7660703	53	1	7661161	26	1~12	7662077	16	9
4860168	14	8	7660717	54	1	7662002	44	35	7662078	16	13
4860376	13	36	7660717	58	28	7662007	43	13	7662079	16	17
4860376	15	14	7660729	21	18	7662008	43	17	7662080	16	19

部 品 コ ー ド 索 引

部 品 コード	頁	見出 番号	部 品 コード	頁	見出 番号	部 品 コード	頁	見出 番号	部 品 コード	頁	見出 番号
7662081	17	1	7662135	43	11	7662376	58	1~27	8010204	2	5
7662081	18	1	7662136	43	16	7662385	59	1~32	8010204	3	5
7662082	17	5	7662137	43	1	7840025	10	18	8010205	1	7
7662083	17	6	7662139	4	1	7840025	12	18	8010400	1	13
7662083	18	6	7662140	12	1	7840025	14	7	8010403	1	3
7662084	17	9	7662141	13	31	7840025	15	4	8010407	1	12
7662085	17	13	7662142	13	35	7840059	25	12	8010425	1	5
7662086	17	14	7662143	13	38	7840059	52	2	8010425	2	9
7662086	18	19	7662144	13	41	7840059	54	4	8010425	3	9
7662087	17	18	7662145	12	5	7840059	55	2	8010432	1	1
7662087	18	23	7662146	12	8	7840059	57	23	8010432	2	1
7662088	17	19	7662147	12	10	7840059	58	23	8010432	3	1
7662089	17	20	7662148	12	11	7840059	59	31	8010440	1	2
7662090	17	21	7662149	12	14	7890037	13	32	8010441	1	4
7662092	19	5	7662150	12	27	7890037	15	13	8010442	1	6
7662093	19	8	7662151	15	1	7890037	22	25	8010443	1	8
7662094	19	7	7662152	15	7	7890290	26	12	8010444	1	11
7662095	19	10	7662153	15	16	7890357	19	13	8010445	1	9
7662096	19	17	7662154	15	19	7891438	15	9	8010446	1	10
7662099	22	1	7662155	18	5	7891438	22	27	8050012	28	2
7662100	22	7	7662156	18	8	7899582	16	10	8050012	42	11
7662101	22	9	7662157	18	9	7899582	17	12	8050013	28	5
7662102	22	11	7662158	18	15	7950207	25	7	8050014	28	8
7662103	22	13	7662159	18	17	7950261	18	11	8050200	28	7
7662104	22	17	7662160	20	20	8010016	1	14	8050436	37	8
7662105	24	1	7662161	22	1	8010016	2	13	8050660	36	23
7662106	24	2	7662162	25	6	8010016	3	12	8050661	40	30
7662107	24	10	7662163	25	11	8010052	2	4	8050808	29	15
7662109	26	1	7662164	25	13	8010052	3	4	8050808	30	7
7662110	10	11	7662165	10	6	8010053	2	8	8050808	31	4
7662111	7	18	7662166	16	1	8010053	3	8	8050808	32	15
7662112	22	19	7662167	19	19	8010054	2	2	8050808	33	7
7662113	22	21	7662168	20	1	8010054	3	2	8050808	34	17
7662114	4	13	7662170	57	1	8010057	2	7	8050808	35	4
7662115	45	1~3	7662170	58	1	8010057	3	7	8050808	36	17
7662116	45	1	7662171	57	2	8010058	2	10	8050808	37	5
7662117	46	1~5	7662171	58	2	8010058	3	10	8050808	38	16
7662119	46	4	7662172	57	5	8010065	2	11	8050808	39	7
7662119	47	4	7662172	58	5	8010065	3	11	8050808	40	7
7662119	48	4	7662173	57	16	8010066	2	6	8050811	29	20
7662120	47	1~5	7662173	58	16	8010066	3	6	8050811	30	12
7662122	48	1~5	7662174	57	24	8010073	3	13~20	8050811	31	9
7662124	49	1~5	7662174	58	24	8010076	3	13	8050811	32	20
7662125	49	1	7662175	6	10	8010077	3	16	8050811	33	12
7662126	49	4	7662335	19	1	8010078	3	17	8050811	34	22
7662127	56	1~11	7662338	25	14	8010079	3	19	8050811	35	9
7662128	56	6	7662339	25	15	8010082	3	20	8050811	37	2
7662131	4	11	7662340	20	20	8010200	2	12	8050811	38	21
7662132	44	1~40	7662369	22	28	8010202	2	3	8050811	39	4
7662134	43	10	7662376	57	1~27	8010202	3	3	8050812	34	9

部 品 コ ー ド 索 引

部 品 コード	頁	見出 番号	部 品 コード	頁	見出 番号	部 品 コード	頁	見出 番号	部 品 コード	頁	見出 番号
8050813	34	10	8050982	40	29	9011758	10	15	9020905	20	21
8050814	34	11	8050983	27	8	9011758	12	15	9020905	21	4
8050814	36	11	8051999	32	1~22	9011758	14	5	9020905	28	15
8050814	38	10	8052000	38	1~22	9011758	15	5	9020911	21	16
8050815	34	2	8052001	36	1~28	9011758	22	4	9020912	21	11
8050816	34	3	8052002	33	1~13	9011758	24	11	9020912	24	14
8050817	29	2	8052003	34	1~23	9011758	45	2	9020915	12	6
8050817	32	2	8052004	29	1~22	9011759	8	4	9020915	20	21
8050819	27	14	8052005	30	1~13	9011759	53	5	9020917	43	7
8050821	27	3	8052229	37	1~13	9011760	34	14	9020922	28	11
8050823	29	11	8052230	28	1~21	9011760	36	14	9020923	27	4
8050823	32	11	8052249	31	1~10	9011760	38	13	9020925	24	8
8050824	38	8	8052250	35	1~10	9011760	50	7	9020927	44	33
8050825	38	9	8052266	39	1~22	9011760	51	7	9020928	18	13
8050826	38	2	8052267	41	1~36	9011764	39	17	9020931	10	21
8050830	36	3	8052270	27	1~19	9011764	40	17	9020931	12	21
8050831	36	2	8052271	27	1~18	9011770	48	2	9020932	22	10
8050832	36	10	8060212	42	2	9011770	49	5	9020941	4	28
8050833	36	9	8060213	42	4	9011781	8	8	9020942	43	28
8050834	36	22	8060214	42	5	9011781	9	14	9020943	57	20
8050834	40	4	8060215	42	6	9011781	51	10	9020943	58	20
8050837	27	1	8060216	42	9	9011781	56	10	9020946	6	23
8050875	29	1	8060218	42	1	9011782	9	11	9020946	15	8
8050875	30	1	8060220	42	16	9011783	56	7	9020946	18	10
8050875	32	1	8061228	42	1~22	9011873	29	5	9020946	20	10
8050875	33	1	8061230	42	1~15	9011873	32	5	9020946	22	26
8050875	34	1	9000001	10	9	9011873	34	6	9020946	27	2
8050875	36	1	9000001	25	8	9011873	36	6	9020947	12	9
8050875	38	1	9000001	25	16	9011873	38	5	9020947	19	20
8050875	39	1	9000002	19	18	9011873	39	12	9020947	24	16
8050875	40	1	9000081	4	18	9011873	40	12	9020948	5	38
8050932	27	15	9000081	6	24	9011959	9	8	9023153	6	11
8050932	28	19	9000081	7	23	9012712	22	29	9023153	7	10
8050938	28	1	9000091	17	15	9020162	24	6	9023163	26	9
8050939	28	14	9000091	18	20	9020902	22	18	9023170	4	5
8050940	28	18	9010054	57	12	9020902	43	23	9023170	43	8
8050941	28	10	9010054	58	12	9020903	13	33	9023187	20	2
8050957	31	1	9010059	44	31	9020903	15	11	9040164	7	16
8050957	35	1	9010059	44	39	9020903	20	3	9070000	44	36
8050957	37	1	9010208	20	13	9020903	21	20	9070052	43	26
8050973	39	10	9010209	43	2	9020903	22	14	9070658	21	9
8050974	39	11	9010239	42	20	9020903	22	23	9120210	20	8
8050975	40	10	9011214	43	4	9020903	29	12	9120210	22	12
8050976	40	11	9011221	49	2	9020903	32	12	9140014	8	6
8050977	39	15	9011751	14	11	9020903	36	24	9140014	14	13
8050978	39	16	9011751	42	17	9020903	41	31	9140014	22	6
8050979	40	15	9011751	46	2	9020904	17	2	9140014	23	32
8050980	40	16	9011751	47	2	9020904	18	2	9140014	24	13
8050981	39	20	9011756	57	8	9020904	37	9	9140014	34	16
8050981	40	20	9011756	58	8	9020905	10	7	9140014	36	16

部 品 コ ー ド 索 引

部 品 コード	頁	見出 番号	部 品 コード	頁	見出 番号	部 品 コード	頁	見出 番号	部 品 コード	頁	見出 番号
9140014	38	15	9140705	26	11	9210010	43	9	9210018	38	11
9140014	39	19	9140705	27	16	9210010	43	24	9210018	39	21
9140014	40	19	9140705	28	17	9210010	57	3	9210018	40	21
9140014	42	19	9140705	28	20	9210010	58	3	9210020	10	3
9140014	53	7	9140705	29	14	9210012	8	5	9210020	12	3
9140017	29	7	9140705	32	14	9210012	9	5	9210020	28	3
9140017	32	7	9140705	36	26	9210012	10	16	9210020	42	12
9140017	34	8	9140705	41	33	9210012	12	16	9230012	23	31
9140017	36	8	9140705	57	4	9210012	14	6	9240012	40	27
9140017	38	7	9140705	58	4	9210012	15	6	9240016	21	13
9140017	39	14	9140722	15	21	9210012	20	14	9240016	40	25
9140017	40	14	9180005	19	11	9210012	22	3	9240106	16	15
9140504	57	15	9210006	43	27	9210012	24	12	9240106	57	13
9140504	58	15	9210006	57	14	9210012	34	15	9240106	58	13
9140514	20	16	9210006	58	14	9210012	36	15	9240108	5	30
9140514	42	22	9210008	4	19	9210012	38	14	9240108	17	8
9140514	43	3	9210008	4	29	9210012	39	18	9240108	25	17
9140517	17	24	9210008	6	25	9210012	40	18	9240108	27	5
9140522	27	11	9210008	7	17	9210012	42	18	9240108	50	2
9140522	29	10	9210008	7	24	9210012	42	21	9240108	51	2
9140522	30	6	9210008	18	14	9210012	43	5	9240108	56	2
9140522	32	10	9210008	20	18	9210012	45	3	9240110	10	23
9140522	33	6	9210008	21	26	9210012	46	3	9240110	12	23
9140522	34	13	9210008	24	9	9210012	47	3	9240110	17	4
9140522	36	13	9210008	25	18	9210012	48	3	9240110	18	4
9140522	38	12	9210008	27	6	9210012	49	3	9240112	14	12
9140525	10	4	9210008	28	12	9210012	50	8	9240112	20	15
9140525	12	4	9210008	43	29	9210012	51	8	9240112	22	5
9140540	15	18	9210008	50	3	9210012	53	6	9240112	22	30
9140540	16	20	9210008	51	3	9210012	56	8	9240112	42	7
9140703	19	16	9210008	56	3	9210012	56	11	9240114	17	23
9140703	20	19	9210008	57	21	9210012	57	9	9240114	43	15
9140703	21	27	9210008	58	21	9210012	58	9	9240118	19	3
9140703	25	19	9210010	4	6	9210014	15	17	9280008	43	30
9140703	27	7	9210010	13	34	9210014	29	6	9290011	44	32
9140703	28	13	9210010	15	12	9210014	32	6	9290011	44	40
9140703	44	34	9210010	17	3	9210014	34	7	9290036	28	4
9140703	50	4	9210010	18	3	9210014	36	7	9290036	42	13
9140703	51	4	9210010	20	5	9210014	38	6	9300016	16	12
9140703	56	4	9210010	20	22	9210014	39	13	9300016	17	11
9140703	57	22	9210010	21	5	9210014	40	13	9300034	6	20
9140703	58	22	9210010	22	15	9210016	9	9	9300034	10	24
9140705	4	7	9210010	22	24	9210016	13	39	9300034	12	24
9140705	10	8	9210010	26	10	9210018	27	10	9300034	14	14
9140705	12	7	9210010	28	16	9210018	29	9	9300034	17	17
9140705	15	23	9210010	29	13	9210018	30	5	9300034	18	22
9140705	20	6	9210010	32	13	9210018	32	9	9300035	10	30
9140705	20	23	9210010	36	25	9210018	33	5	9300035	12	30
9140705	21	6	9210010	37	10	9210018	34	12	9300035	16	8
9140705	22	16	9210010	41	32	9210018	36	12	9300035	17	7

部 品 コ ー ド 索 引

部 品 コード	頁	見出 番号	部 品 コード	頁	見出 番号	部 品 コード	頁	見出 番号	部 品 コード	頁	見出 番号
9300035	18	7	9350552	57	19	9380222	6	7	9510151	34	5
9300035	19	12	9350552	58	19	9380222	7	4	9510151	35	3
9300035	22	22	9361062	6	8	9380225	3	15	9510151	36	5
9300035	57	6	9363070	4	17	9380243	4	9	9510151	37	12
9300035	58	6	9363100	4	25	9380248	7	7	9510151	38	4
9300046	19	4	9363150	7	9	9380268	10	12	9510151	39	3
9300046	42	8	9371010	15	24	9380268	12	12	9510151	40	3
9320316	16	5	9371017	21	14	9380268	14	2	9540041	42	10
9320325	21	23	9371017	26	4	9380268	15	2	9540042	17	25
9320420	43	12	9371020	16	7	9380281	29	19	9650013	5	33
9320425	19	6	9371020	18	16	9380281	30	11	9650018	26	5
9320430	40	26	9371020	43	20	9380281	31	8	9660010	6	12
9320430	43	14	9371025	16	18	9380281	32	19	9660010	7	11
9320440	40	28	9371030	4	22	9380281	33	11	9680000	57	18
9320550	6	16	9371035	7	6	9380281	34	21	9680000	58	18
9320550	29	17	9371040	7	15	9380281	35	8	9680050	21	25
9320550	30	9	9371050	3	18	9380281	36	21	9990331	46	5
9320550	31	6	9372042	43	21	9380281	37	3	9990331	47	5
9320550	32	17	9372047	10	13	9380281	38	20	9990331	48	5
9320550	33	9	9372047	12	13	9380281	39	5	9990581	62	10
9320550	34	19	9372047	14	3	9380281	40	5	9990581	63	10
9320550	35	6	9372047	15	3	9380346	7	14	9991556	42	15
9320550	36	19	9372062	4	10	9380347	7	21	9992074	21	28
9320550	37	7	9372062	29	18	9381050	15	22	9992087	21	30
9320550	38	18	9372062	30	10	9381051	15	20	9992126	27	17
9320550	39	9	9372062	31	7	9430007	5	37	9992181	60	2
9320550	40	9	9372062	32	18	9440174	6	13	9992181	62	2
9320850	6	15	9372062	33	10	9480010	26	7	9992185	28	21
9320850	29	16	9372062	34	20	9480056	10	26	9992186	33	13
9320850	30	8	9372062	35	7	9480056	12	26	9992187	34	23
9320850	31	5	9372062	36	20	9480060	14	9	9992188	35	10
9320850	32	16	9372062	37	4	9480064	13	42	9992189	37	13
9320850	33	8	9372062	38	19	9480064	16	22	9992308	61	2
9320850	34	18	9372062	39	6	9480064	18	18	9992308	63	2
9320850	35	5	9372062	40	6	9500053	10	25	9992314	41	36
9320850	36	18	9372072	6	9	9500053	12	25	9992591	39	22
9320850	37	6	9372072	7	5	9500053	16	14	9992666	20	25
9320850	38	17	9372080	7	8	9500101	17	10	9992744	57	27
9320850	39	8	9372080	7	22	9500107	16	11	9992744	58	27
9320850	40	8	9372090	3	14	9500153	26	6	9992807	25	22
9321235	28	6	9373015	28	9	9500208	17	16	9992808	20	24
9330003	4	2	9373015	42	3	9500208	18	21	9992809	19	21
9330003	13	40	9380000	18	12	9501161	10	28	9992809	24	17
9330003	15	10	9380016	13	37	9501161	12	28	9992809	29	21
9330003	16	2	9380016	15	15	9510151	27	12	9992809	32	21
9350101	6	5	9380031	19	9	9510151	29	4	9992809	36	27
9350211	4	16	9380201	26	3	9510151	30	3	9992809	41	34
9350211	6	6	9380204	43	19	9510151	31	3	9992895	11	32
9350211	7	3	9380216	5	32	9510151	32	4	9992953	38	22
9350358	7	20	9380218	5	35	9510151	33	3	9992971	60	10

部 品 コ ー ド 索 引

部 品 コード	頁	見出 番号	部 品 コード	頁	見出 番号	部 品 コード	頁	見出 番号	部 品 コード	頁	見出 番号
9992971	61	10	9993491	60	14						
9993038	60	1	9993491	62	16						
9993038	62	1	9993492	60	15						
9993059	60	9	9993492	61	14						
9993059	61	9	9993492	62	17						
9993059	62	9	9993492	63	16						
9993059	63	9	9993493	60	16						
9993157	11	31	9993493	62	18						
9993159	30	13	9993494	60	17						
9993160	29	22	9993494	62	19						
9993174	27	18	9993495	60	18						
9993187	32	22	9993495	62	20						
9993191	36	28	9993496	60	19						
9993228	44	37	9993496	61	15						
9993234	54	5	9993496	62	21						
9993234	59	32	9993496	63	17						
9993260	60	5	9993503	60	20						
9993260	61	5	9993503	62	22						
9993260	62	5	9993504	61	6						
9993260	63	5	9993534	61	12						
9993280	21	29	9993536	61	1						
9993285	60	4	9993536	63	1						
9993285	61	4	9993587	60	3						
9993285	62	4	9993587	61	3						
9993285	63	4	9993588	62	6						
9993308	31	10	9993589	63	6						
9993309	41	35	9993590	62	13						
9993310	25	20	9993591	63	14						
9993342	25	21	9993596	61	13						
9993380	60	21	9993596	63	15						
9993380	62	23	9993632	62	3						
9993394	42	14	9993632	63	3						
9993443	16	23	9993640	62	11						
9993444	60	7	9993640	63	11						
9993444	61	7	9993650	62	12						
9993444	62	7	9993650	63	12						
9993444	63	7									
9993445	60	6									
9993455	16	24									
9993486	60	8									
9993486	61	8									
9993486	62	8									
9993486	63	8									
9993487	61	11									
9993487	63	13									
9993488	60	11									
9993489	60	12									
9993489	62	14									
9993490	60	13									
9993490	62	15									

RKSクラッチ芯出し調整手順書

2012.05.30
小橋工業株式会社
CS推進部

型式	品名	コード番号
RKS-CK	RKSクラッチキット	7663129

RKS750/751/752シリーズのクラッチ芯出しに対応するキットです

対応できる症状

標準のクラッチ①②が芯ズレ等により滑り、抜けてしまう時。

**注意) 強度アップした抜けにくいクラッチです。
3箇所同時に交換する必要があります。**

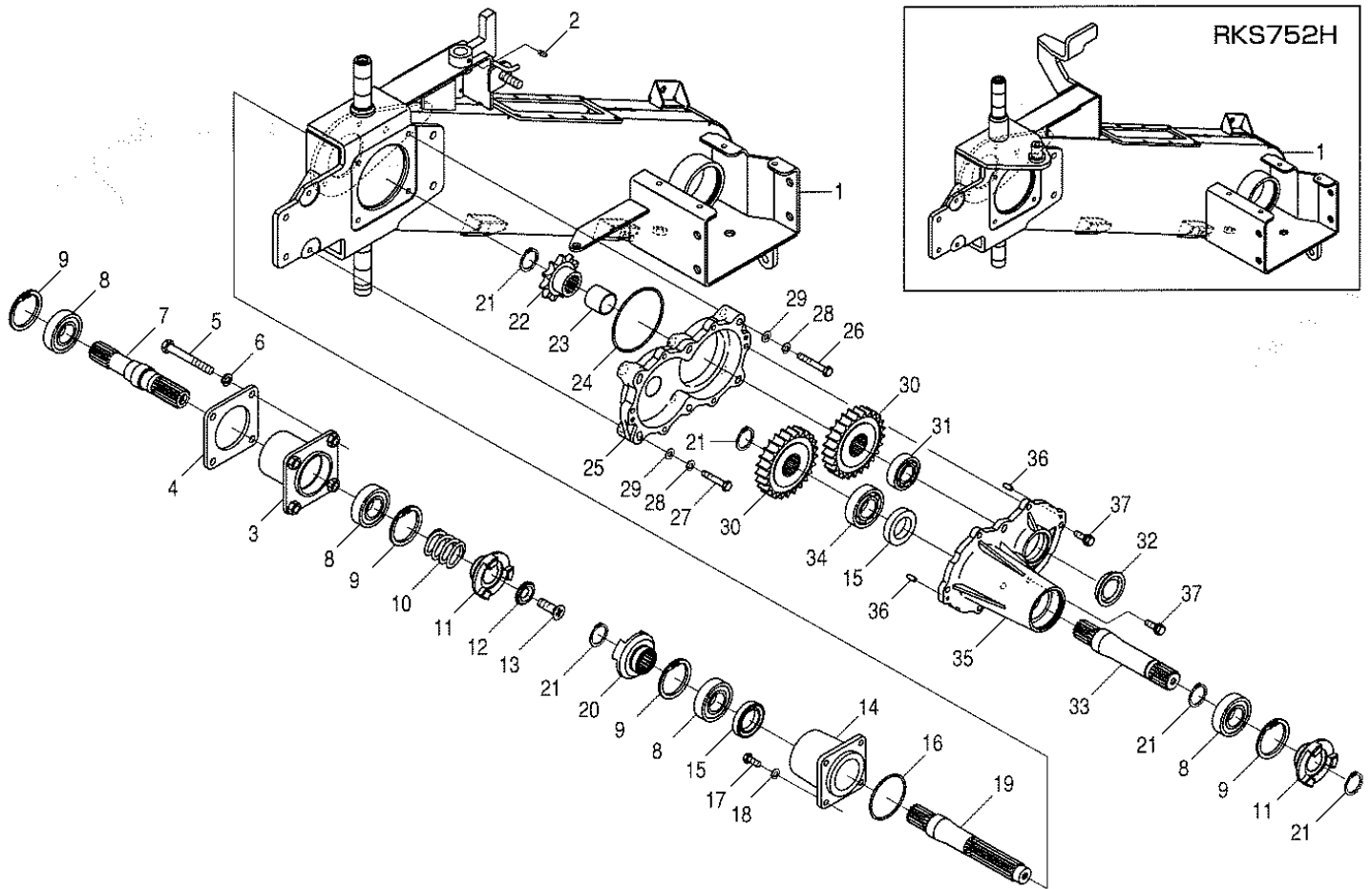

1. 取り付け要領書(別シート)を参照してRKSクラッチキット(7663129)を取り付けて下さい。

*コーティングボルト⑬はガスで焼いてから外して下さい。
(コーティング剤が溶けるまで(煙が出るまで)焼いてください)

2. 取り付け要領書(別シート)を参照して、クラッチの芯出しを確実に行ってください。

*クラッチの芯がズレていると、滑りや抜けの原因になります。

3. RKS750H(電動仕様)については別シート「RKS750H特殊」も参照して下さい。

クリックして
パーツリストに戻る

RKS クラッチキット取付要領書

部品コード:7663132

RKS クラッチキット RKS-CK 7663129

1. 梱包部品

No	部品名	規格	数量
1	クラッチ		3
2	ザガネ		1
3	ストップリング	S30	2
4	コーティングボルト	M12×30 P1.75	1

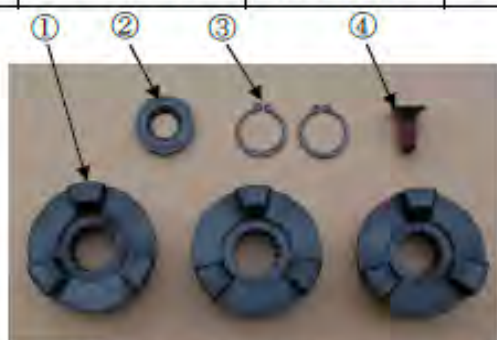

※本キットは RKS シリーズに対応しています。
※クラッチは必ず 3 個同時に交換してください。

2. クラッチ交換

▲注意

- 作業は平坦で十分な広さがあり、地盤のしっ
かりした場所で行ってください。
- トラクタのエンジンを止め、駐車ブレーキを
掛けてから行ってください。
- 交換作業は作業機を地面に接地させてから
行ってください。作業機を持ち上げた状態で
交換する場合は、油圧ロックを行い、かつ台
などを作業機の下に置き、作業機が落下しな
いようにしてから行ってください。

- 1) 作業機を写真の位置 (約 90° 旋回) まで旋回
させ、爪を地面に接地させます。



- 2) メインフレーム側のクラッチから交換します。
トラクタのエンジンを止めた状態で PTO を
入れクラッチが回らないようにします。六角レ
ンチでコーティングボルトを外し、クラッチ
を取外します。次に取外しと逆の手順で、新
品のクラッチ、ザガネ、コーティングボルト
を組付けます。

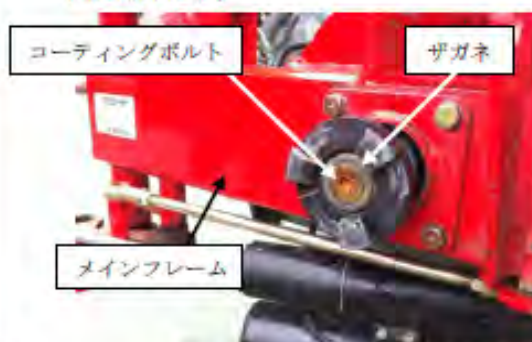

- ※1 コーティングボルトが外れにくい場合は、
ガスバーナーなどでボルト頭を炙る必要が
あります。
- ※2 新しいコーティングボルトを組付ける時は、
必ず組付け部のタップを脱脂して下さい。

- 3) チェンケース側のクラッチ 2ヶ所を交換しま
す。ストップリング (S30) を外し、クラッ
チを取外します。次に取外しと逆の手順で、
新品のクラッチ、ストップリング (S30) を
組付けます。



- 4) クラッチ交換後は必ず作業機を動作させ、ク
ラッチが正確にかみ合うことを確認してく
ださい。クラッチが正確にかみ合わない場合
は次ページの「RKS クラッチ調整マニュアル」
に従い調整してください。

RKS クラッチ調整マニュアル

クラッチ調整は前進作業状態/後進作業状態の両方で調整を行います。

▲注意

- 作業は平坦で十分な広さがあり、地盤のしっかりした場所で行ってください。
- 作業はトラクタに作業機をマッチングし、作業機を持ち上げた状態で調整を行います。調整中は油圧ロックを行い作業機が落下しないようにしてください。
- 作業はトラクタのエンジンを止め、駐車ブレーキを掛けてから行ってください。

1. 前進作業状態でのクラッチ調整

- 1) 作業機を前進作業状態にします。
- 2) PTO 側クラッチボスのナット (M10 : 4ヶ所) を緩めます。

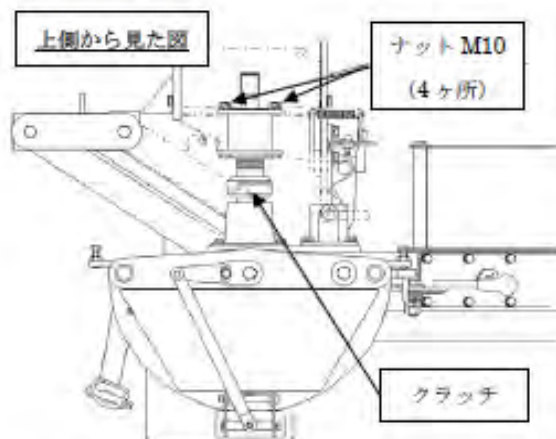

- 3) クラッチ同士の外周が合うよう (芯だし) に調整します。
- 4) クラッチが合っている状態でナット (M10 : 4ヶ所) を締付けます。

2. 後進作業状態でのクラッチ調整

- 1) 作業機を後進作業状態にします。
- 2) ロックプレートのボルト (M10×25 : 2ヶ所) を緩め左右方向の調整を行います。クラッチの左右方向が合えばボルトを締付けます。

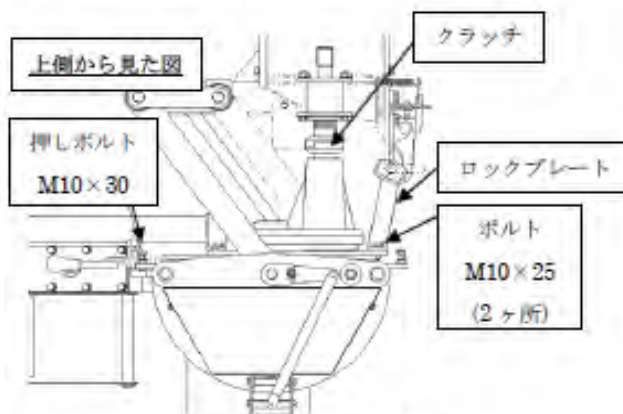

- 3) リヤケースのボルト (M8 : 6ヶ所) を緩め、リヤケースの回転中心を基準に動かし上下方向の調整を行います。クラッチが合えばボルト (M8 : 6ヶ所) を締付けます。

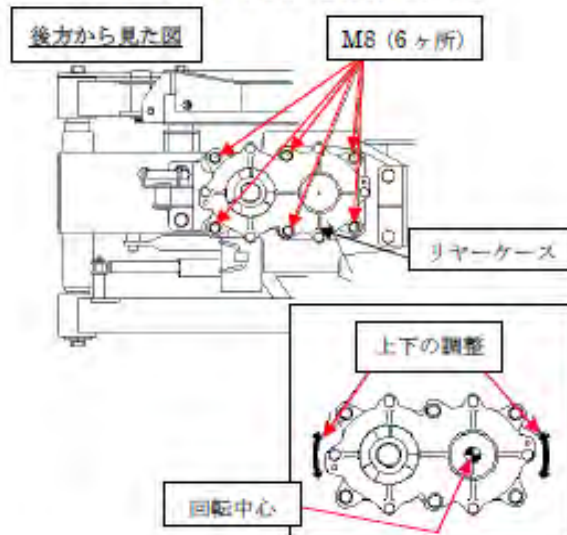

- 4) 押しボルトにより左右の微調整を行ないナットを固定してください。2) の図に示す押しボルト (M10×30) を調整します。

以上がクラッチ調整です。作業機を動作させクラッチが正確にかみ合うことを確認してください。

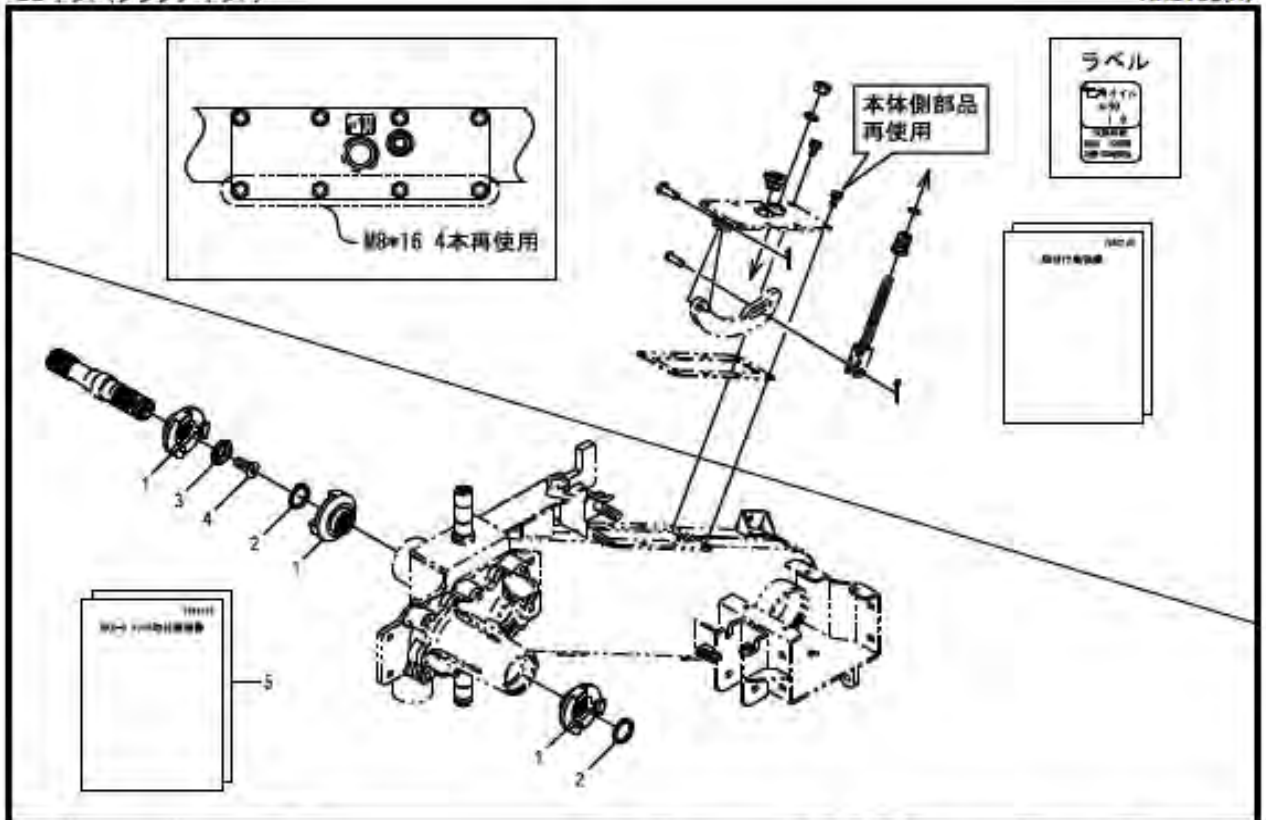

見出番号	部品コード	部品名	規格	1台分個数					実施順番	備考
				標準	増設	減設	交換	その他		
1	7663135	クラッチ		3						76639075500
2	9371030	ストップリング	S30	2						
3	7662114	ザブネ		1						76639012100
4	4850094	コーティングボルト	M12*30 P1.75	1						48520045700
5	7663132	リクケヨウリキウソ		1						76639075600
1~5	7663129	RKSクラッチキット	RKS-CK	1						76639075200

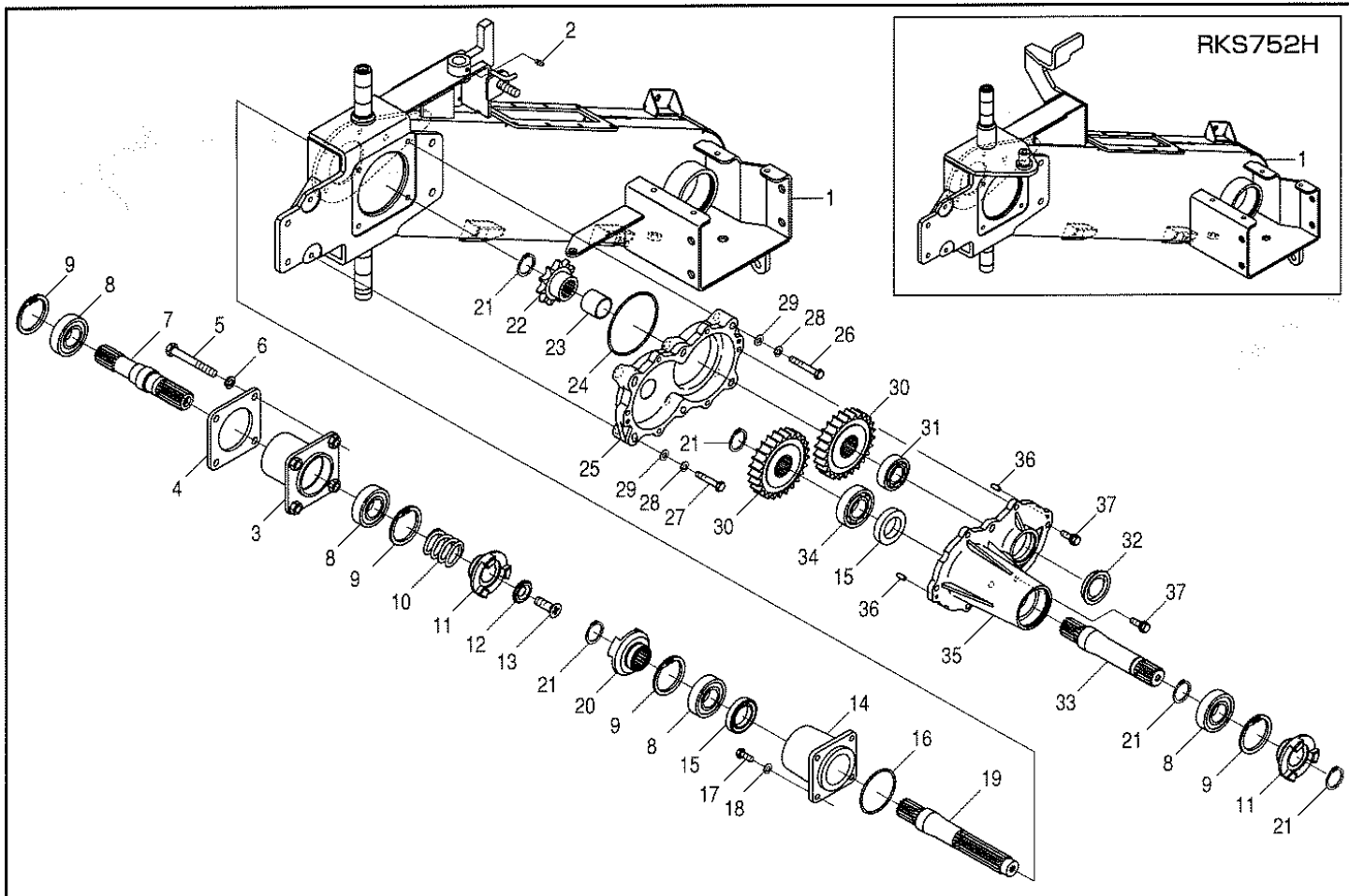

見出番号	部品コード	部 品 名	規 格	1 台 分 個 数			実施機番	備 考
				RKS752	RKS752H			
1	7662410	チェンケース COMP	RKS752	1				76639110101
1	7662411	チェンケース COMP	RKS752H		1			76641110102
2	9330003	グリスニップル	A-MT6 P1.0	1				
3	7662412	ベアリングケース COMP		1	1			76639110500
4	7662042	ケースプレート		1	1			76639010300
5	9023170	コガタボルト	M10×85 P1.5 7T	4	4			
6	9210010	Sワッシャ	M10	4	4			
7	7662043	カウンタシャフト		1	1			76639010401
8	9380243	ベアリング	6206-2RS	4	4			
9	9372062	ストップリング	H62	4	4			
10	7662131	コイルスプリング		1	1			76639011911
11	7662045	クラッチ		2	2			76639010502
12	7662114	ザガネ		1	1			76639012100
13	4850094	コーティングボルト	M12×30 P1.75 8T	1	1			48520045700
14	7662408	フロントケース		1	1			76639010613
15	9350211	オイルシール	TC355511	2	2			
16	9363070	Oリング	S70	1	1			
17	9000081	コガタコーティングボルト M8×20	M8×20 P1.25 7T	4	4			76637011100
18	9210008	Sワッシャ	M8	4	4			
19	7662048	セカンドシャフト A		1	1			76639010701
20	4880004	クラッチ		1	1			48800011102
21	9371030	ストップリング	S30 t1.5	5	5			
22	7662049	スプロケット 11T		1	1			76639010800
23	7662050	カラー	φ 30.2× φ 34×30	1	1			76639010900
24	9363100	Oリング	S100	1	1			
25	7662413	リヤケース A		1	1			76639110201
26	7662053	コガタコーティングボルト M8×55	M8×55 P1.25 7T	4	4			76639012000
27	9020941	コガタボルト	M8×45 P1.25 7T	2	2			
28	9210008	Sワッシャ	M8	6	6			
29	9240108	ザガネ	M8	6	6			

見出 番号	部品コード	部 品 名	規 格	1 台 分 個 数				実施機番	備 考
				RKS752	RKS752H				
30	7662054	ギヤー		2	2			76639011100	
31	9380216	ベアリング	6205	1	1				
32	9650013	ボアプラグ	RCA5ガタ φ47×8×φ54 ツバツキ	1	1				
33	7662055	セカンドシャフト B		1	1			76639011201	
34	9380218	ベアリング	6206	1	1			76639110301	
35	7662415	リヤーケース B		1	1				
36	9430007	ハイコウピン	φ6×14 Aガタ	2	2				
37	9020948	コガタボルト 2P	M8×25 P1.25 7T	6	6				

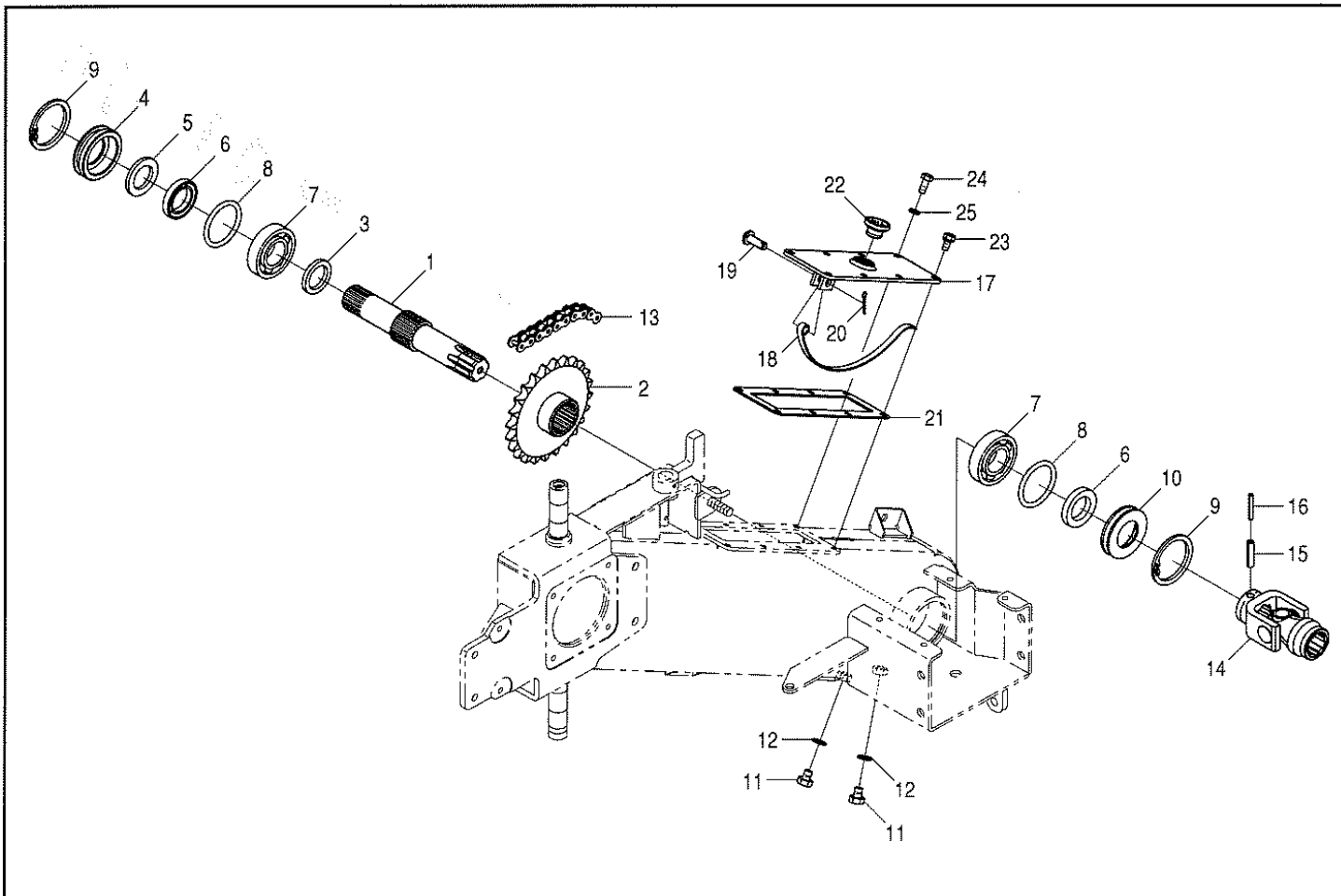

見出 番号	部品コード	部 品 名	規 格	1 台 分 個 数		実施機番	備 考
				RKS752	RKS752H		
1	7660947	コーウンシャフト		1	1		76637010300
2	7662058	スプロケット 24T		1	1		76639011400
3	7660949	カラー	$\phi 35 \times \phi 48.6 \times 5.8$	1	1		76637010600
4	7660014	シールケース	$\phi 55 \times \phi 72 \times 19$	1	1		76600021400
5	9350101	オイルシール	VC35555	1	1		
6	9350211	オイルシール	TC355511	2	2		
7	9380222	ベアリング	6207	2	2		
8	9361062	Oリング	P62	2	2		
9	9372072	ストップリング	H72	2	2		
10	7662175	シールケース	$\phi 55 \times \phi 72 \times 14$	1	1		76605010311
11	9023153	コガタボルト	M10×12 P1.5 7T	2	2		
12	9660010	シールワッシャ	M10 WFガタ	2	2		
13	9440174	ローラチェン	RS640SH 92L エンドレス	1	1		
14	7660950	シングルジョイント		1	1		76637010700
15	9320850	スプリングピン	$\phi 8 \times 50$	1	1		
16	9320550	スプリングピン	$\phi 5 \times 50$	1	1		
17	7660953	フタ		1	1		76637011200
18	4780222	テンショナ		1	1		47800420301
19	3440059	テンショナピン		1	1		34405003010
20	9300034	ワリピン	$\phi 3 \times 20$	1	1		
21	7660954	パッキン		1	1		76637011000
22	4800012	$\phi 20$ オイルセン		1	1		48022011301
23	9020946	コガタボルト 2P	M8×16 P1.25 7T	4	4		
24	9000081	コガタコーティングボルト M8×20	M8×20 P1.25 7T	4	4		76637011100
25	9210008	Sワッシャ	M8	4	4		

症状①

リヤフレームCOMPが曲がり、押しボルトの長さが不足してクラッチの芯出し調整が出来ない時。

対応方法 A ; リヤフレームの修正と補強の追加

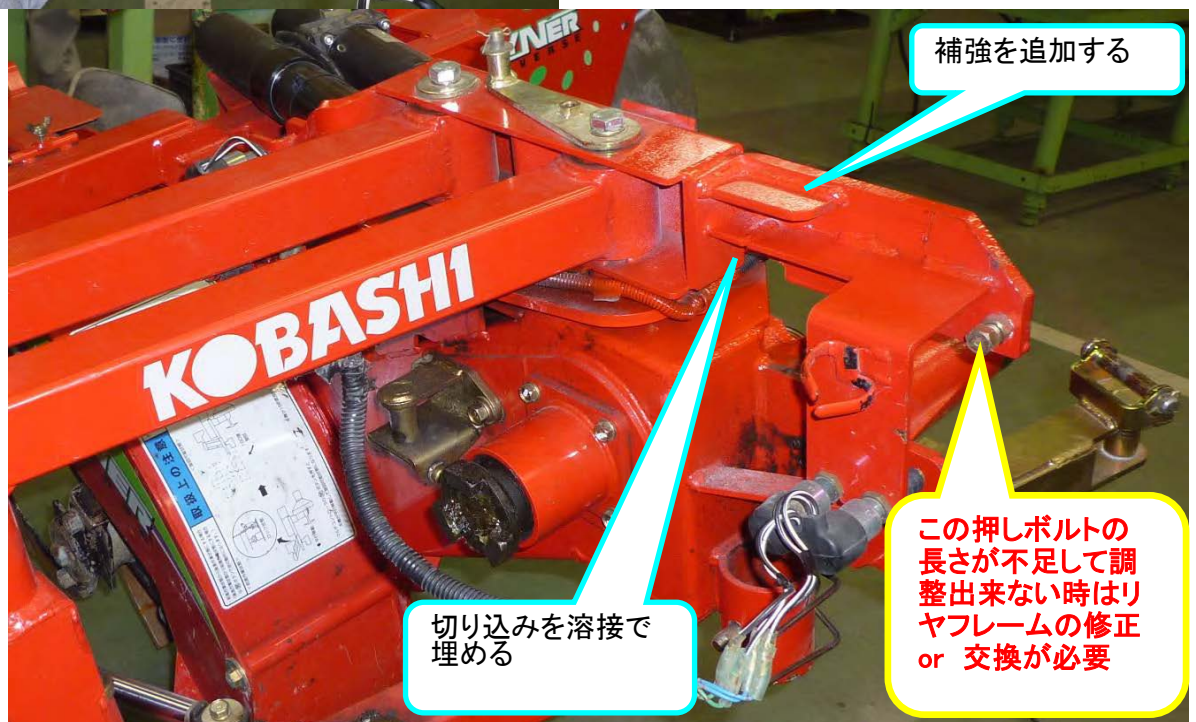

又は

対応方法 B ; リヤフレームを強度アップした物に交換

型式	品名	コード番号
RKS-FK	RKSフレームキット	7663130

注意) 補強の入った曲がりにくいリヤフレームCOMPです。

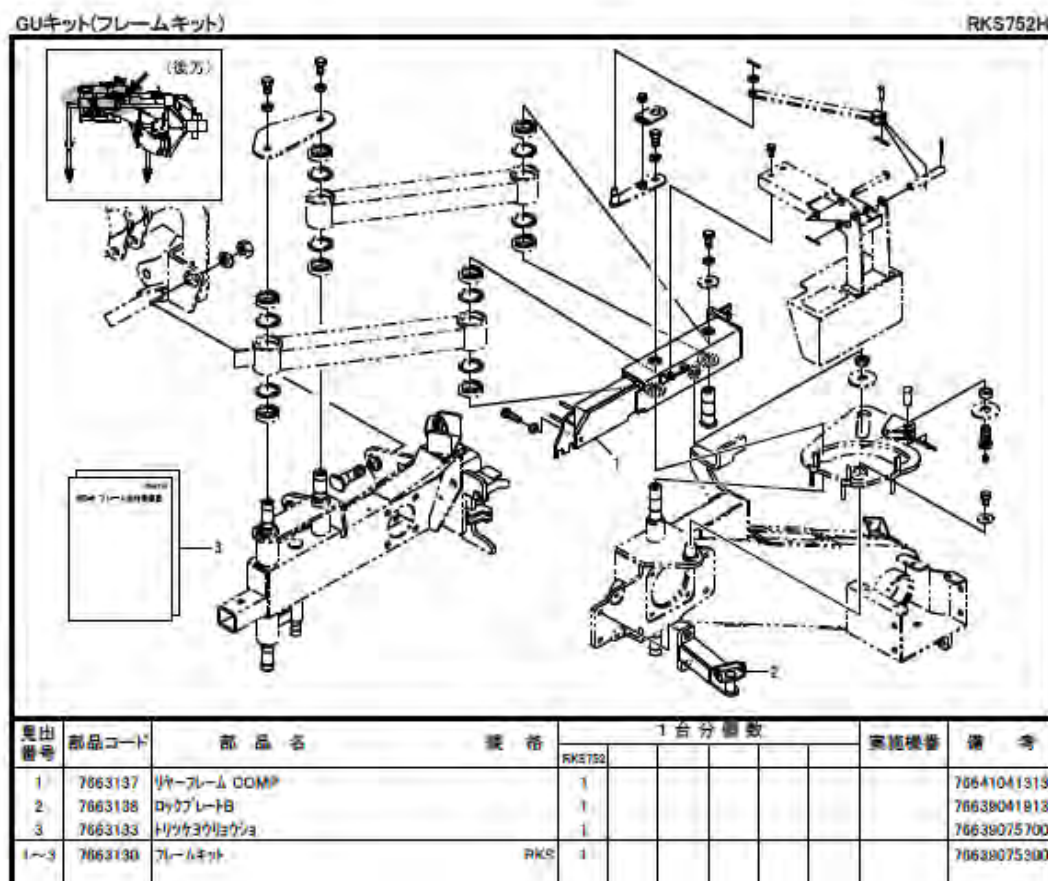

RKS750/751/752シリーズのクラッチ飛びに対応するキットです

1. 取り付け要領書を参照してRKSフレームキット(7663130)を取り付けて下さい。
***ロックプレートB②も交換して下さい。**
(曲がりにくい様に強度アップしています)
2. 取り付け要領書を参照して、クラッチの芯出しを確実に行ってください。
***クラッチの芯がズレていると、滑りや抜けの原因になります。**
3. 取り付け要領書を参照して、リミットスイッチの調整を確実に行ってください。
***リミットスイッチの調整が悪いと作動不良の原因になります。**

症状②

反転時の動作が不正確でクラッチの芯出し調整が出来ない。又は、芯がズレる時。

対応方法 ; リレーボックスとハーネスを交換する。

型式	品名	コード番号
RKS-RK	RKSリレーボックス	7663131

注意) リレーボックスをRKS-1/2シリーズの物に交換し、動作を確実にします。

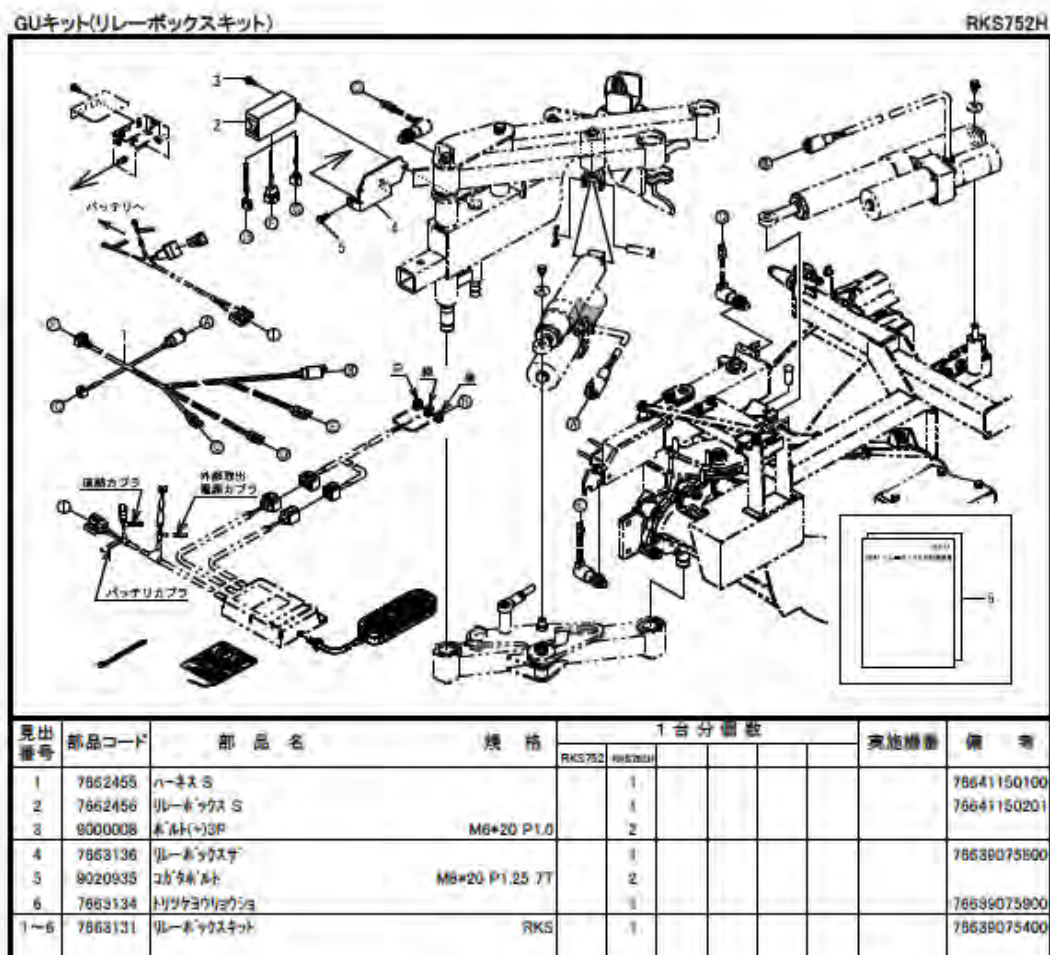

RKS750/751/752シリーズのクラッチ飛びに対応するキットです

1. 取り付け要領書を参照してRKSリレーボックス(7663131)を取り付けて下さい。

*** リレーボックスとハーネスを交換します。**

クリックして
パーツリストに戻る

D 『RKS750 チェーンの交換について』

I 交換方法

入力側のスプロケットは外れている物としてこれから説明します。

- ① 爪軸を外します。爪を外さないでも ASSY で外すことができます。爪軸を締結しているボルトを外して爪軸を前方に外してください。

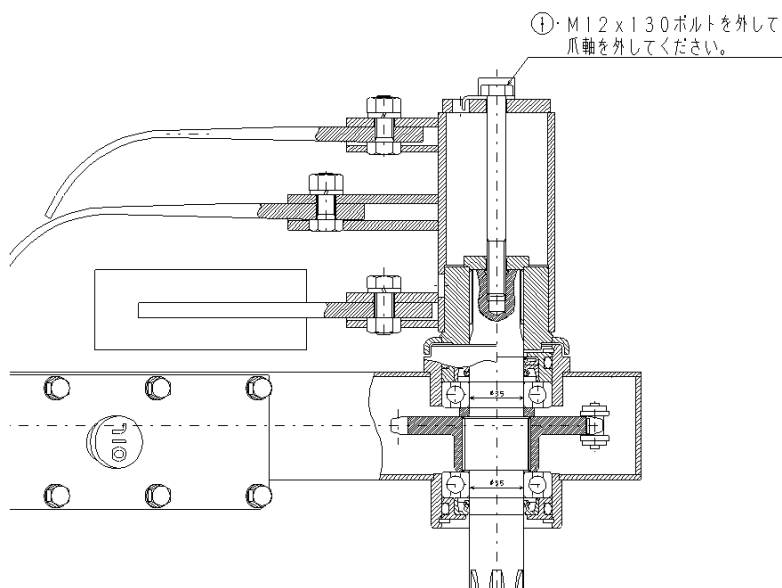

- ② ドラムカバーを外してください (M10 ボルト 4 本)
- ③ EX ロラー(2 個共)を外してください。(M12 ボルト 4 本)
- ④ ドラムを外します。(M16 ボルト 1 本) 取外した際にはカラー 2 個をなくさないでください。

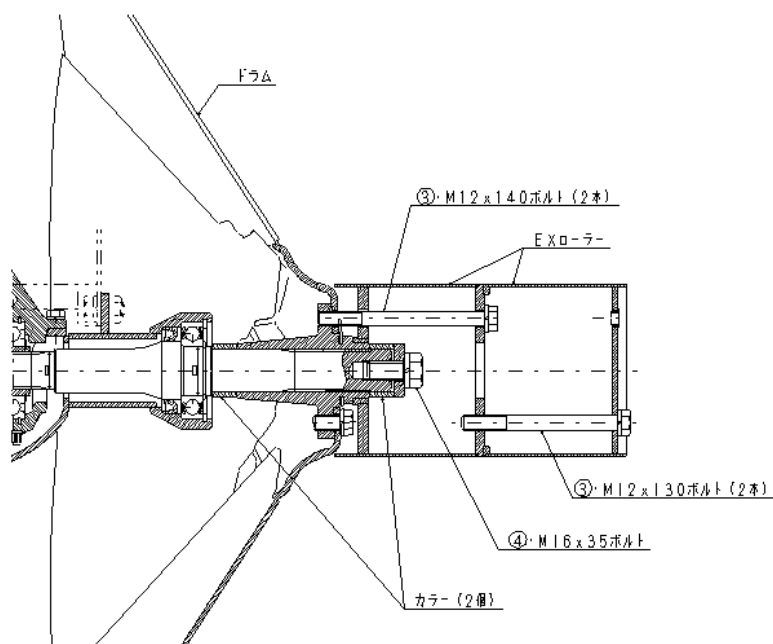

- ⑤ チェンケースとギヤケースの間を取付けてある箱型フレームの上面のカバー A を取外してください。
(M8 ボルト 4 本)
- ⑥ チェンケースと箱型フレームを締結してある M12 ボルト 4 本を外しギヤケースごとチェンケースから外してください。
- ⑦ ジョイントカバーを外してください。 (M8 ボルト 4 本)

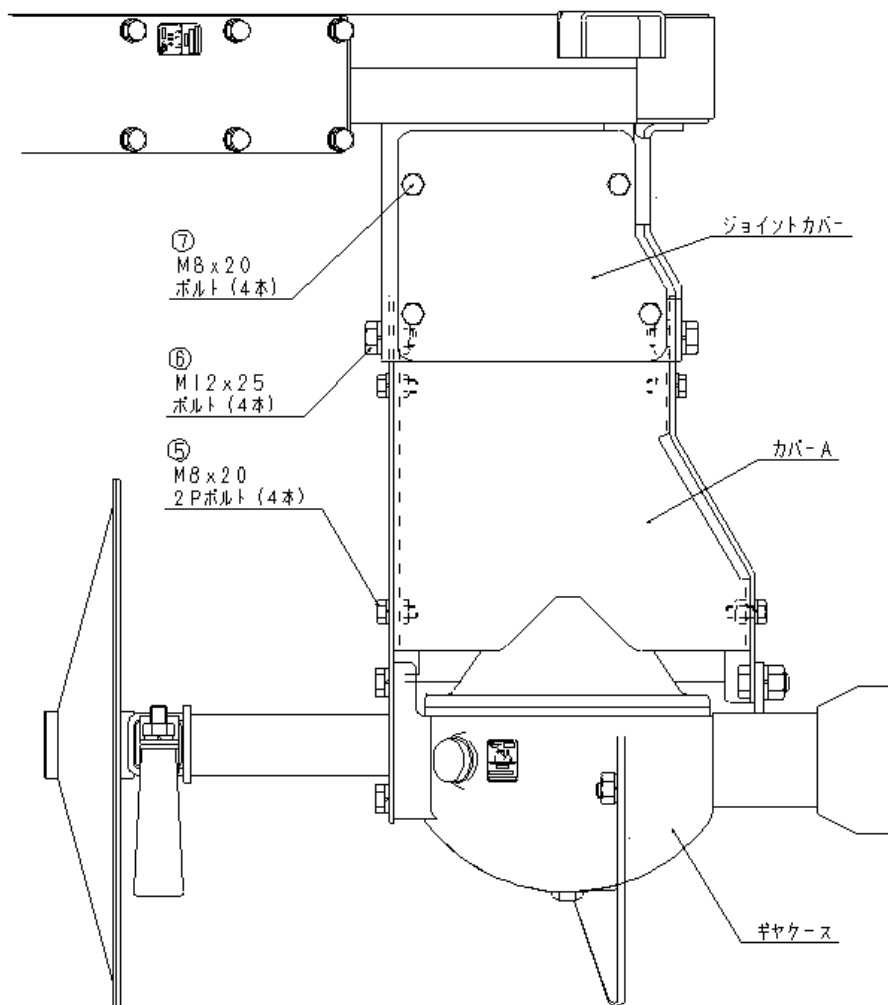

- ⑧ スプリングピンを抜いてジョイントを外してください。

※スプリングピンが抜けない場合は **C** RKS750 チェンの交換についてスプリングピンが抜けない場合を参照してください。

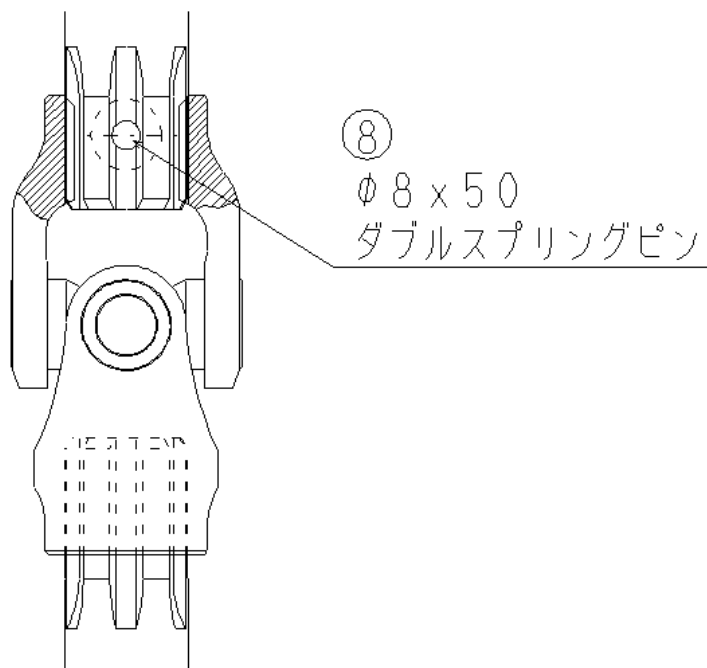

- ⑨ チェンケースのオイルを抜きます。ドレンボルトを外してください。(M10 ボルト)

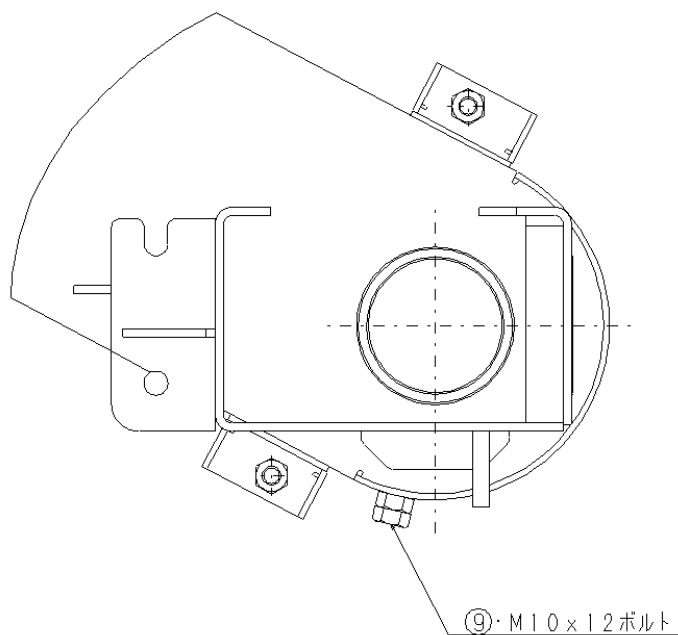

- ⑩ ストップリング(H72)を外してください。
- ⑪ シャフトの後方を樹脂ハンマーでたたきシールケース・ベアリング(6307)・カラー(φ35xφ48.6x5.8)ごと外してください。

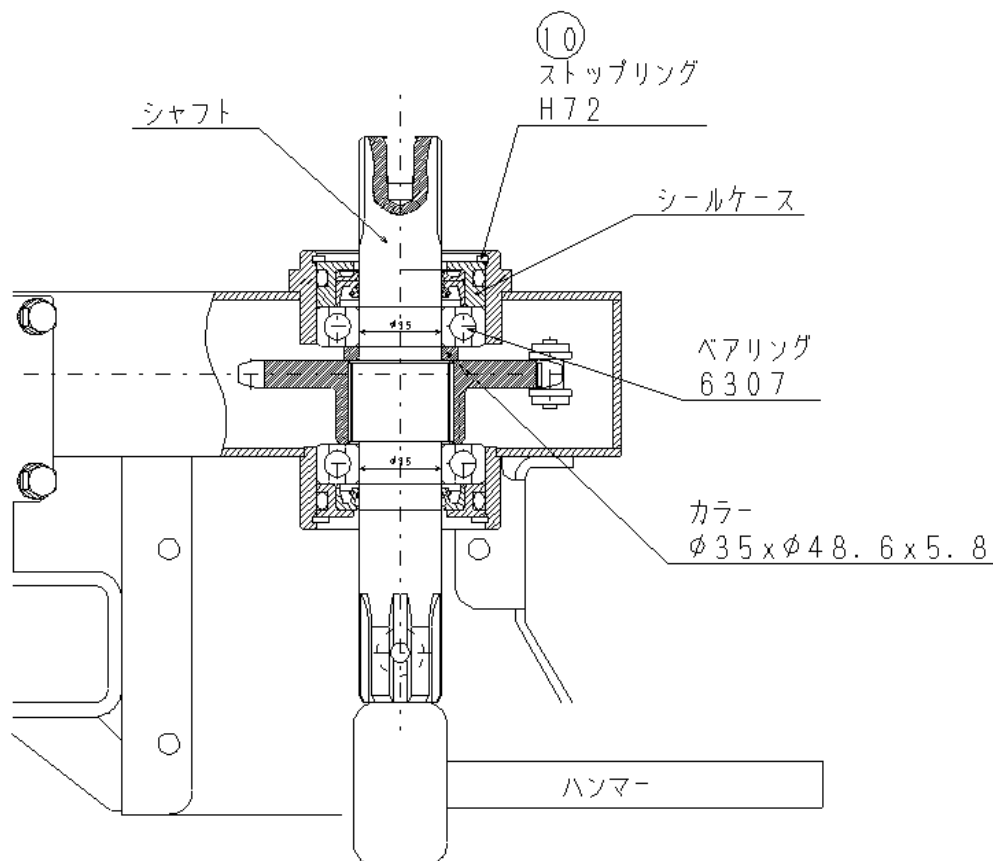

- ⑫ シャフトが抜けたら後はスプロケット及びチェーンをチェーンケースのフタの部分から取出してください。その際、落下したカラーも取出してください。
- ⑬ 新品のチェーンと交換し 24T スプロケットと同時にチェーンケースのフタから挿入してください。

- ⑭ シャフトを前方から打ち込みカラー(φ35xφ48.6x5.8)・ベアリング(6307)・シールケースの順番で打ち込み治具を使用し組み込んでください。
- ⑮ ストップリング(H72)を取付けてください。

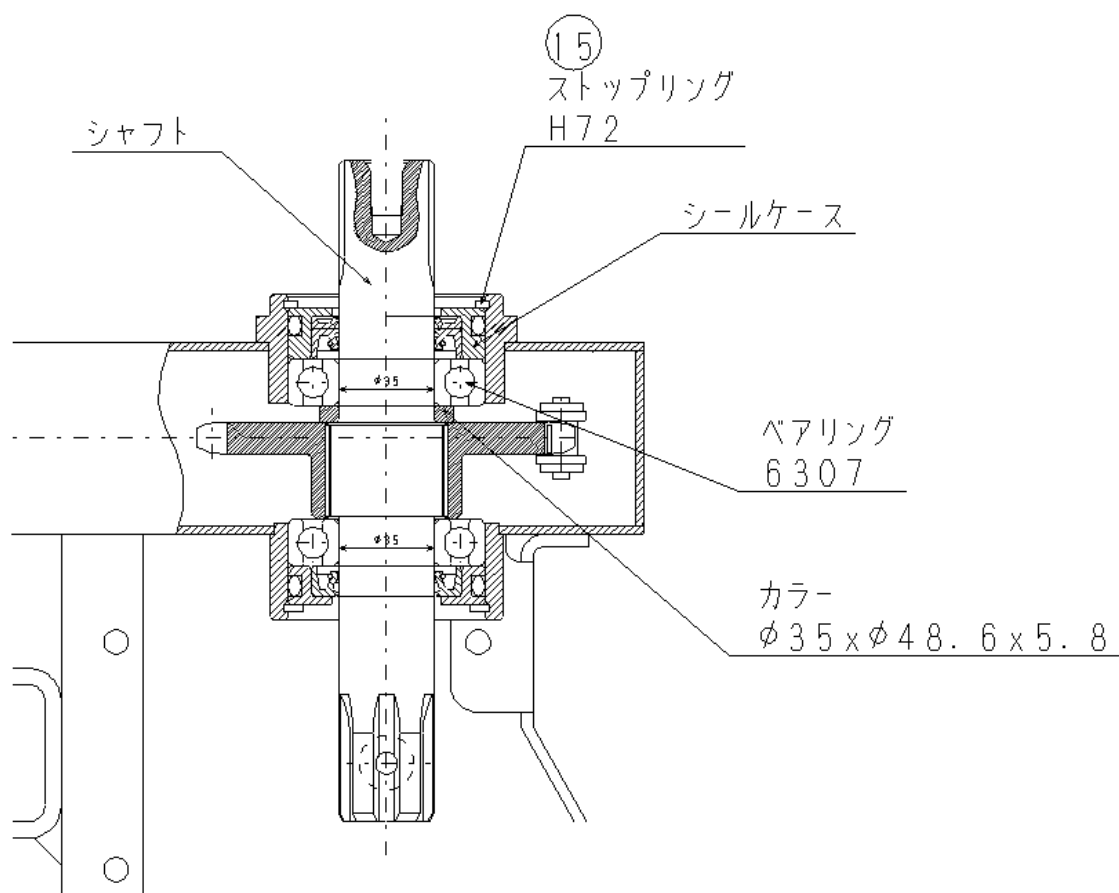

- ⑯ 後は、外した時と反対の手順で取付けをおこなってください。

注意 スプライン部及びジョイント取付け部にはグリスを塗布のこと
最後にオイルを 1L 給油のこと

以上でフェンケースの下部の取り外しによるフェンの交換方法は終了です。

Ⅱ 必要部品

- ① チェーン
コード 9440174-----1 本
- ② グリス-----チューブ 1 本
- ③ オイル-----1 リットル

Ⅲ 必要工具

- ① ラチェット-----1 個
- ② 12mmボックス-----1 個
- ③ 14mmボックス-----1 個
- ④ 19mmボックス-----1 個
- ⑤ 22mmボックス-----1 個
- ⑥ トルクレンチ (20~200N.m)-----1 個
- ⑦ 12x14mmスパナ-----1 個
- ⑧ 19x22mmメガネ-----1 個
- ⑨ スプリングピン抜き(φ8)-----1 個
- ⑩ ストップリングプライヤー(穴用)-----1 個
- ⑪ 樹脂ハンマー(大)-----1 個
- ⑫ ハンマー (大)-----1 個
- ⑬ 打ち込み治具-----1 個
φ36xφ70 150mm

[クリックして元に戻る](#)

アゼローター爪軸取り外し手順

ボルト	M12x80,P1.75,全ネジ	9010229
ナット	M12,P1.75	9140514

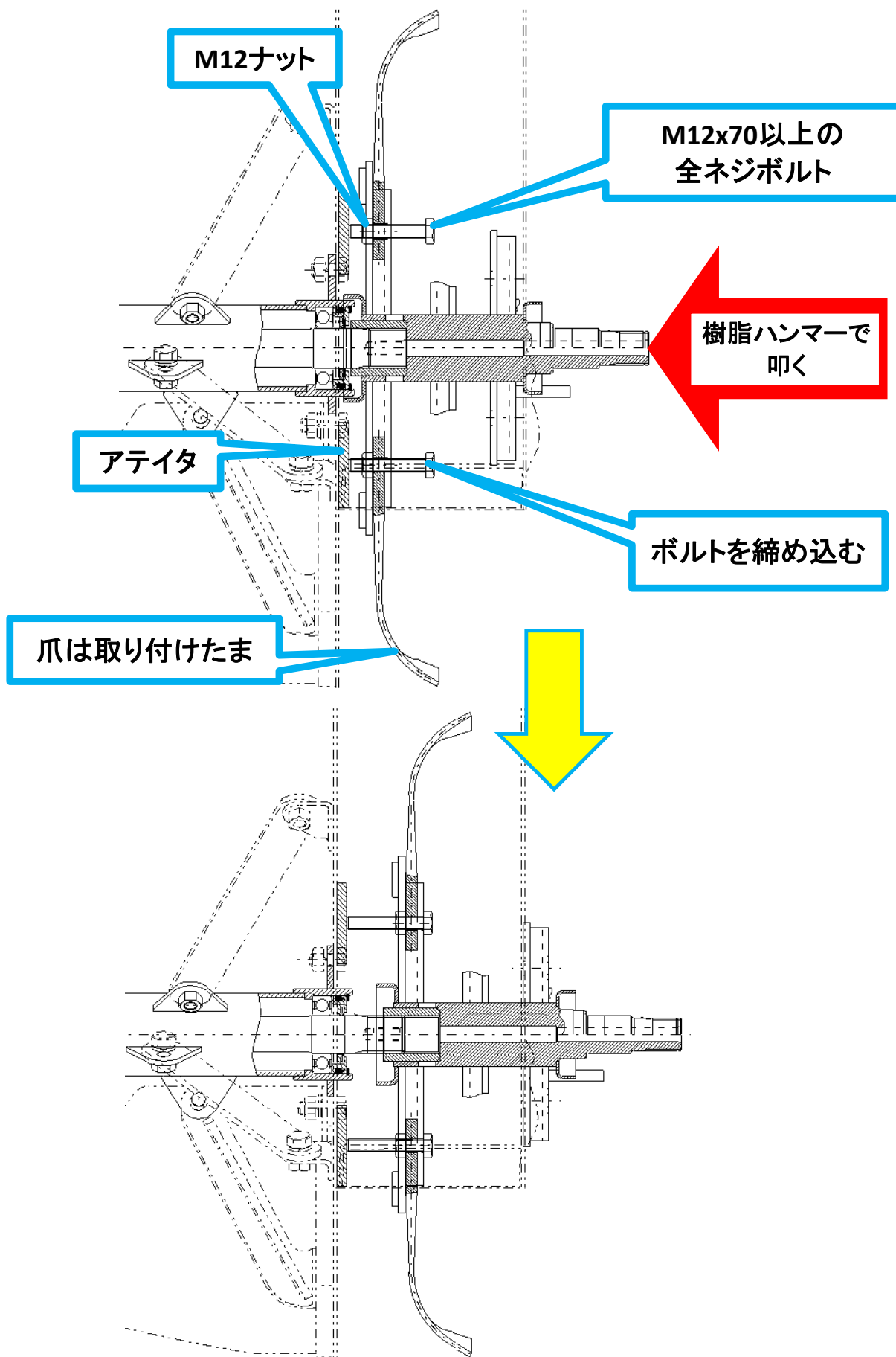

KOBASHI

小橋工業株式会社

〒701-0292 岡山市南区中畦684

☎ (086) 298-3112

インターネットでも弊社の情報をご覧いただけます。

<http://www.kobashikogyo.com>

■北海道営業所	〒071-1248	北海道上川郡鷹栖町8線西2号6番	☎ (0166) 49-0070
■東北営業所	〒024-0004	岩手県北上市村崎野13地割35-1	☎ (0197) 71-1160
■関東営業所	〒321-3325	栃木県芳賀郡芳賀町芳賀台47-1	☎ (028) 687-1600
■新潟営業所	〒942-0041	新潟県上越市安江477-1	☎ (025) 546-7747
■岡山営業所	〒701-0165	岡山市北区大内田727	☎ (086) 250-1833
■九州営業所	〒861-2236	熊本県上益城郡益城町広崎1586-8 2F	☎ (096) 286-0202